

basis

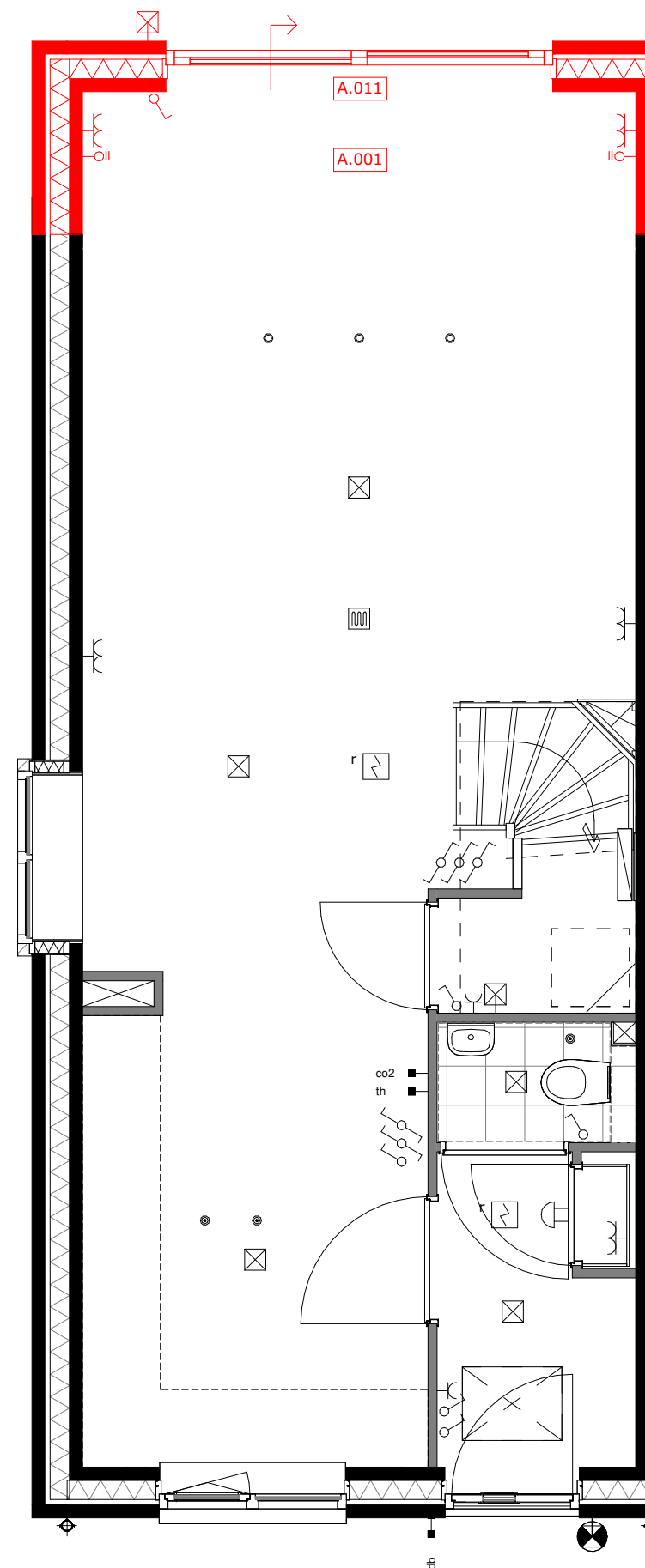

A.001 = uitbouw 1.2m
A.011 = schuifpui

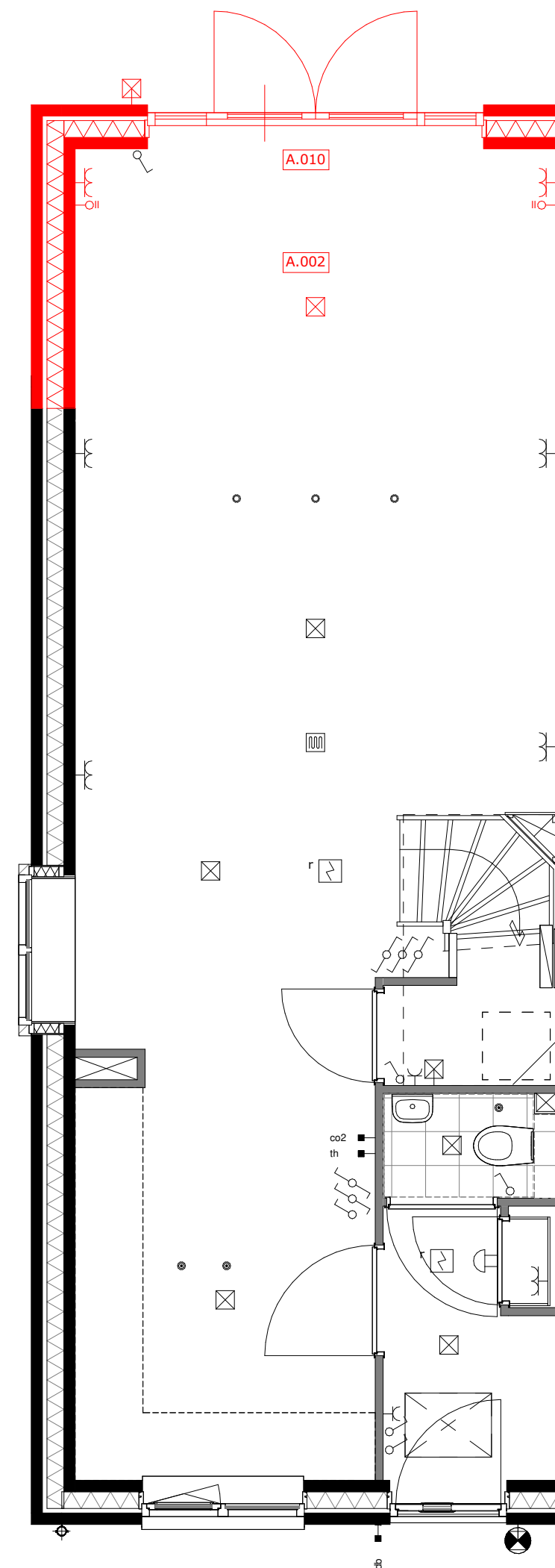

A.002 = uitbouw 2.4m
A.010 = openslaande deuren

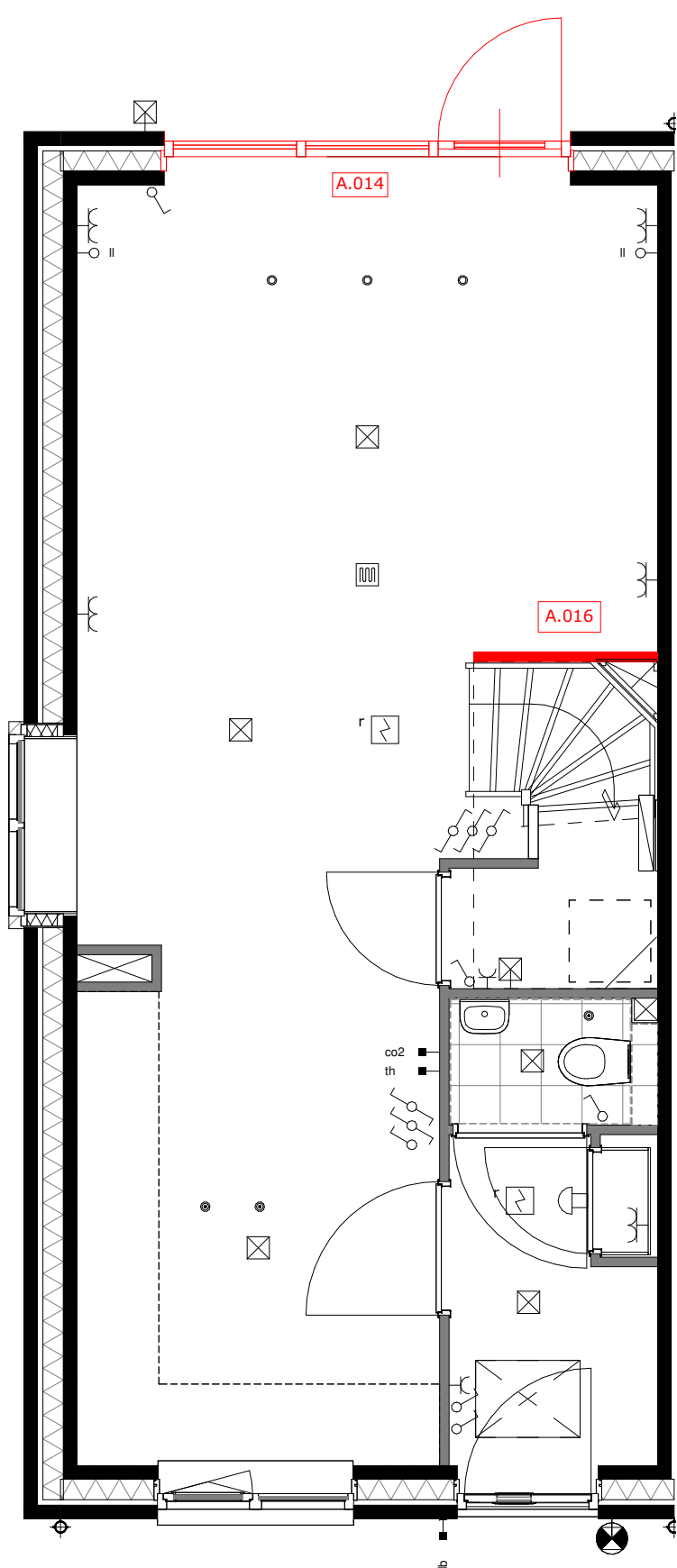

A.014 = wijzigen loopdeur
A.016 = wand bij de trap

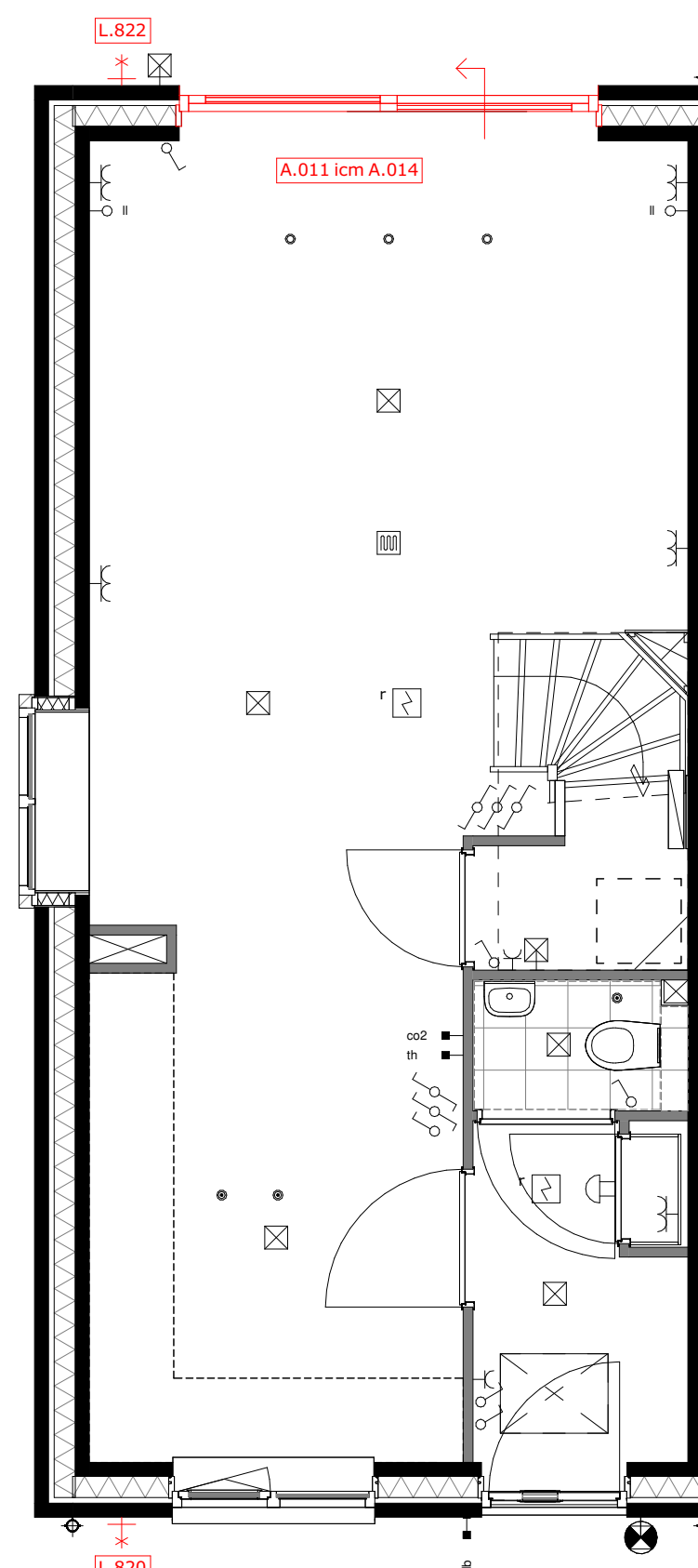

A.014 = wijzigen schuivende deel icm. optie A.011
L.820 = buitenkraan voorgevel
L.822 = buitenkraan achtergevel



project
Tuindershof FASE 3A-1
Pijnacker-Nootdorp

omschrijving
Opties type 1.0 begane grond - Blok 2, bouwnummer 9

opdrachtgever Ontwikkelcombinatie Tuindershof	schaal 1:50	gewijzigd 31-08-2023 29-09-2023 04-10-2023 09-10-2023	projectnummer 5994_70
formaat A1	status Verkooptekening	datum 24-07-2023	tekeningnummer VK-1.0-00
getekend ev			

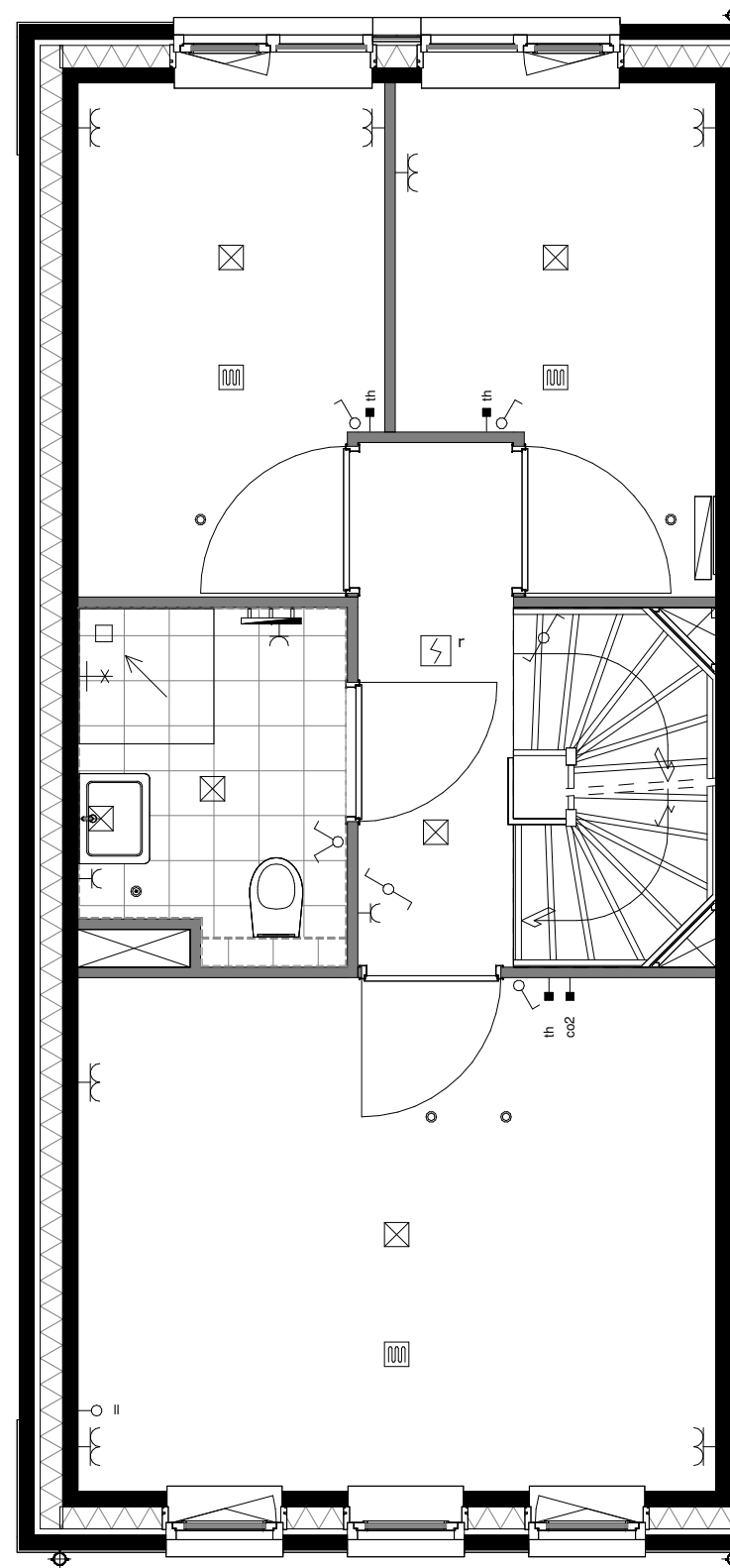

basis

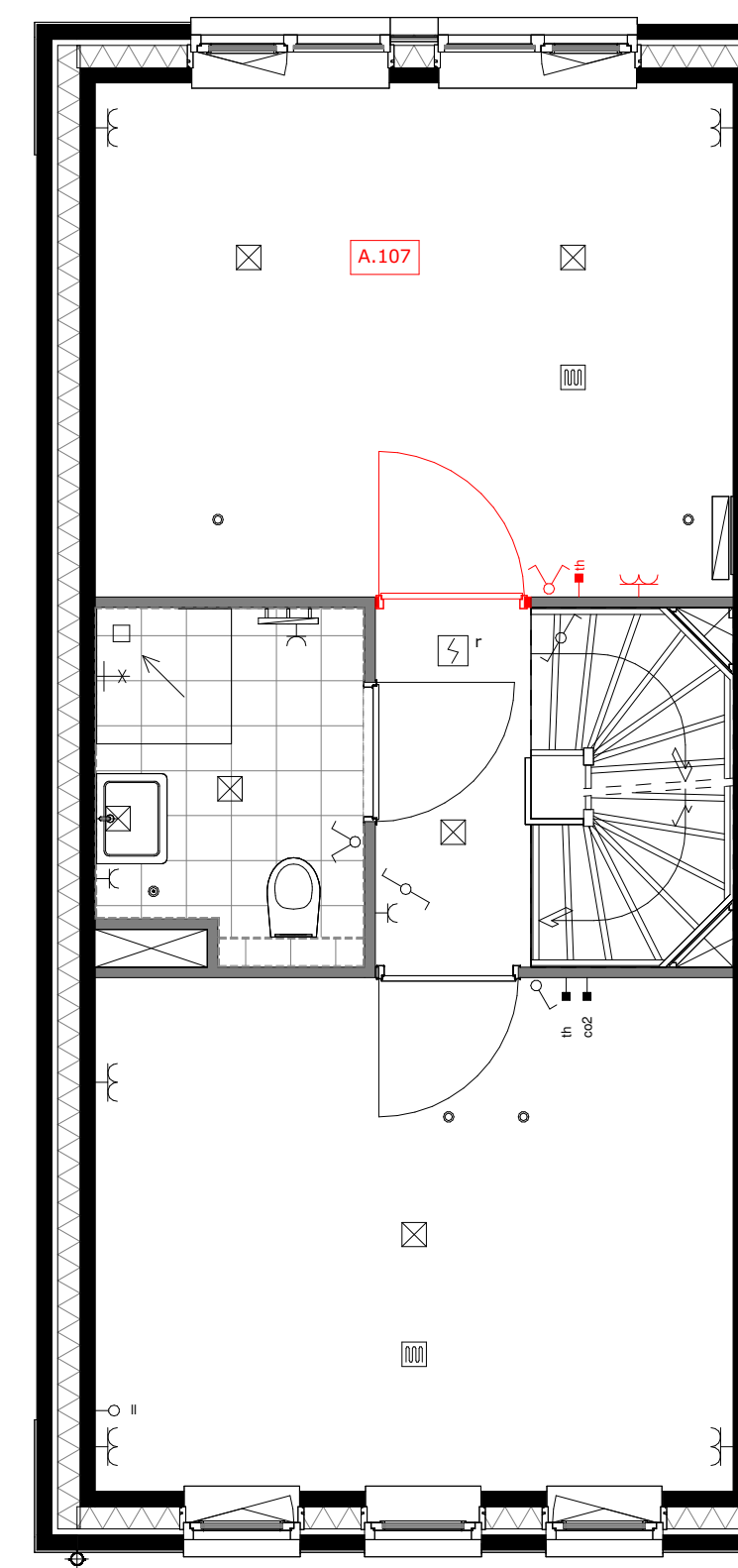

A.107 = samenvoegen slaapkamer 2 en 3

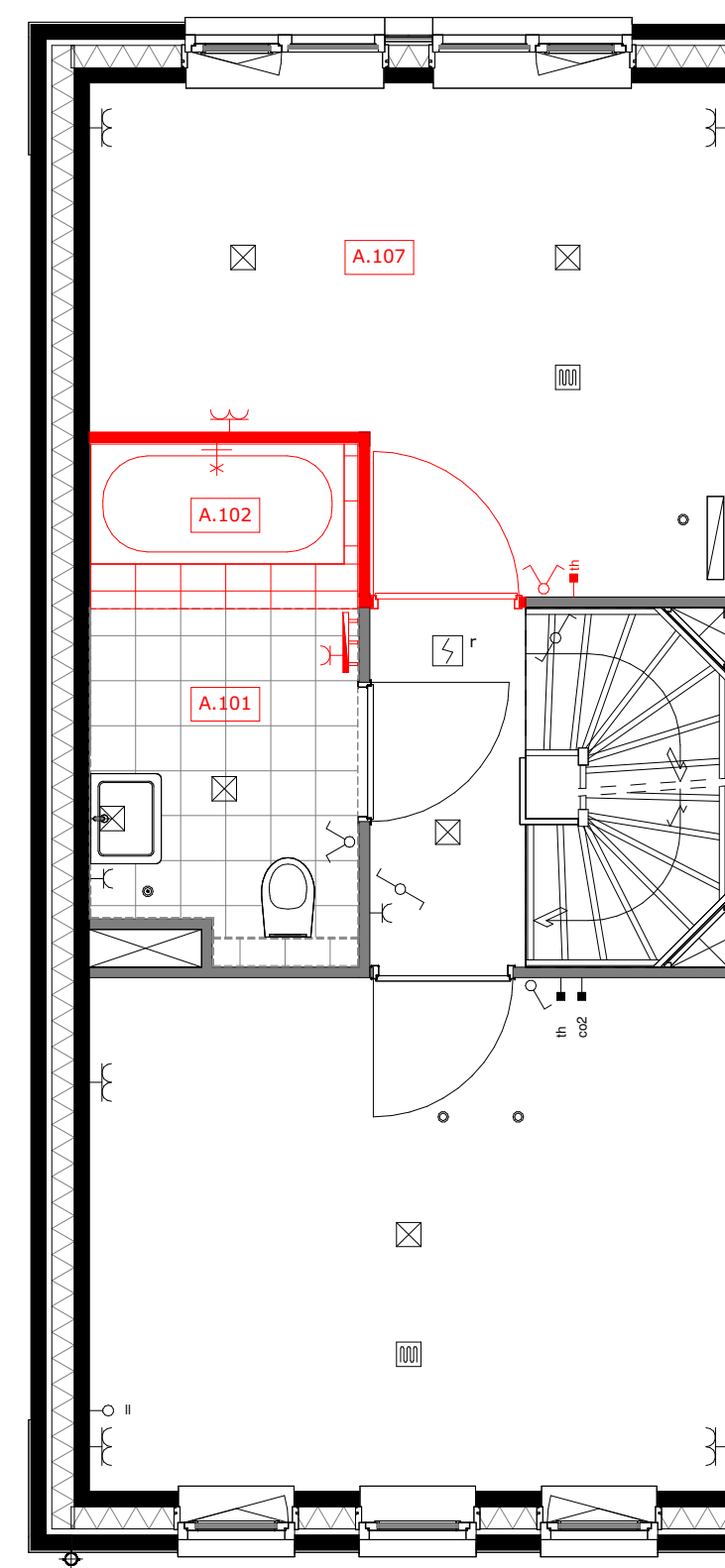

A.101 = vergroten badkamer ca. 110cm, alleen mogelijk icm optie A.107
 A.102 = ligbad met plateau, alleen mogelijk icm optie A.101
 A.107 = samenvoegen slaapkamer 2 en 3

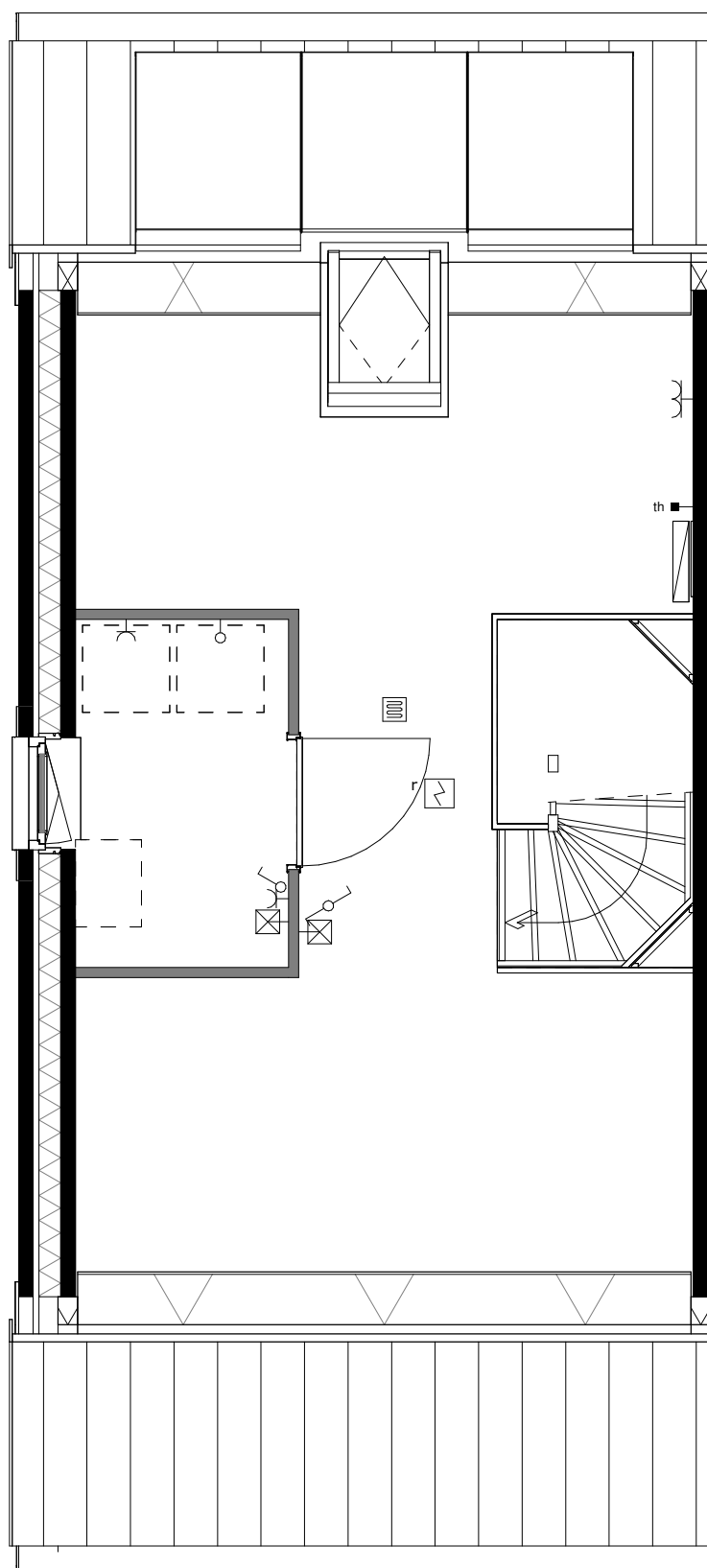

basis

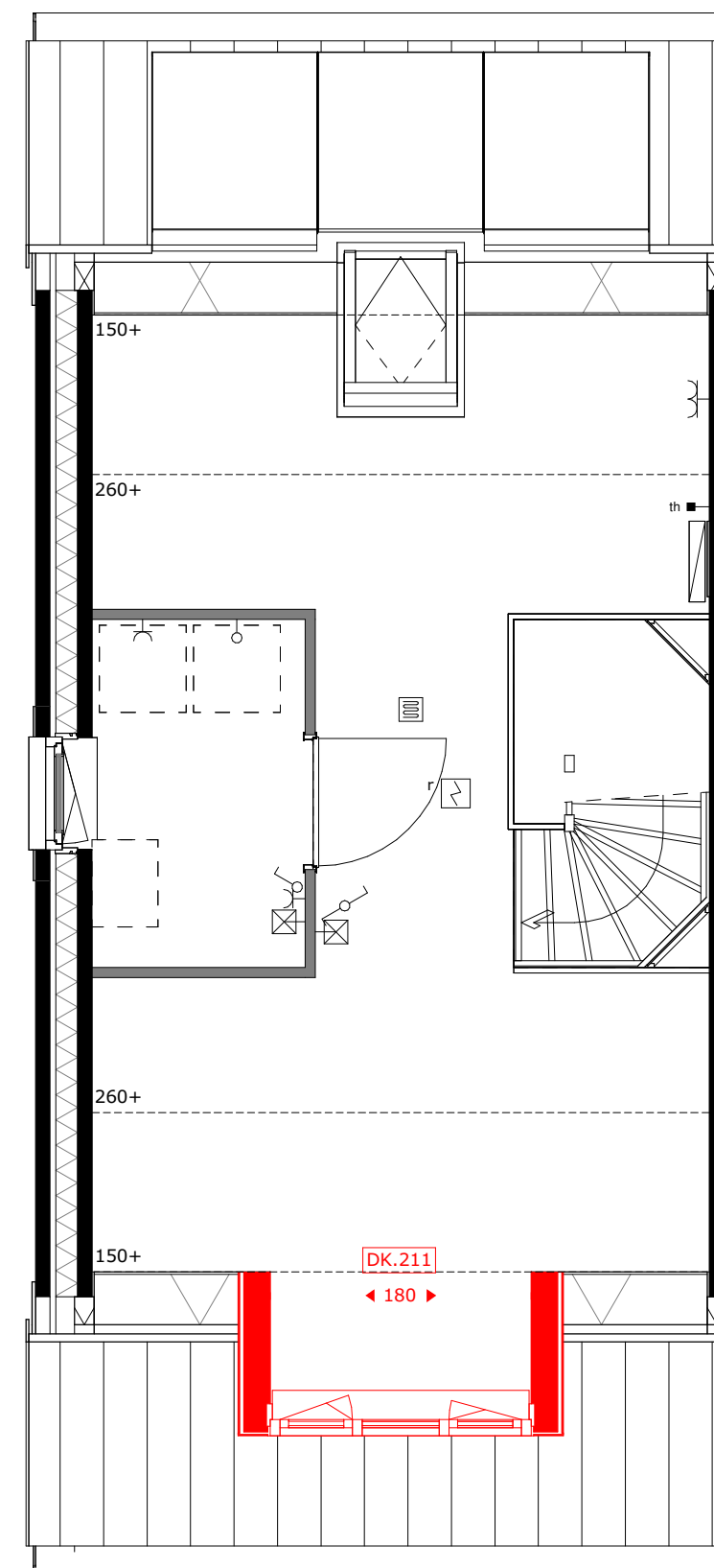

DK.211 = dakkapel voorgevel (breedte c.a. 1.8m)

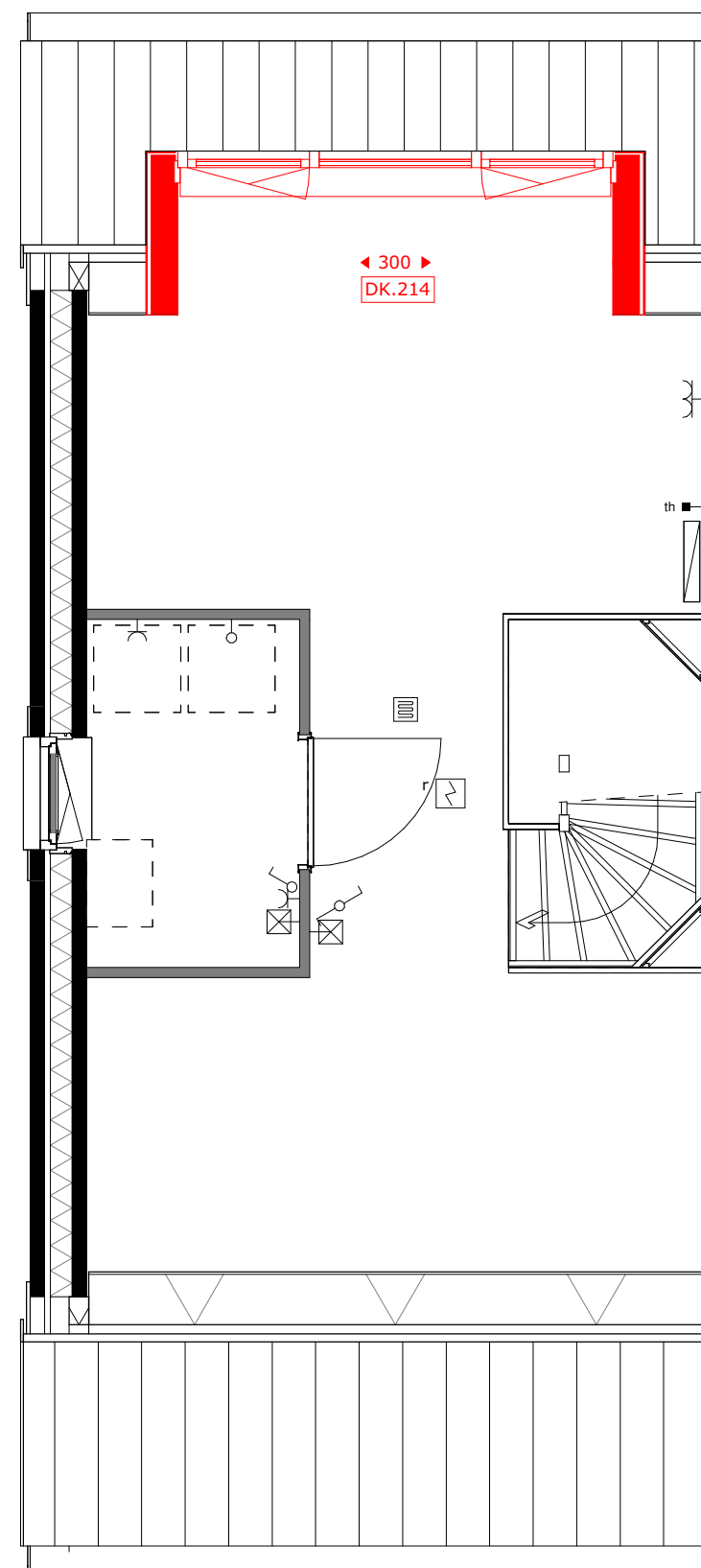

DK.214 = dakkapel achtergevel (breedte c.a. 3m)

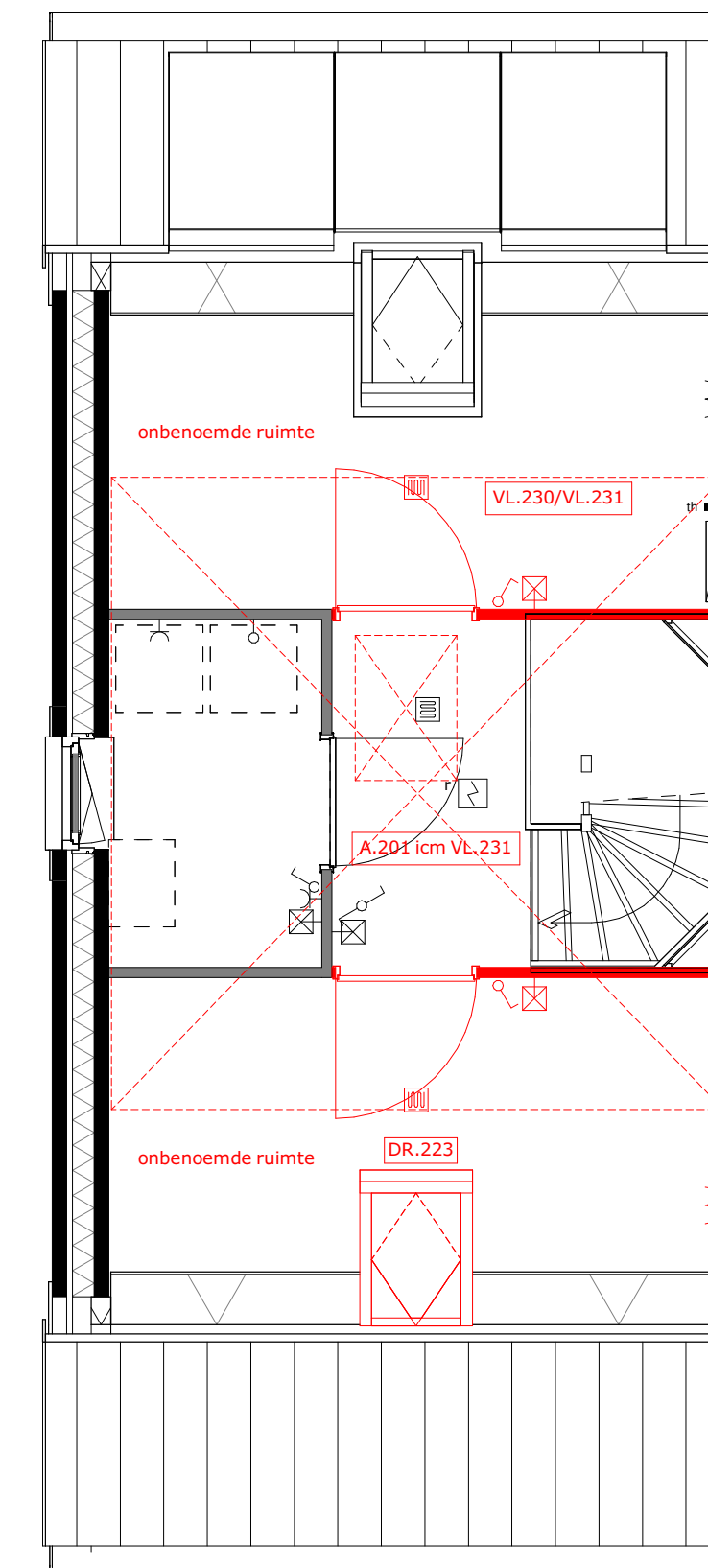

A.201 = zolderindeling (alleen in combinatie met VL.231)
 DR.223 = dakvenster
 VL.230 = vliering (onafgewerkt)
 VL.231 = vliering afgewerkt



project
Tuindershof FASE 3A-1
 Pijnacker-Nootdorp

omschrijving
Opties type 1.0 verdiepingen - Blok 2, bouwnummer 9

opdrachtgever Ontwikkelcombinatie Tuindershof	schaal 1:50	gewijzigd 31-08-2023 29-09-2023 04-10-2023 09-10-2023	projectnummer 5994_70
formaat A1	status Verkooptekening	datum 24-07-2023	tekeningnummer VK-1.0-01

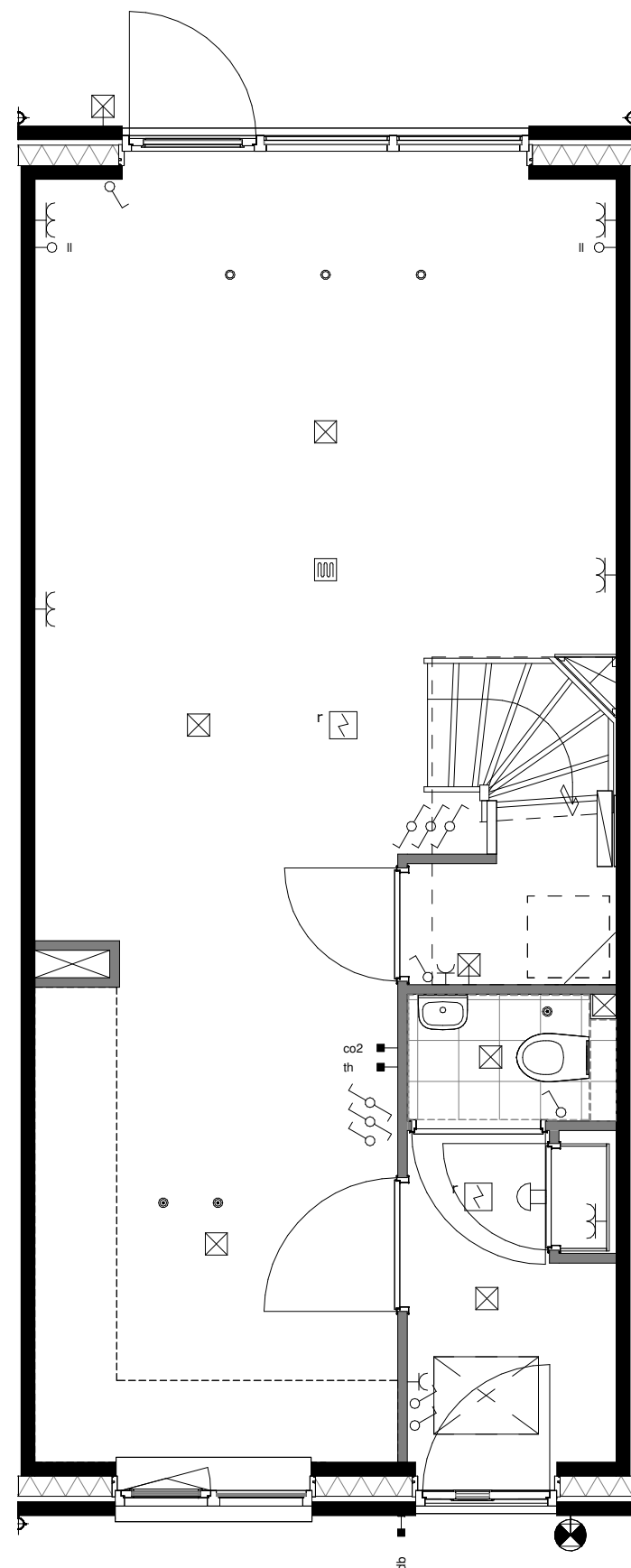

basis

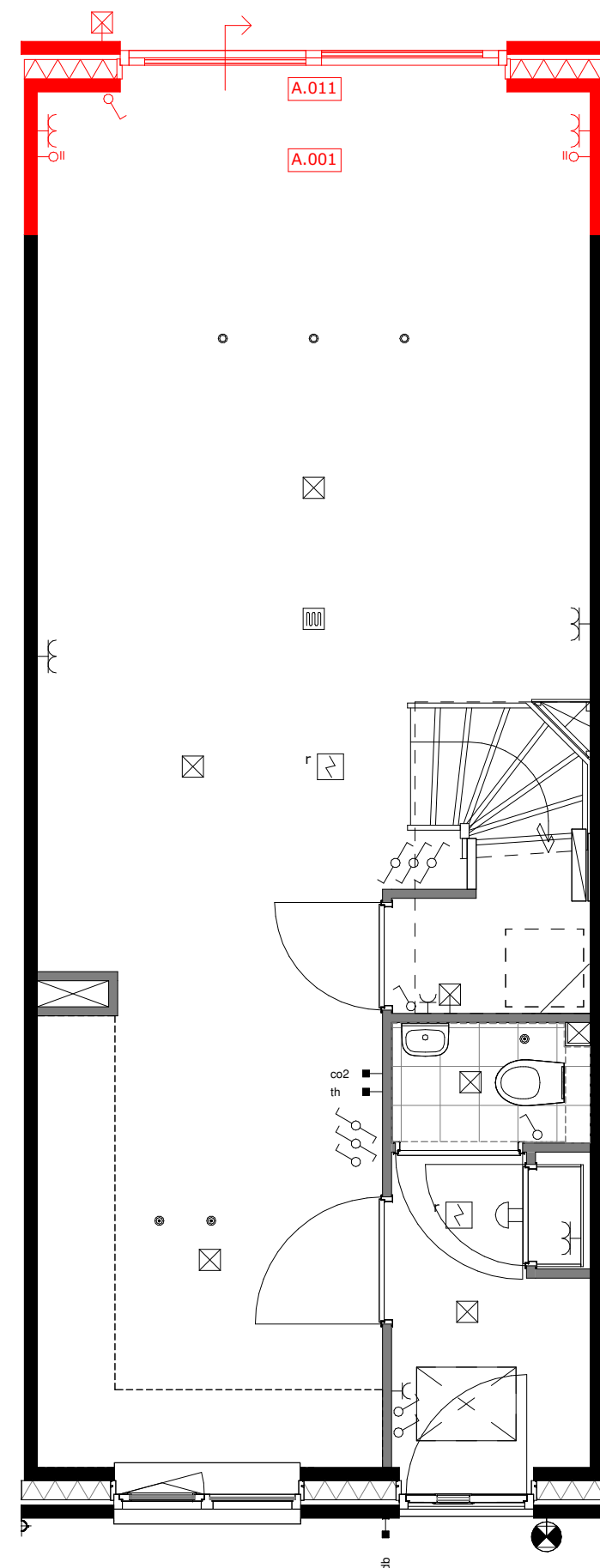

A.001 = uitbouw 1.2m
A.011 = schuifpui

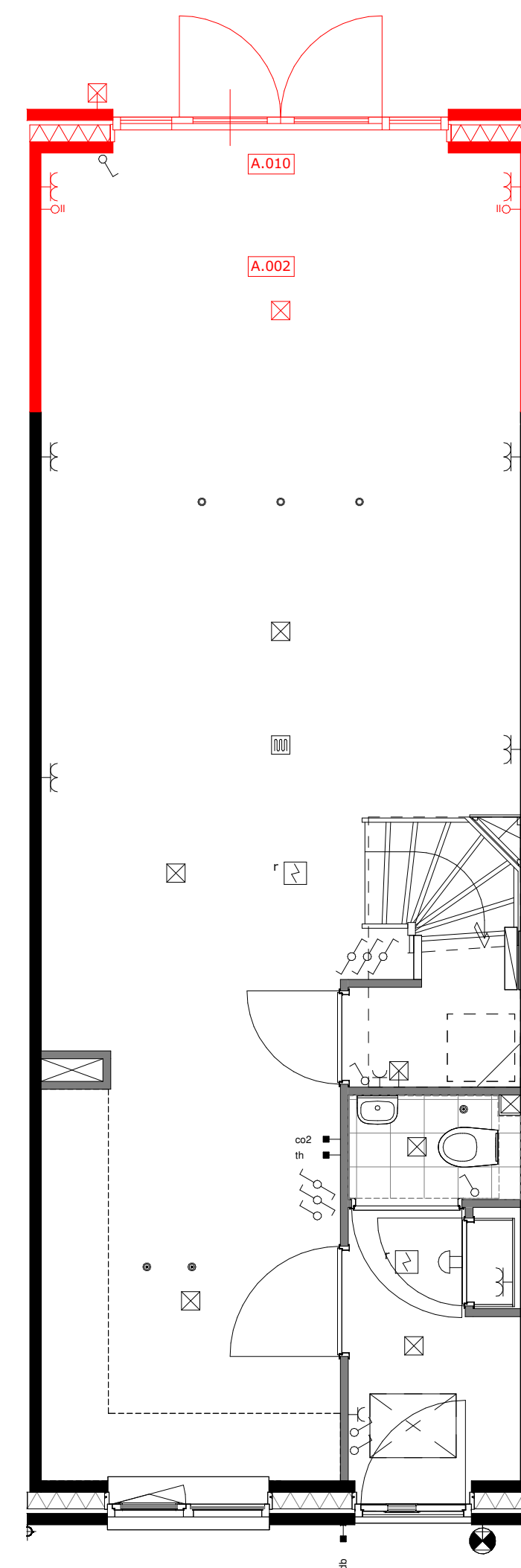

A.002 = uitbouw 2.4m
A.010 = openslaande deuren

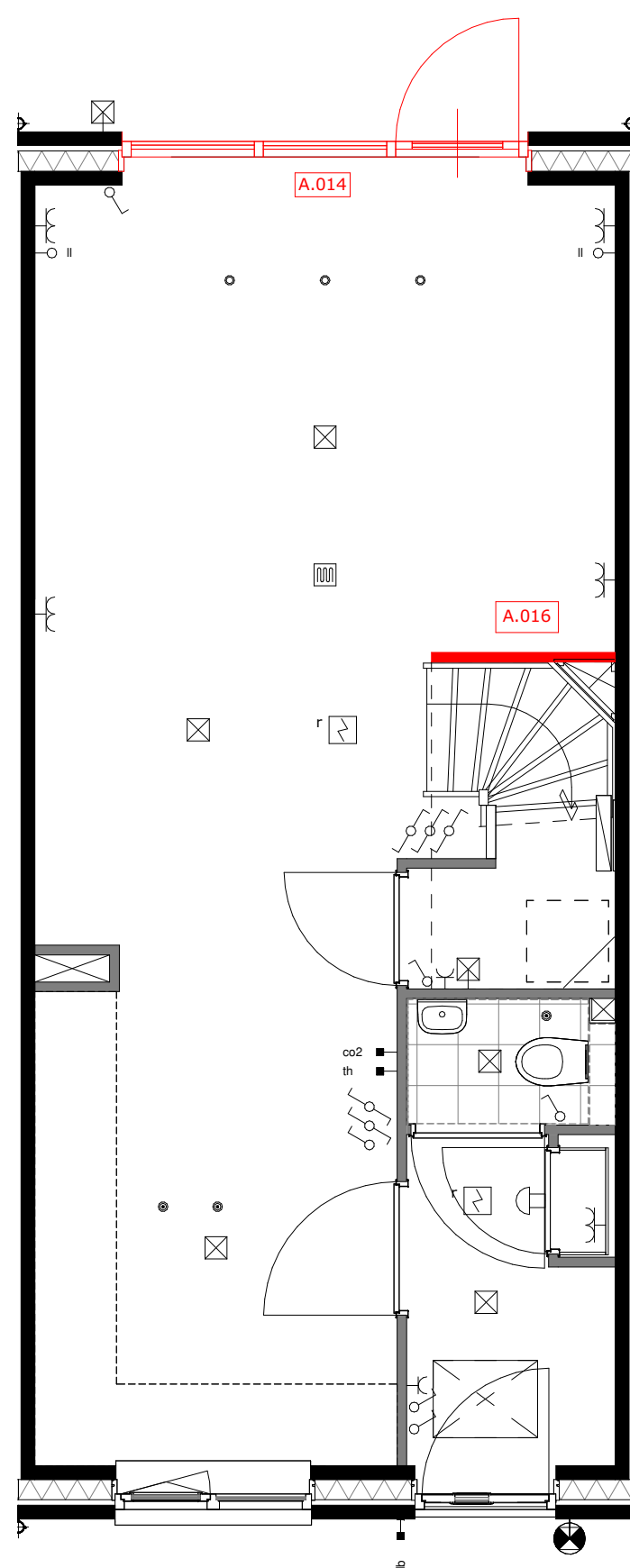

A.014 = wijzigen loopdeur
A.016 = wand bij de trap

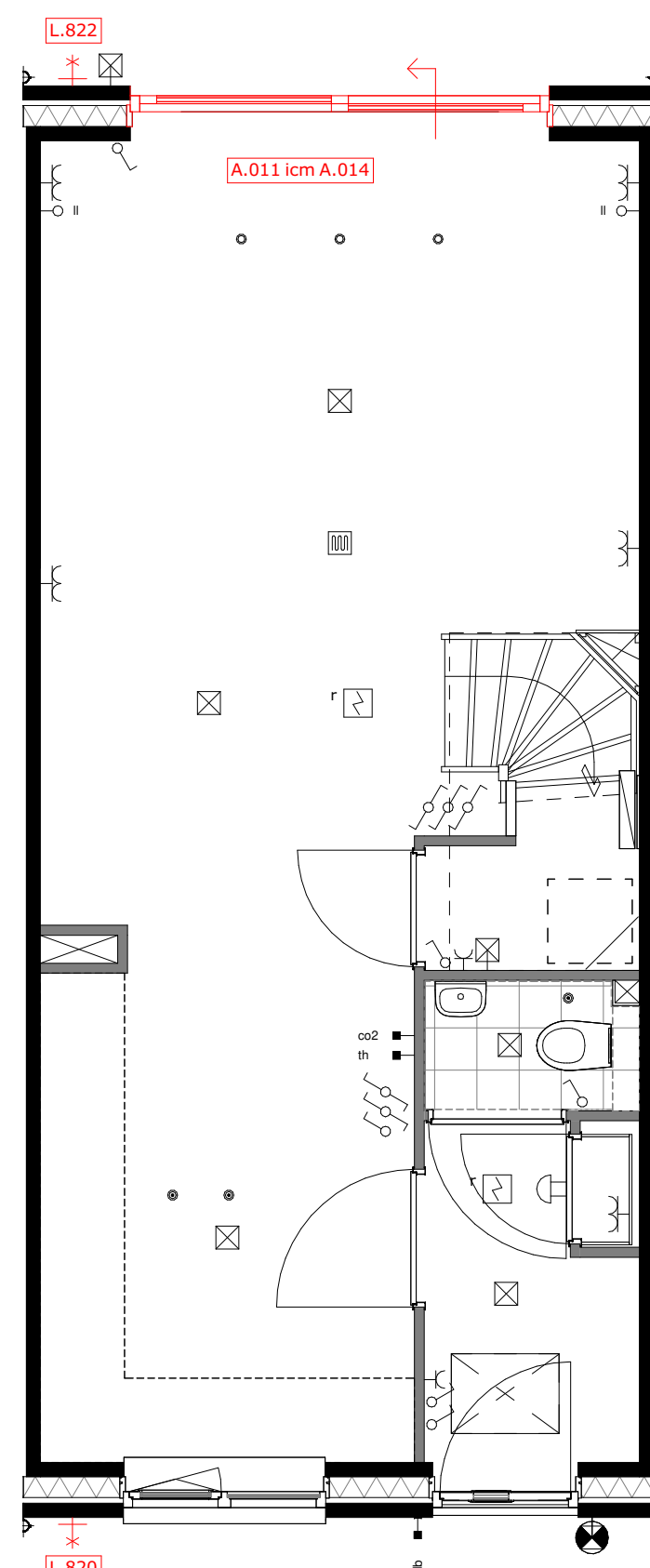

A.014 = wijzigen schuivende deel icm. optie A.011
L.820 = buitenkraan voorgevel
L.822 = buitenkraan achtergevel



project
Tuindershof FASE 3A-1
Pijnacker-Nootdorp

omschrijving
Opties type 1.1 begane grond - Blok 2, bouwnummer 7 en 8

opdrachtgever Ontwikkelcombinatie Tuindershof	schaal	gewijzigd 31-08-2023 29-09-2023 04-10-2023 09-10-2023	projectnummer 5994_70
formaat A1	status Verkooptekening	datum 24-07-2023	tekeningnummer VK-1.1-00
getekend ev			

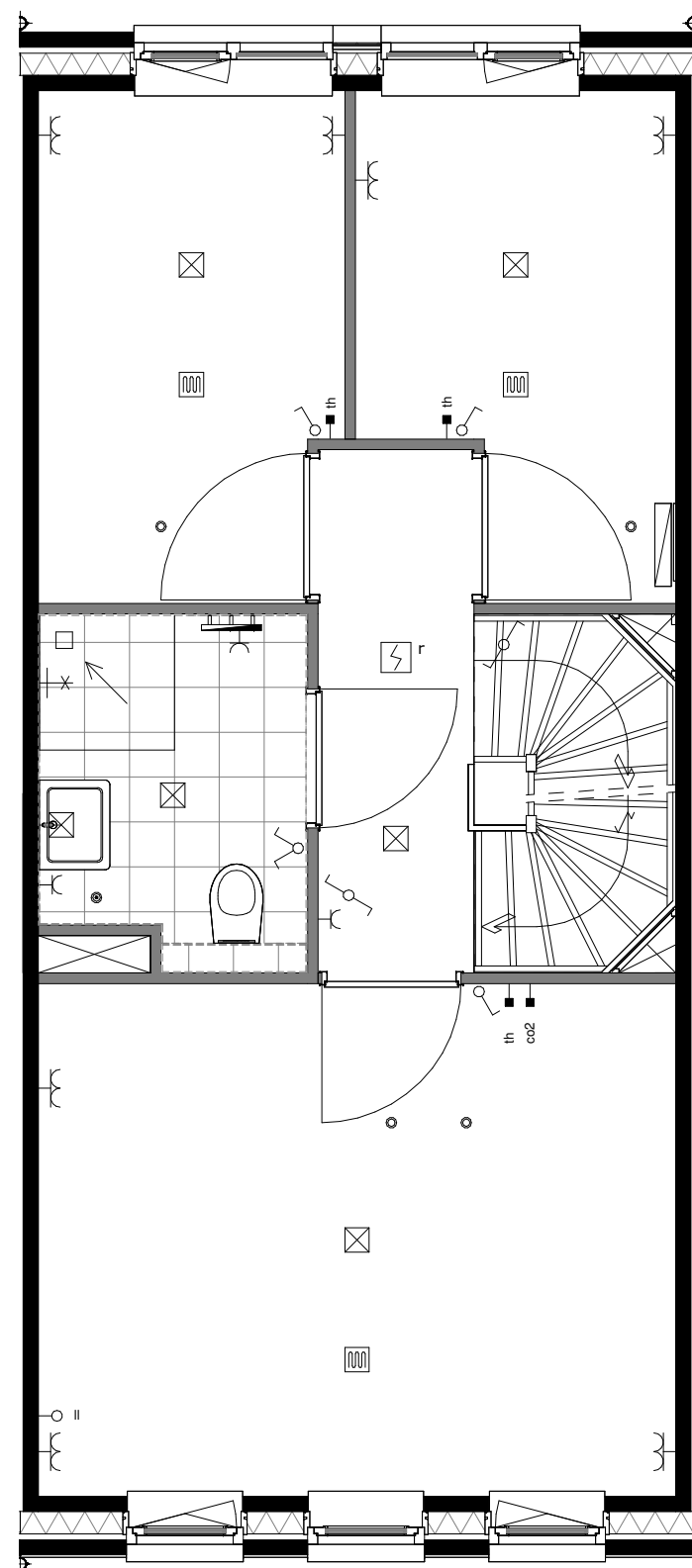

basis

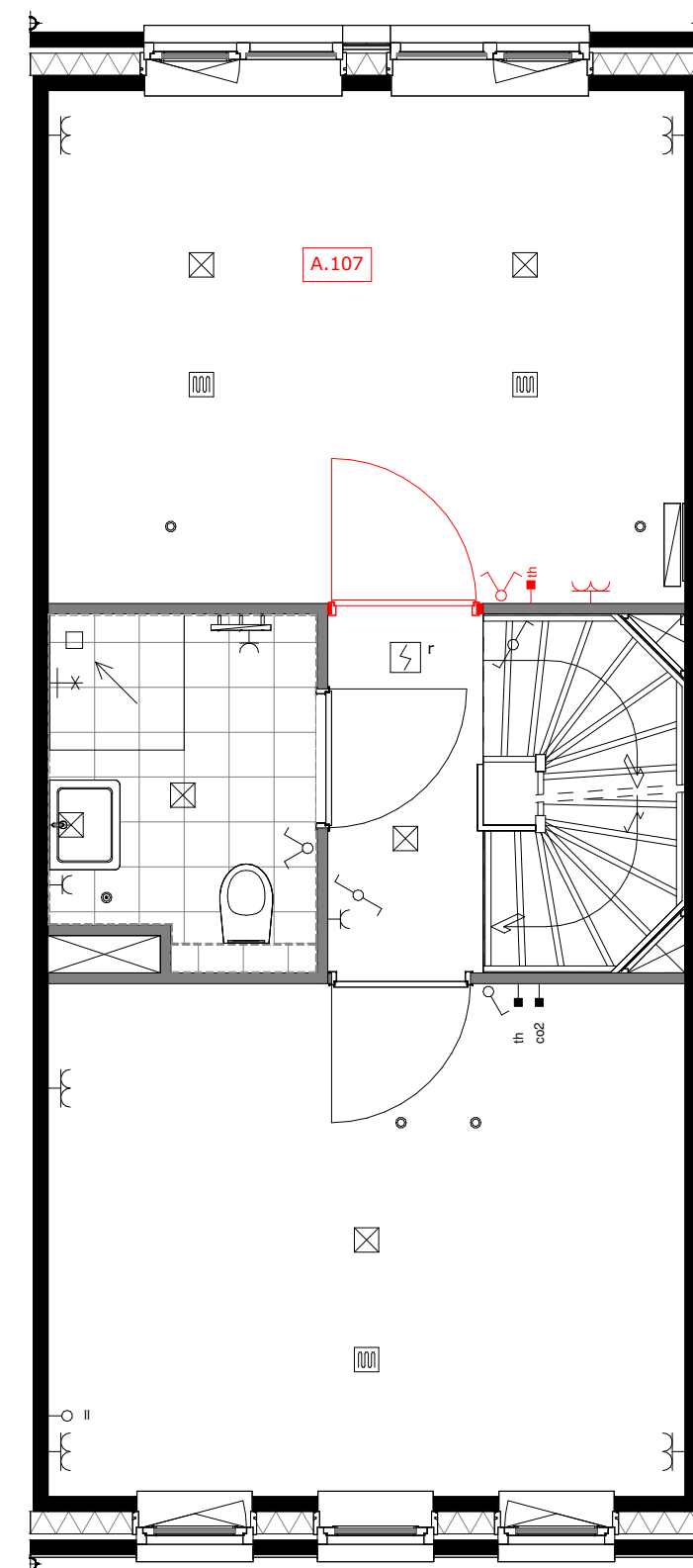

A.107 = samenvoegen slaapkamer 2 en 3

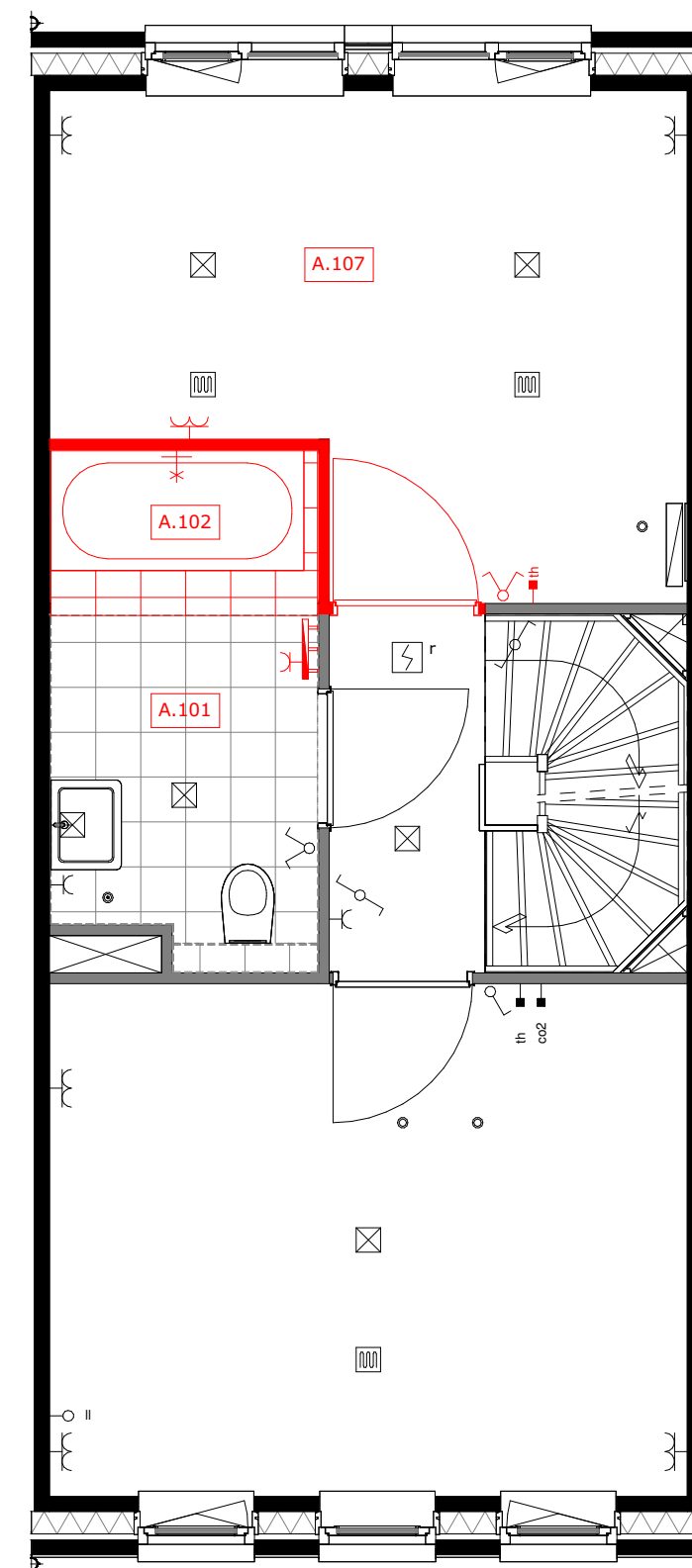

A.101 = vergroten badkamer ca. 110cm, alleen mogelijk icm optie A.107
 A.102 = ligbad met plateau, alleen mogelijk icm optie A.101
 A.107 = samenvoegen slaapkamer 2 en 3

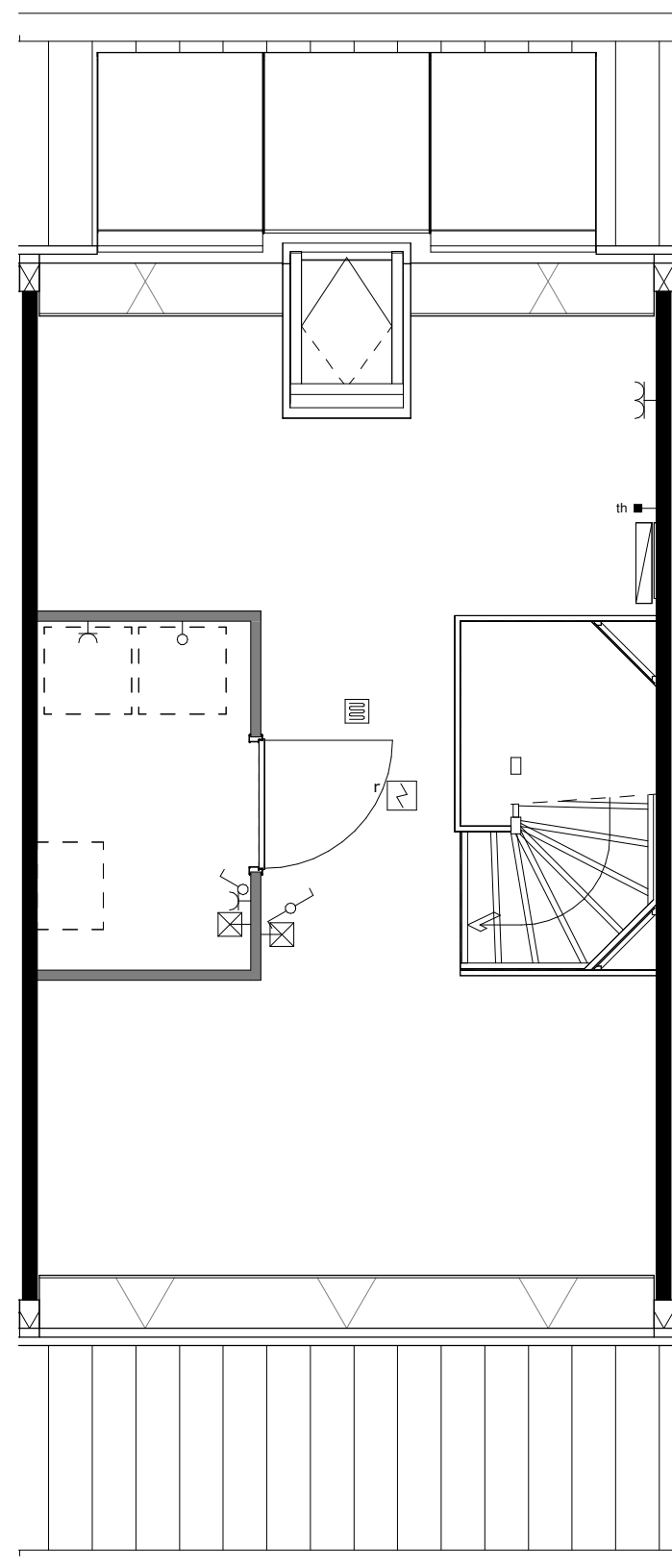

basis

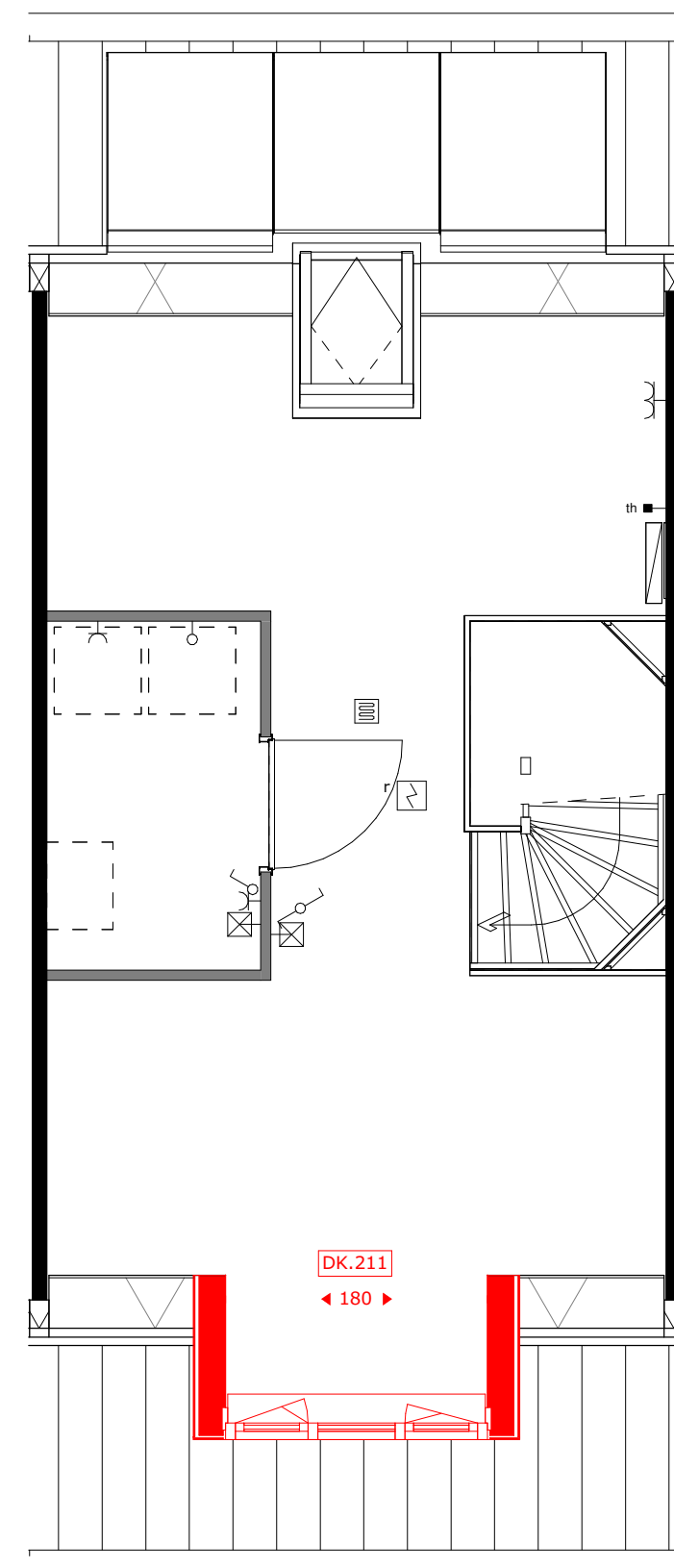

DK.211 = dakkapel voorgevel (breedte c.a. 1.8m)

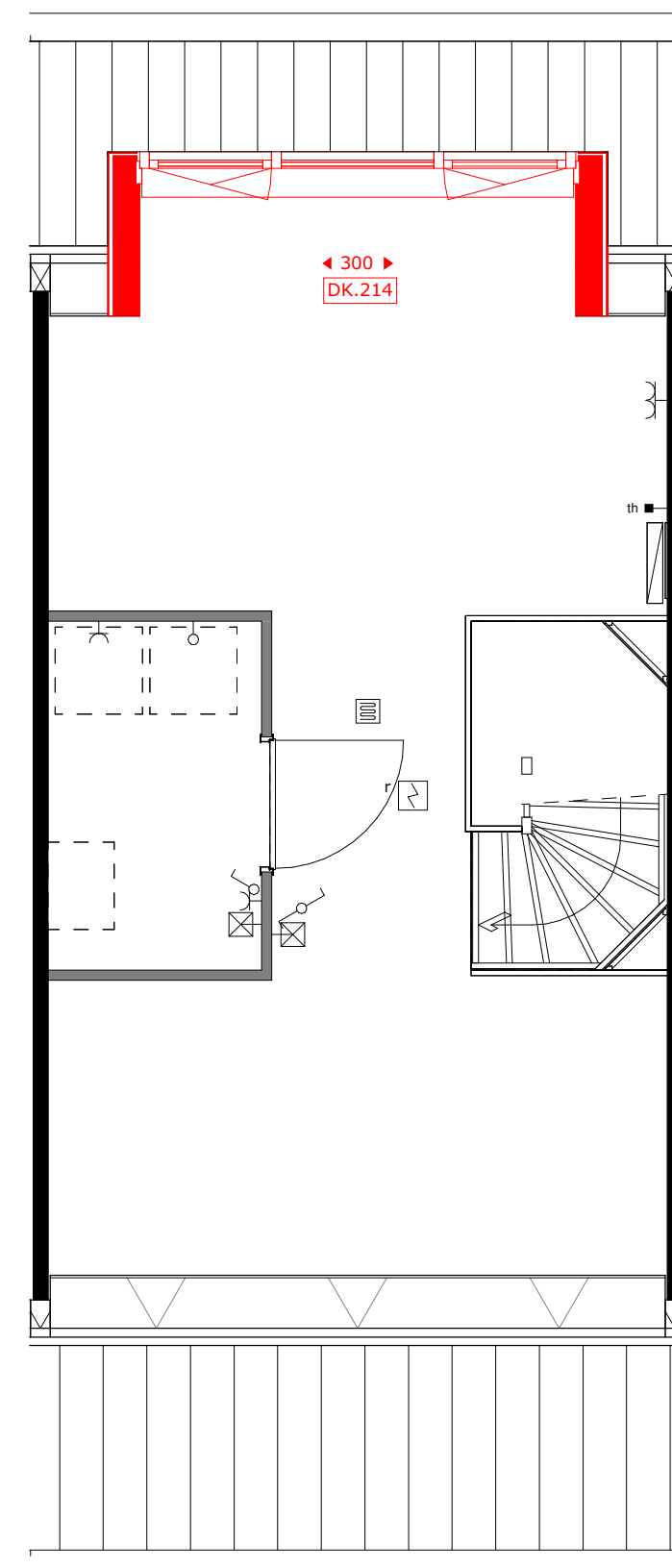

DK.214 = dakkapel achtergevel (breedte c.a. 3m)

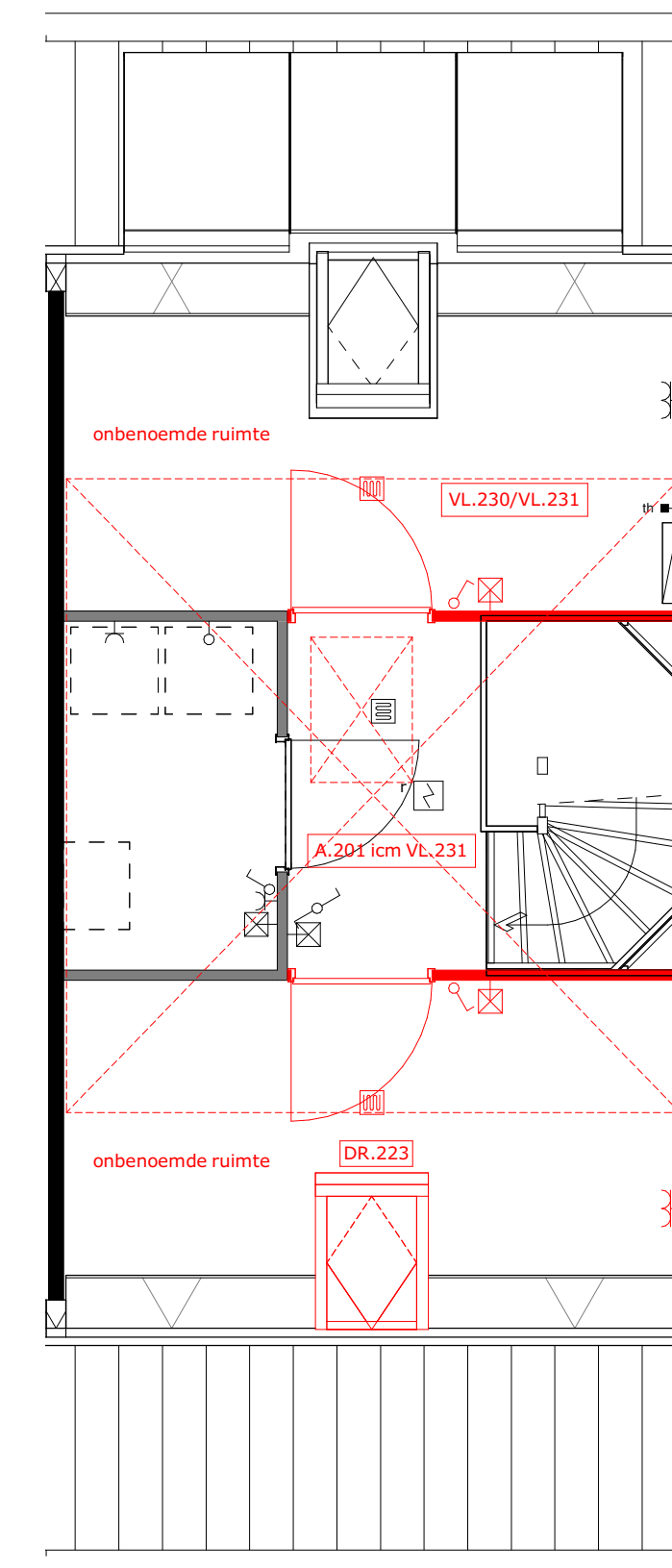

A.201 = zolderindeling (alleen in combinatie met VL.231)
 DR.223 = dakvenster
 VL.230 = vliering (onafgewerkt)
 VL.231 = vliering afgewerkt



project
 Tuindershof FASE 3A-1
 Pijnacker-Nootdorp

omschrijving
 Opties type 1.1 verdiepingen - Blok 2, bouwnummer 7 en 8

opdrachtgever Ontwikkelcombinatie Tuindershof	schaal 1:50	gewijzigd 31-08-2023	projectnummer 5994_70
formaat A1	status Verkooptekening	29-09-2023	tekeningsnummer VK-1.1-01
getekend ev	datum 24-07-2023	04-10-2023	

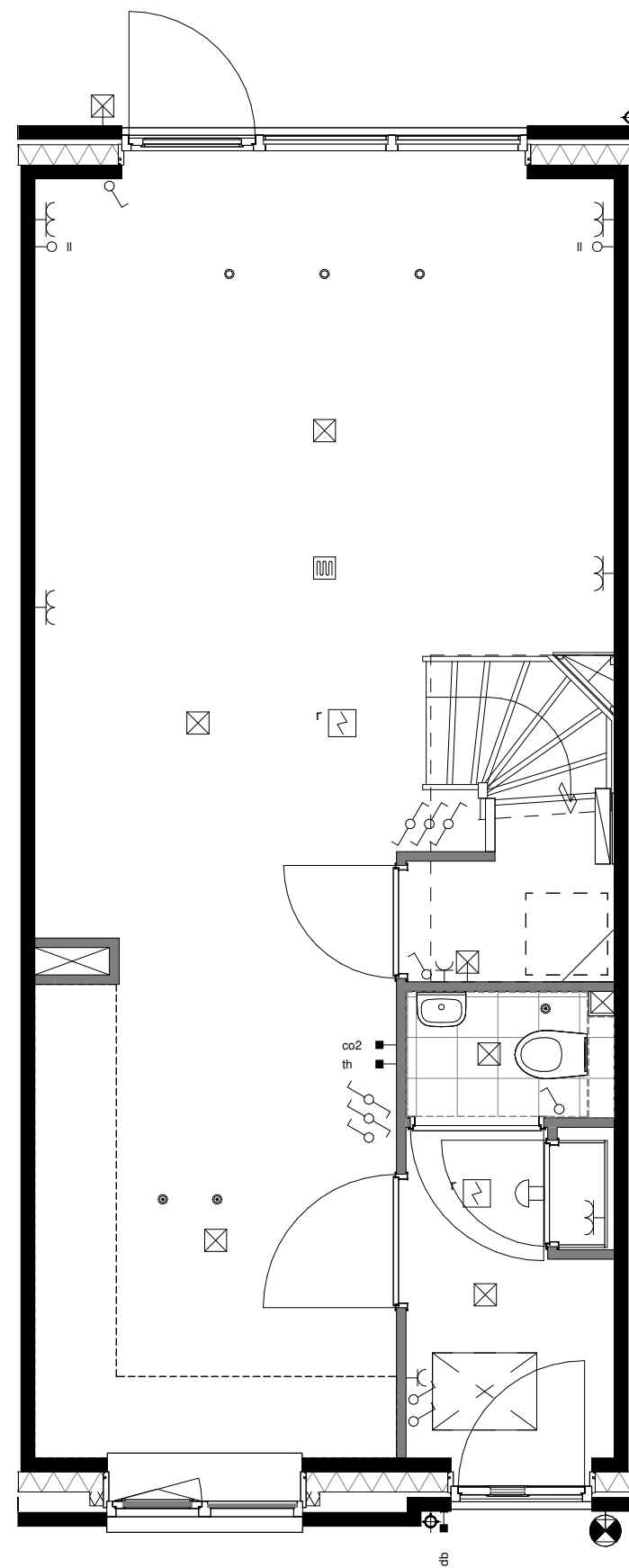

basis

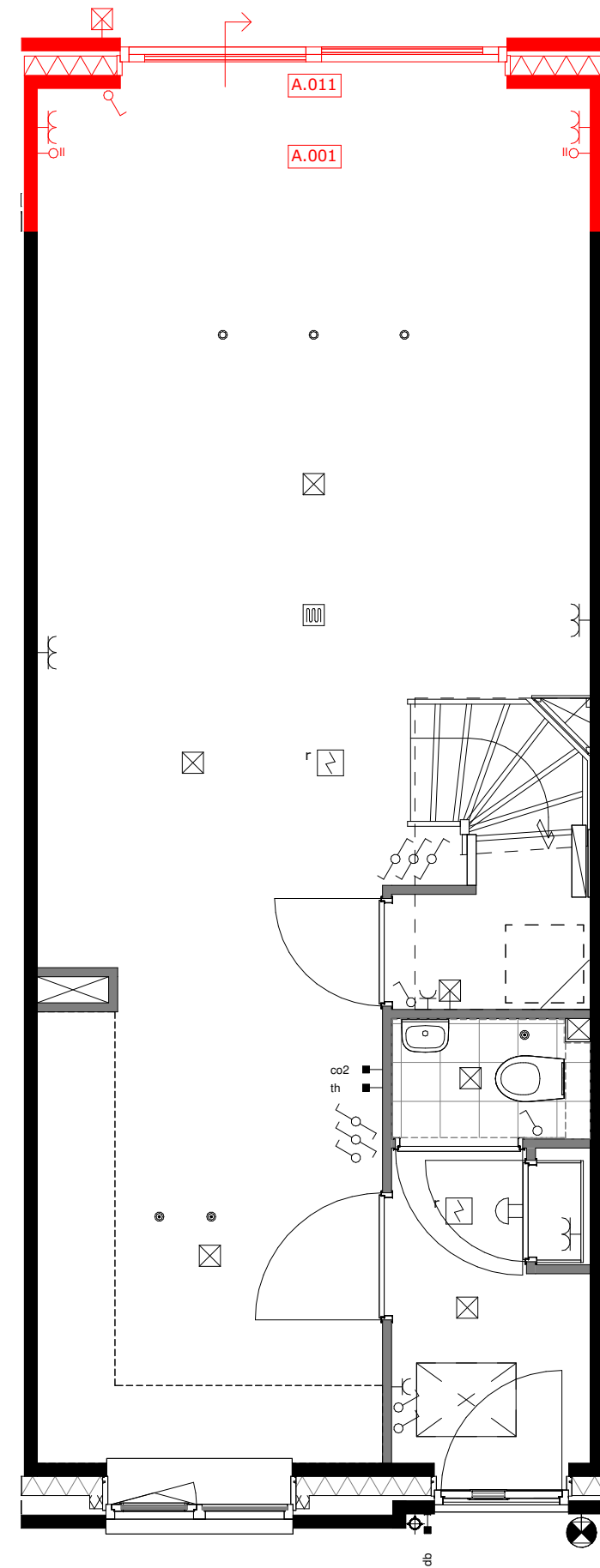

A.001 = uitbouw 1.2m
A.011 = schuifpui

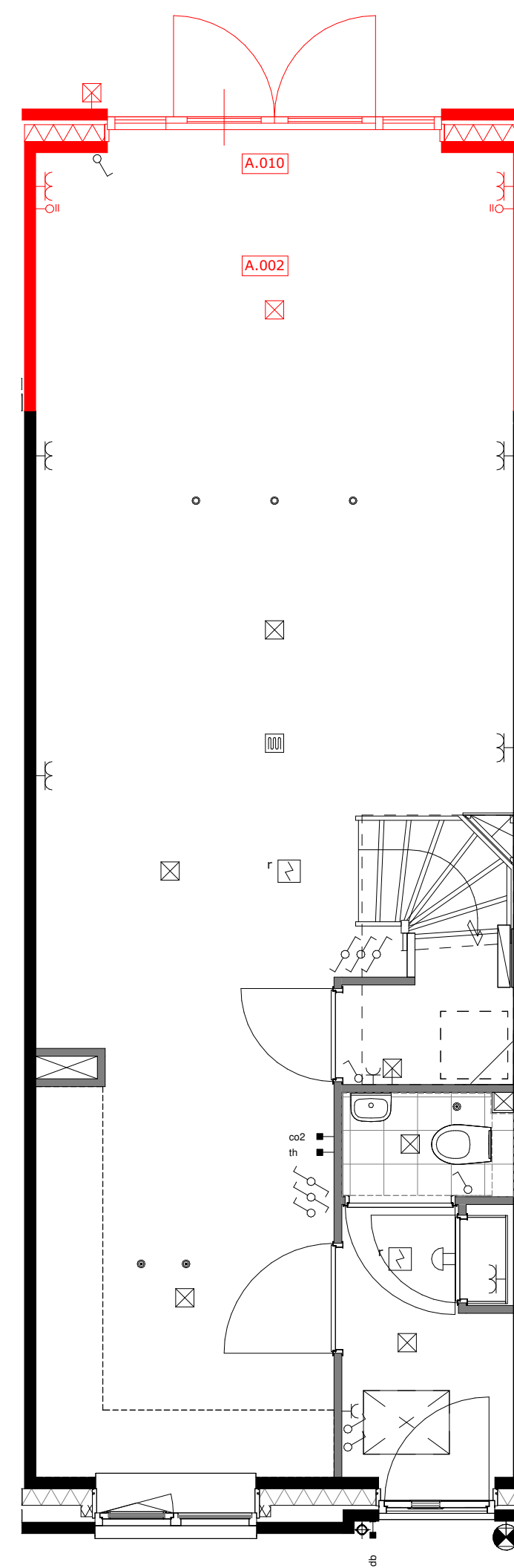

A.002 = uitbouw 2.4m
A.010 = openslaande deuren

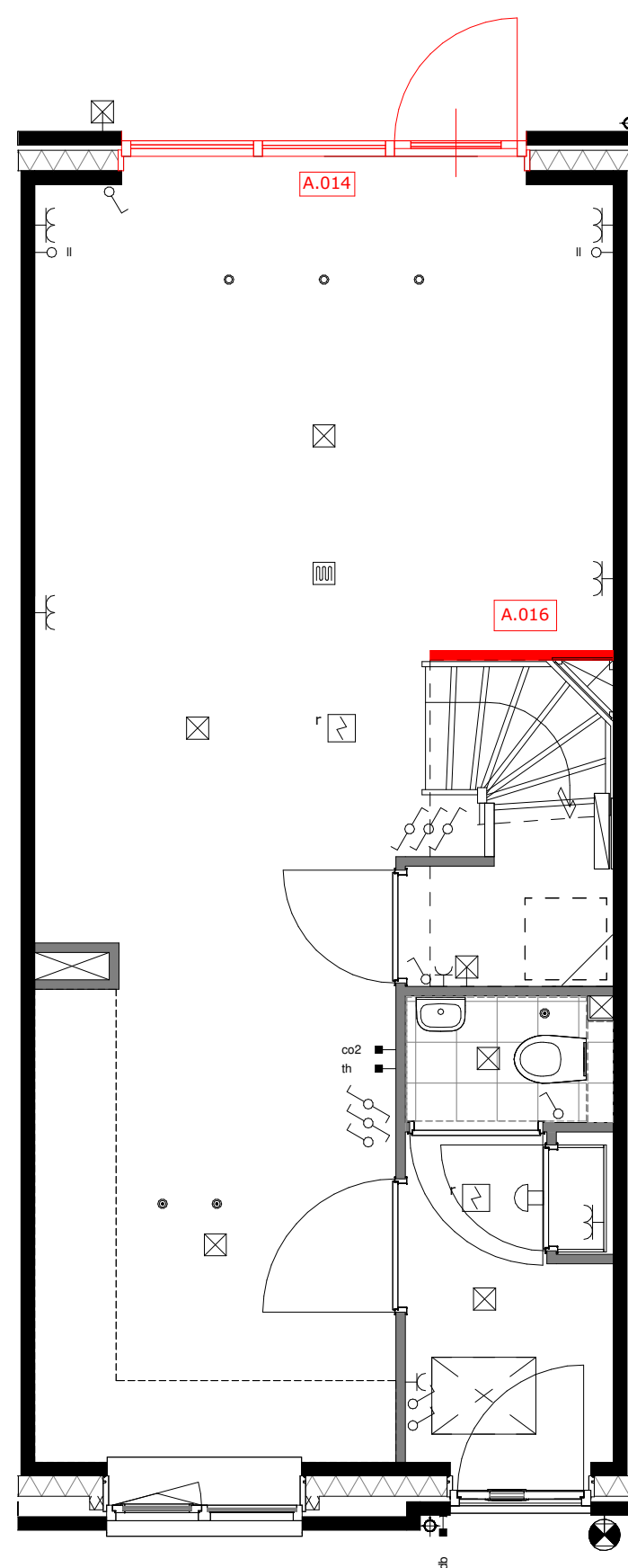

A.014 = wijzigen loopdeur
A.016 = wand bij de trap

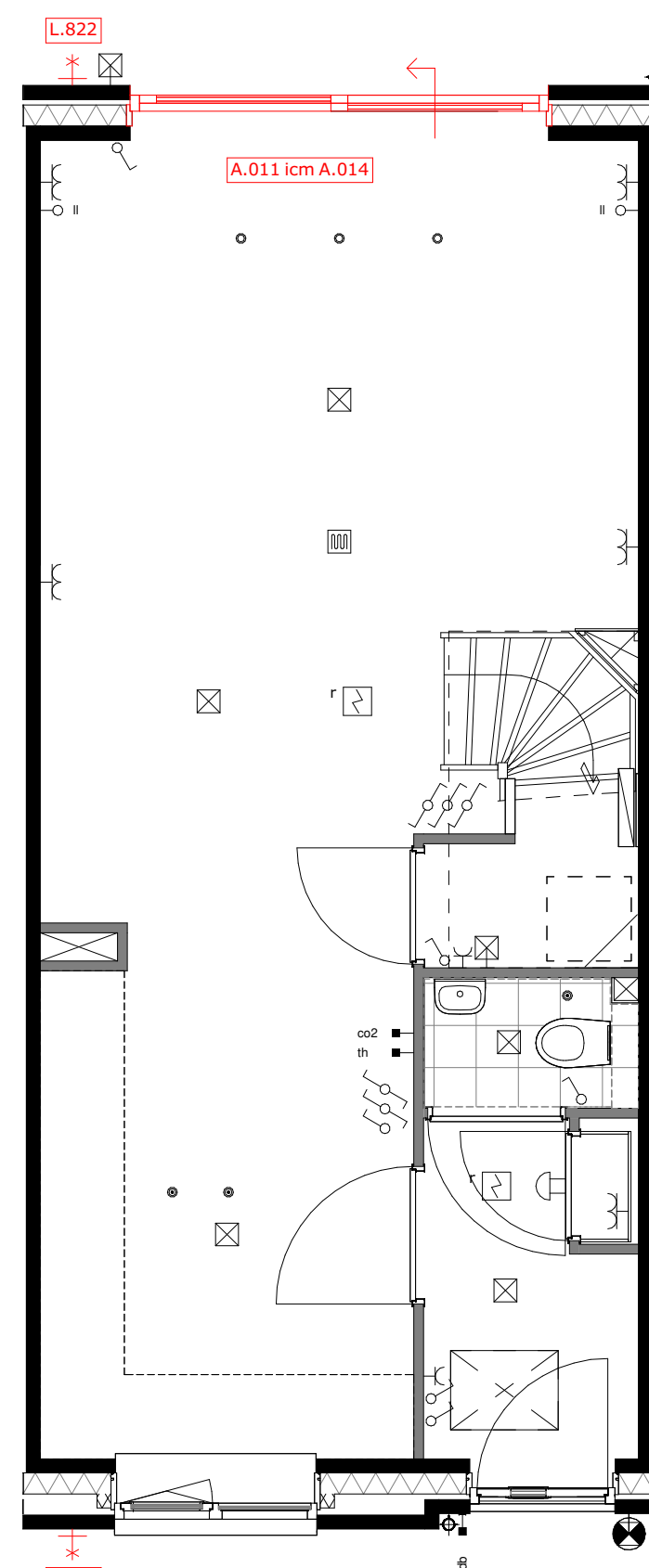

A.014 = wijzigen schuivende deel icm. optie A.011
L.820 = buitenkraan voorgevel
L.822 = buitenkraan achtergevel



project
Tuindershof FASE 3A-1
Pijnacker-Nootdorp

omschrijving
Opties type 1.2 begane grond - Blok 2, bouwnummer 6

opdrachtgever Ontwikkelcombinatie Tuindershof	schaal	gewijzigd 31-08-2023 29-09-2023 04-10-2023 09-10-2023	projectnummer 5994_70
formaat A1	status Verkooptekening	datum 24-07-2023	tekeningnummer VK-1.2-00
getekend ev			

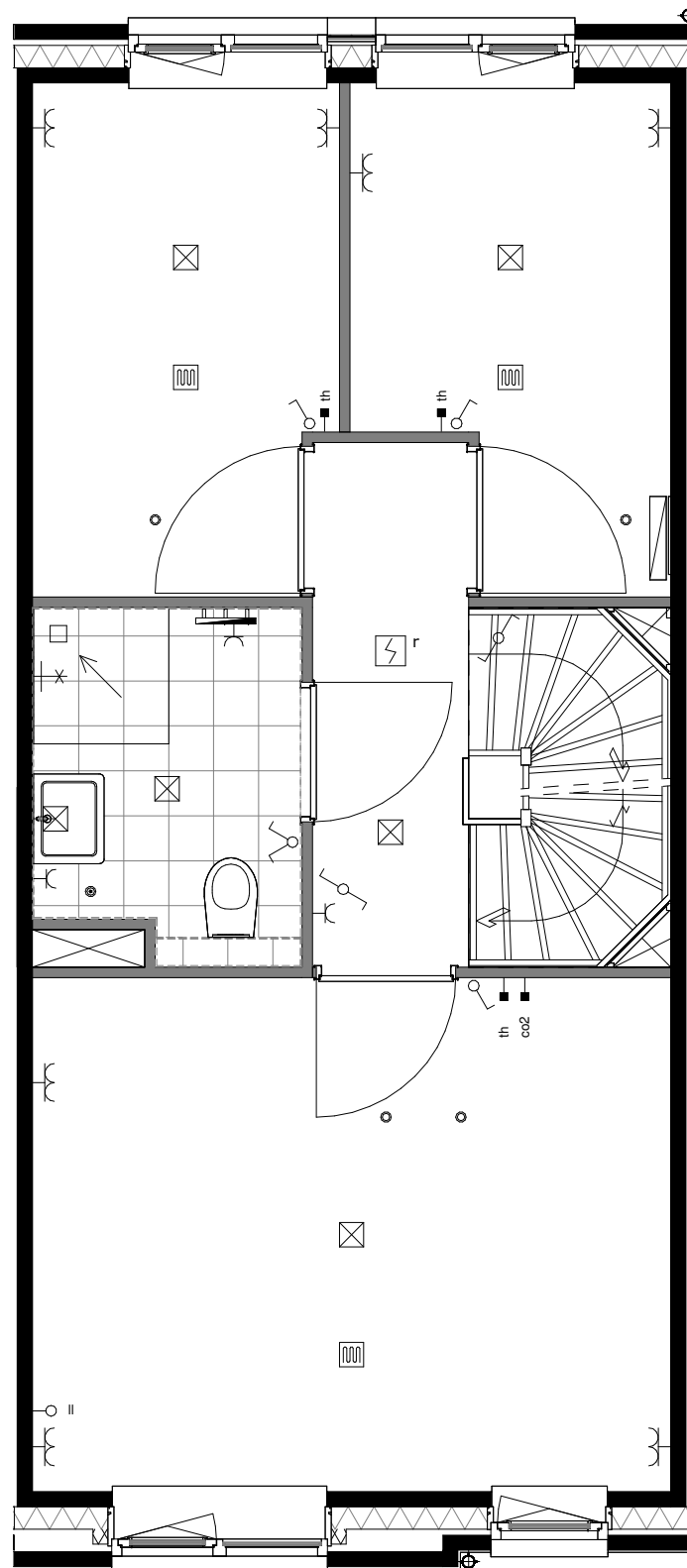

basis

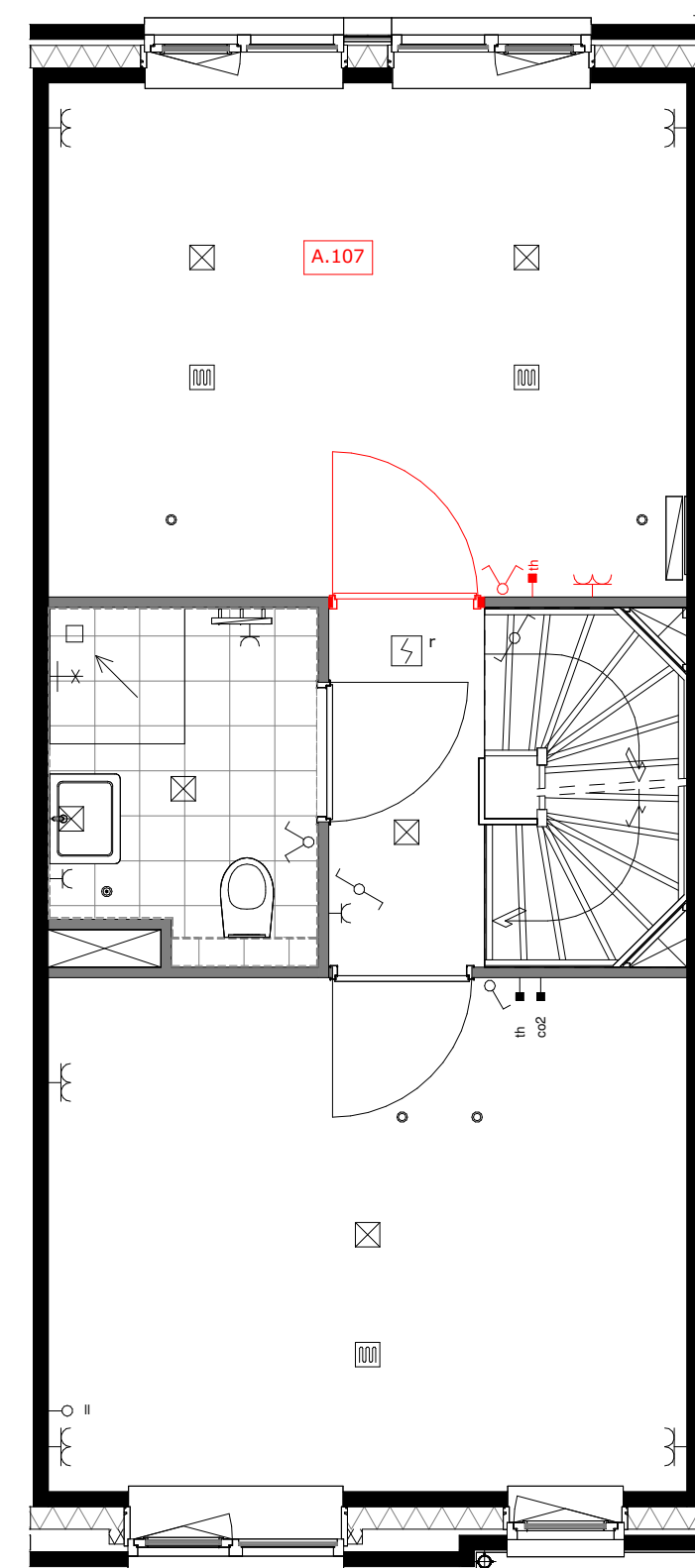

A.107 = samenvoegen slaapkamer 2 en 3

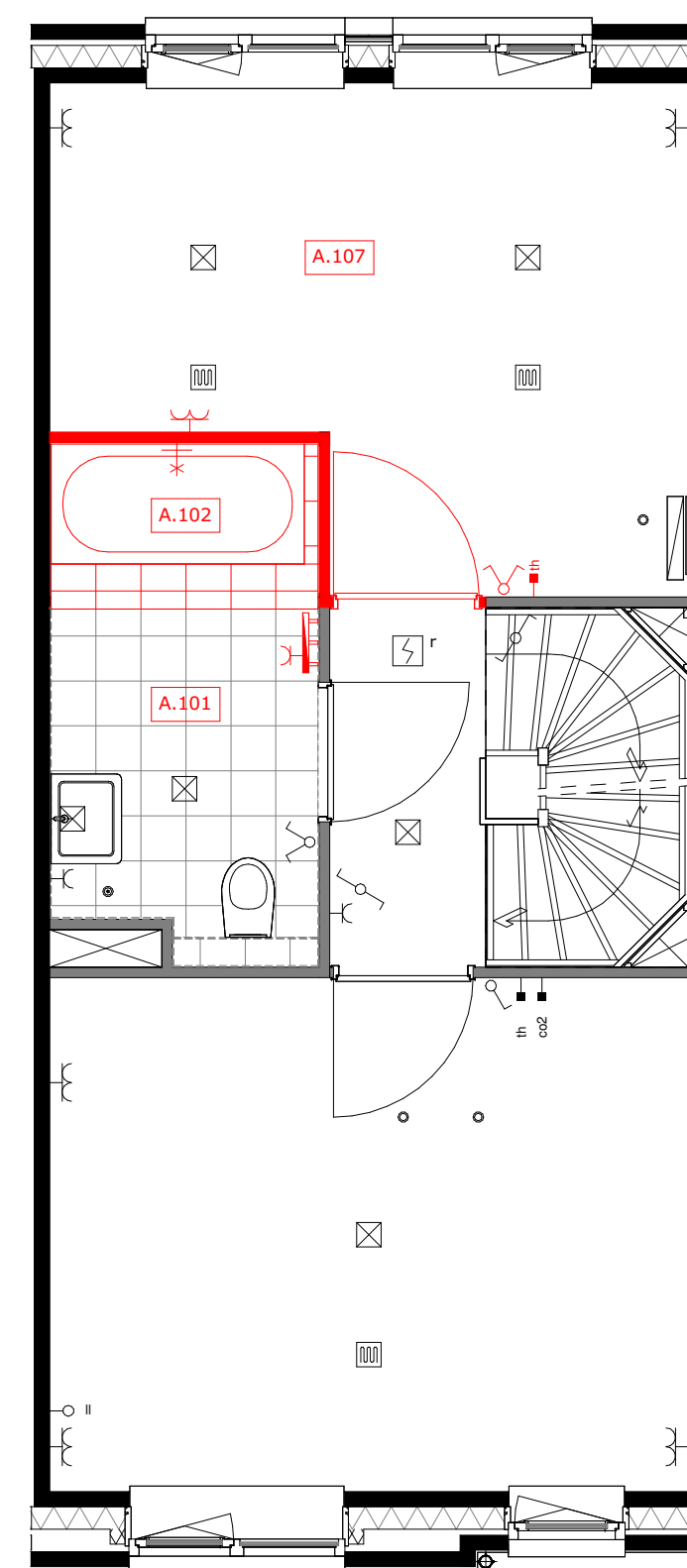

A.101 = vergroten badkamer ca. 110cm, alleen mogelijk icm optie A.107
 A.102 = ligbad met plateau, alleen mogelijk icm optie A.101
 A.107 = samenvoegen slaapkamer 2 en 3

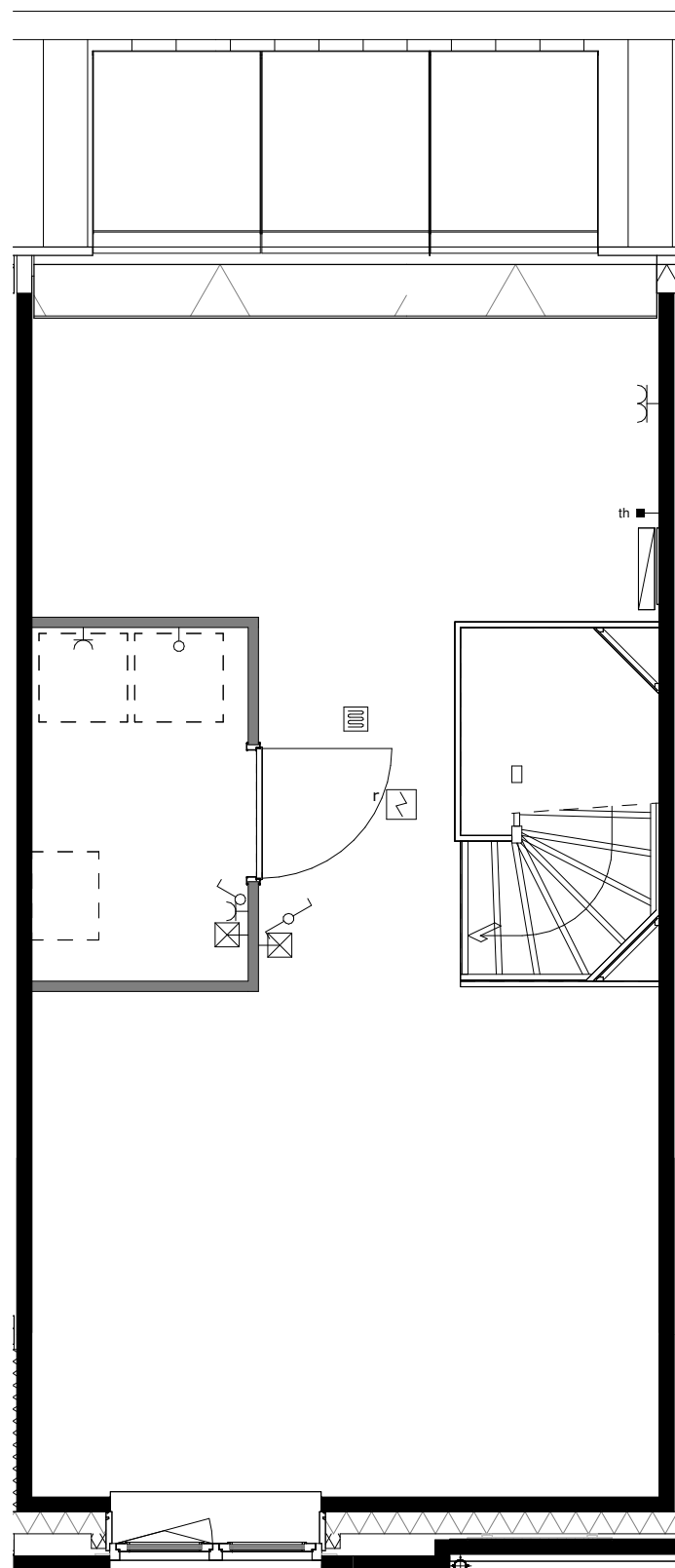

basis

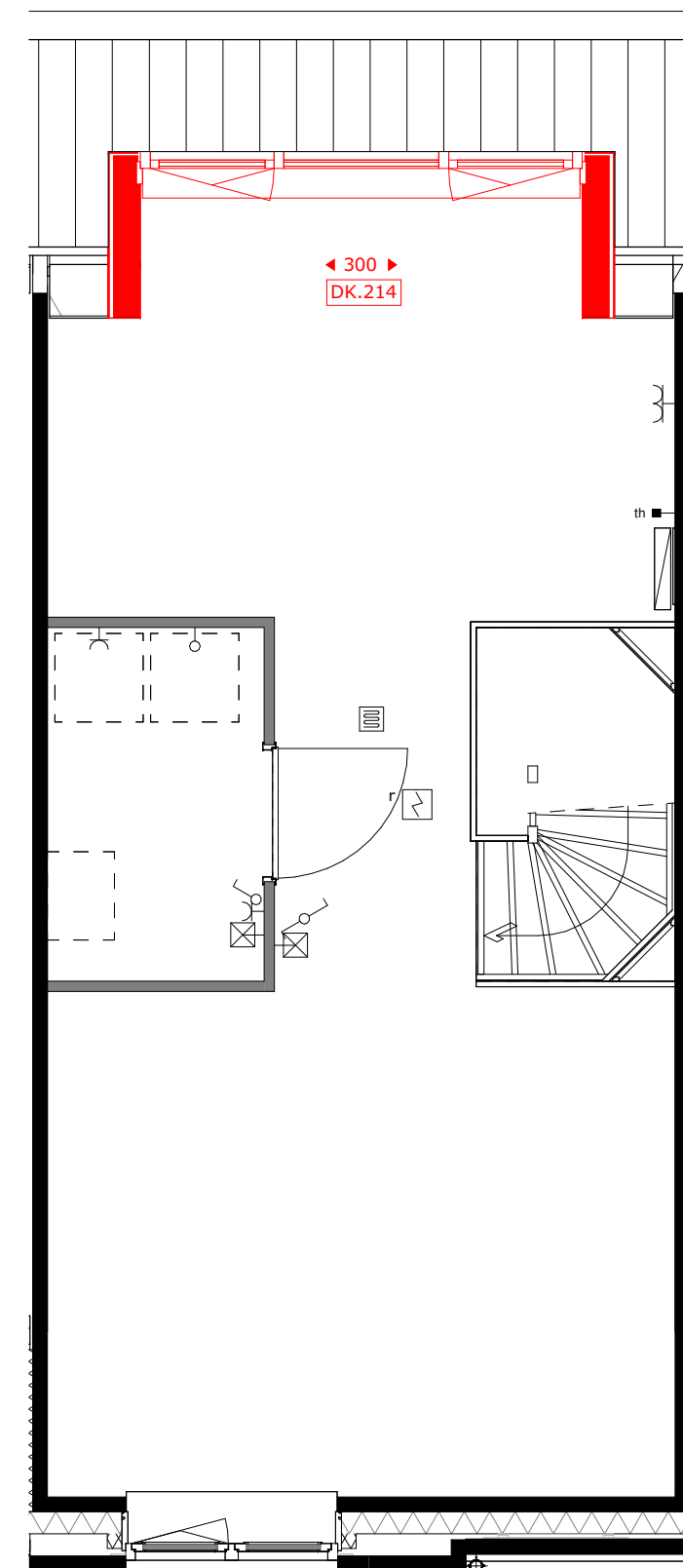

DK.214 = dakkapel achtergevel (breedte c.a. 3m)

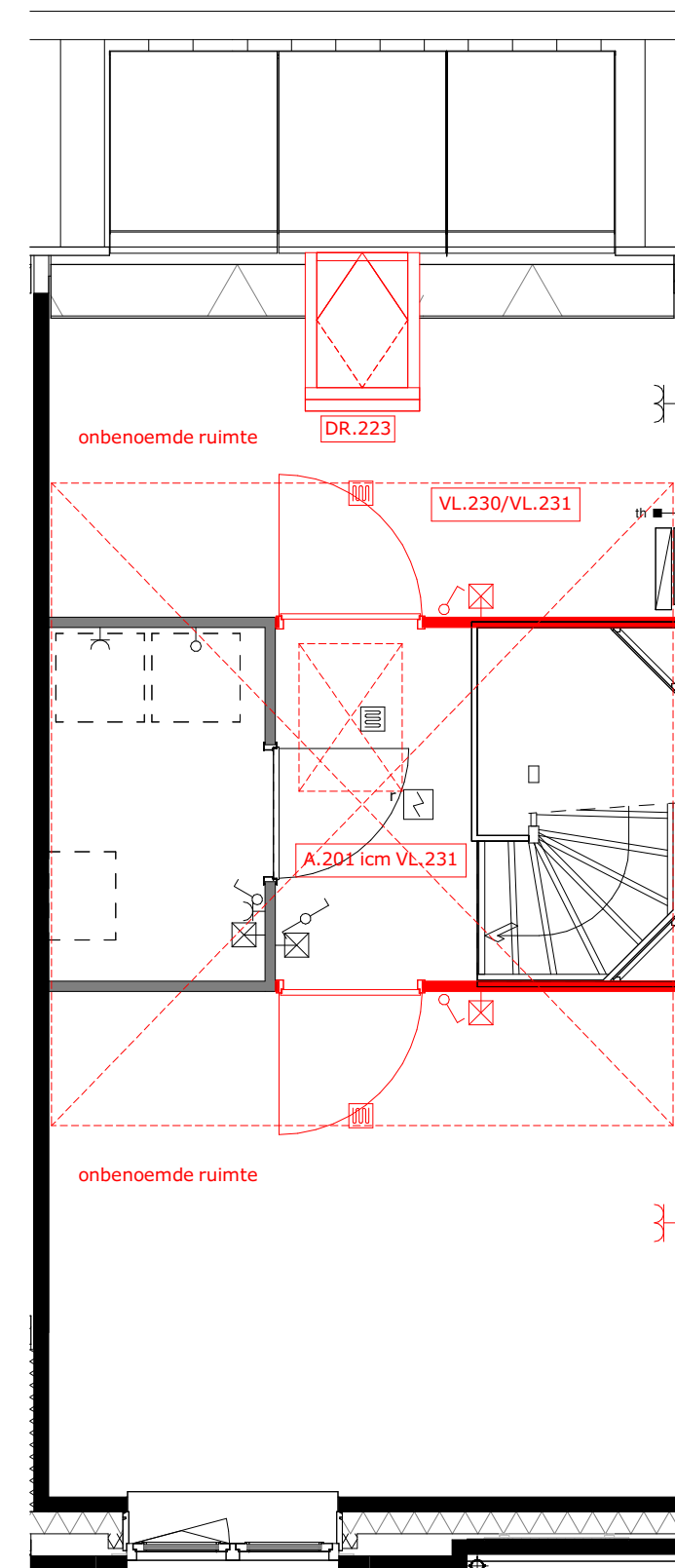

A.201 = zolderindeling (alleen in combinatie met VL.231)
 DR.223 = dakvenster
 VL.230 = vloering (onafgewerkt)
 VL.231 = vloering afgewerkt



project
 Tuindershof FASE 3A-1
 Pijnacker-Nootdorp

omschrijving
 Opties type 1.2 verdiepingen - Blok 2, bouwnummer 6

opdrachtgever Ontwikkelcombinatie Tuindershof	schaal 1:50	gewijzigd 31-08-2023 29-09-2023 04-10-2023 09-10-2023	projectnummer 5994_70
formaat A1	status Verkooptekening	datum 24-07-2023	tekeningnummer VK-1.2-01
getekend ev			

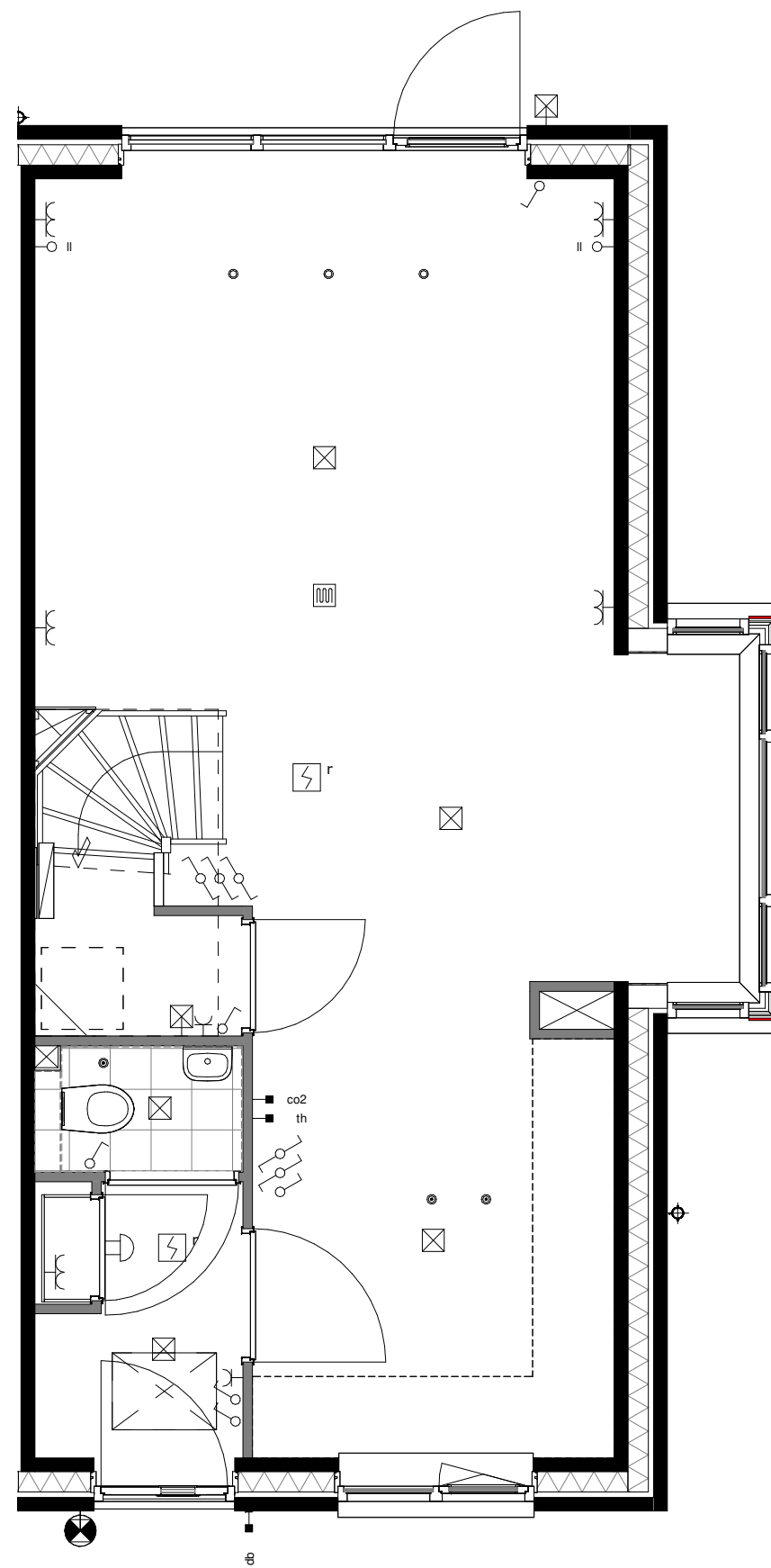

basis

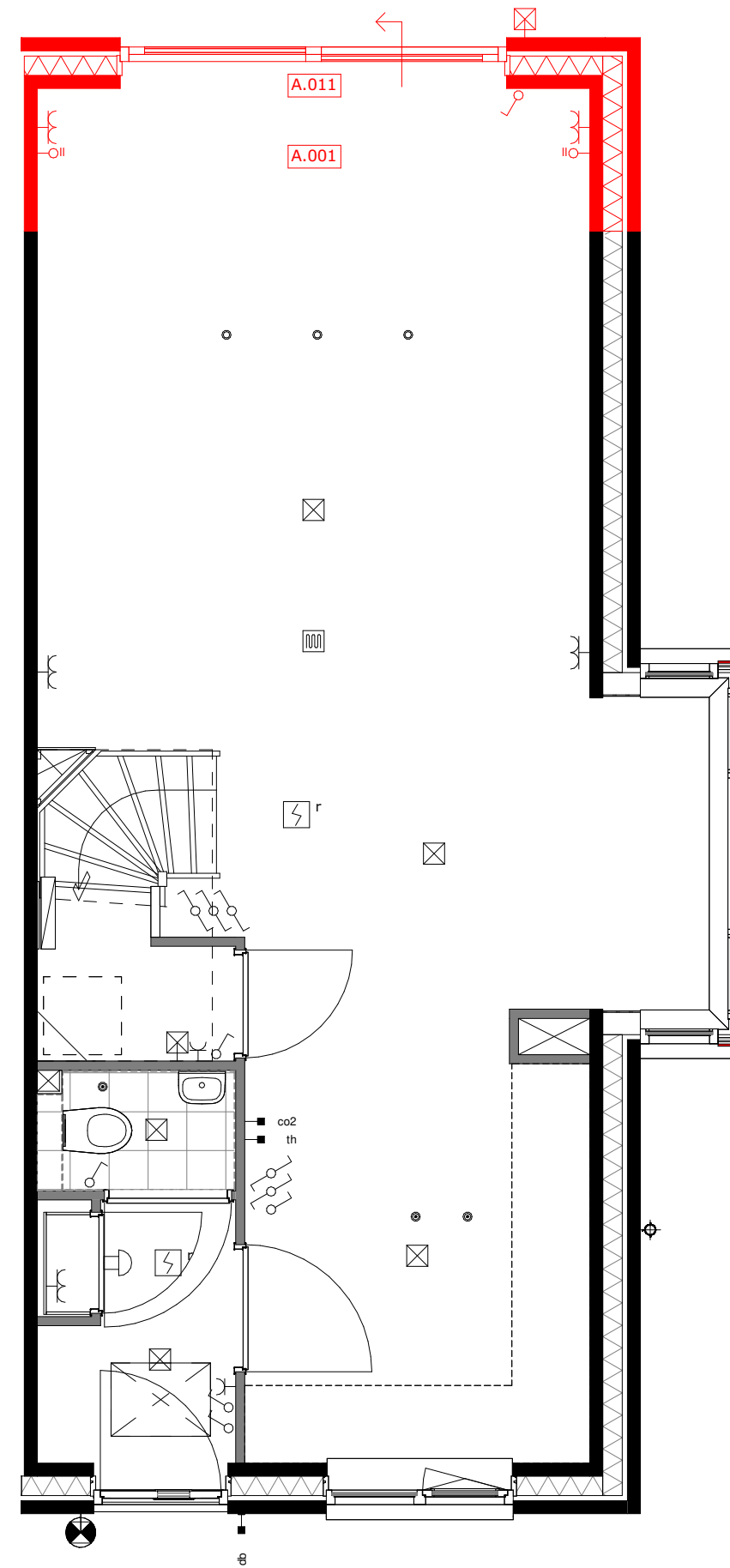

A.001 = uitbouw 1.2m
A.011 = schuifpui

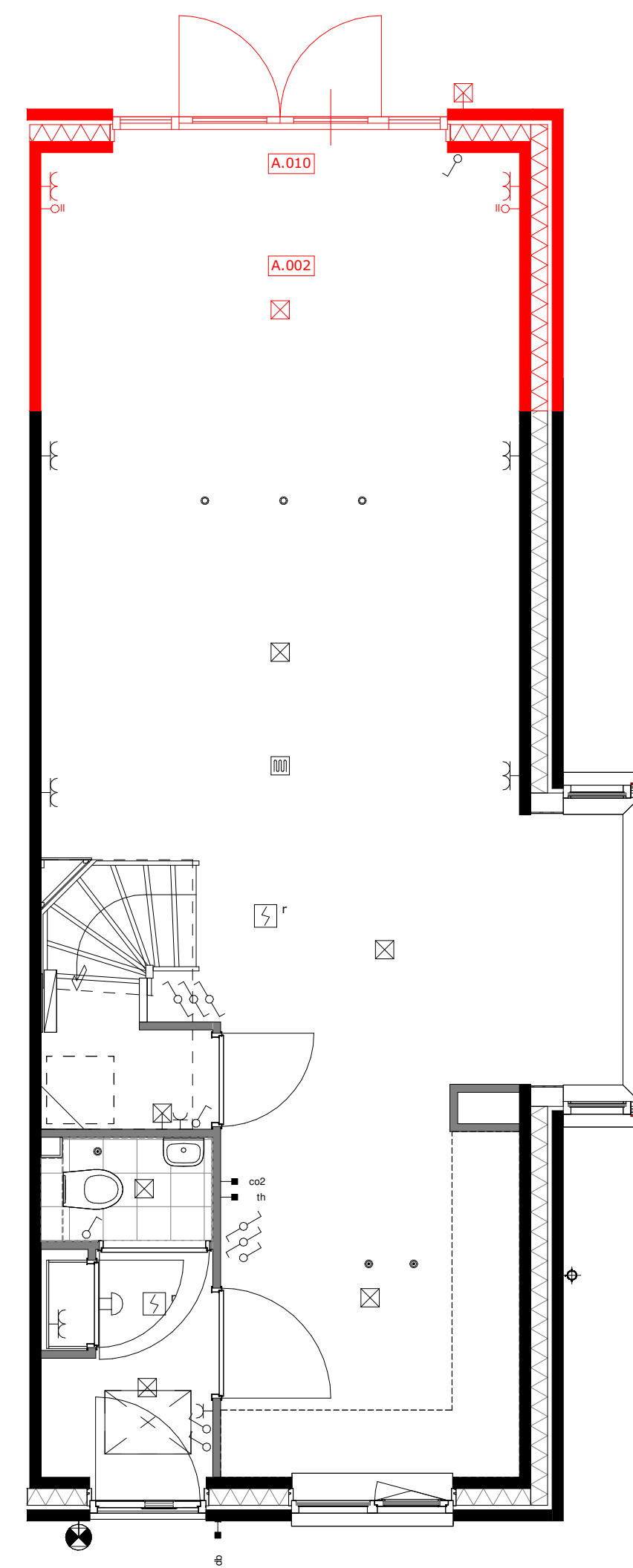

A.002 = uitbouw 2.4m
A.010 = openslaande deuren

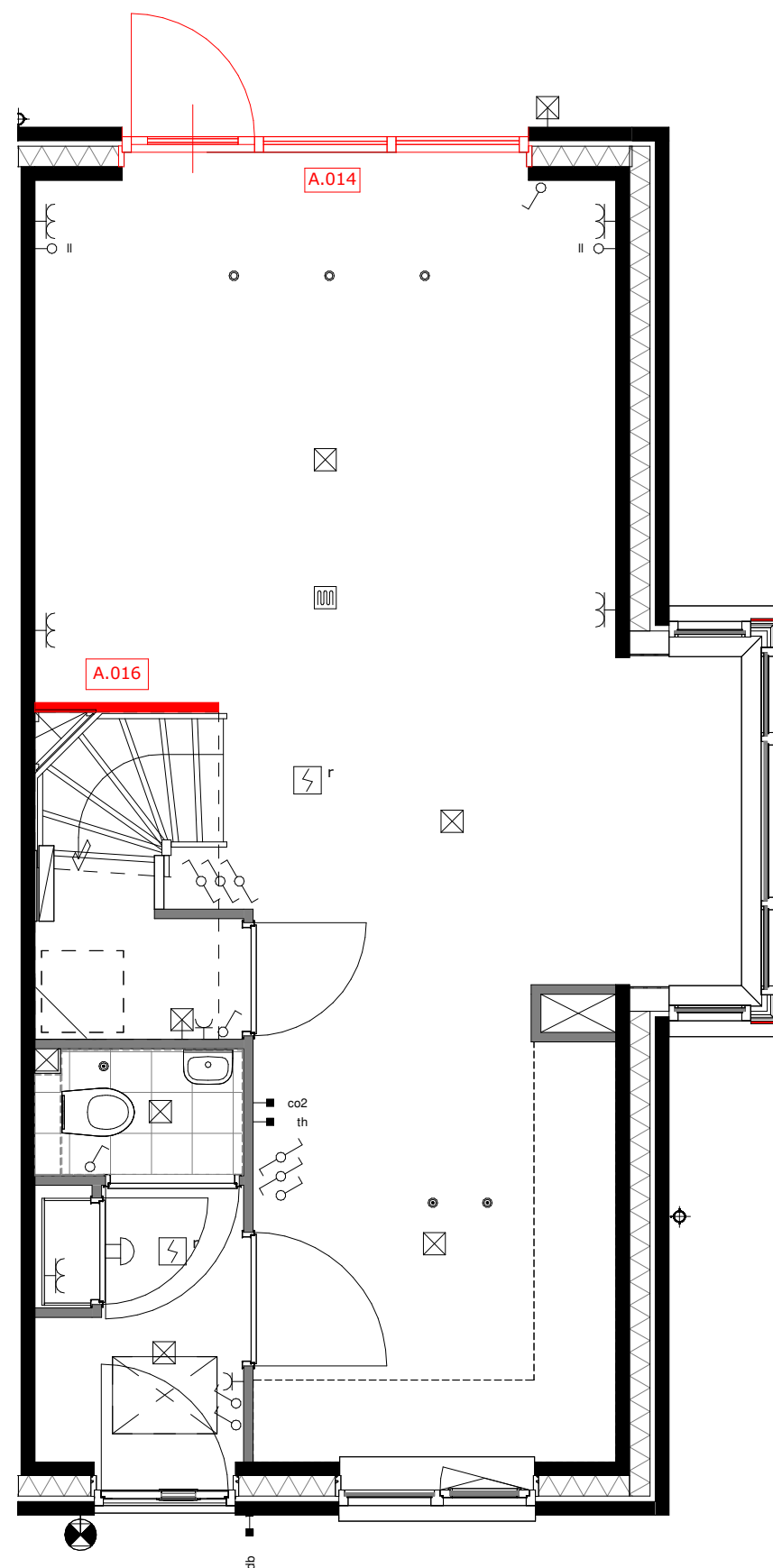

A.014 = wijzigen loopdeur
A.016 = wand bij de trap

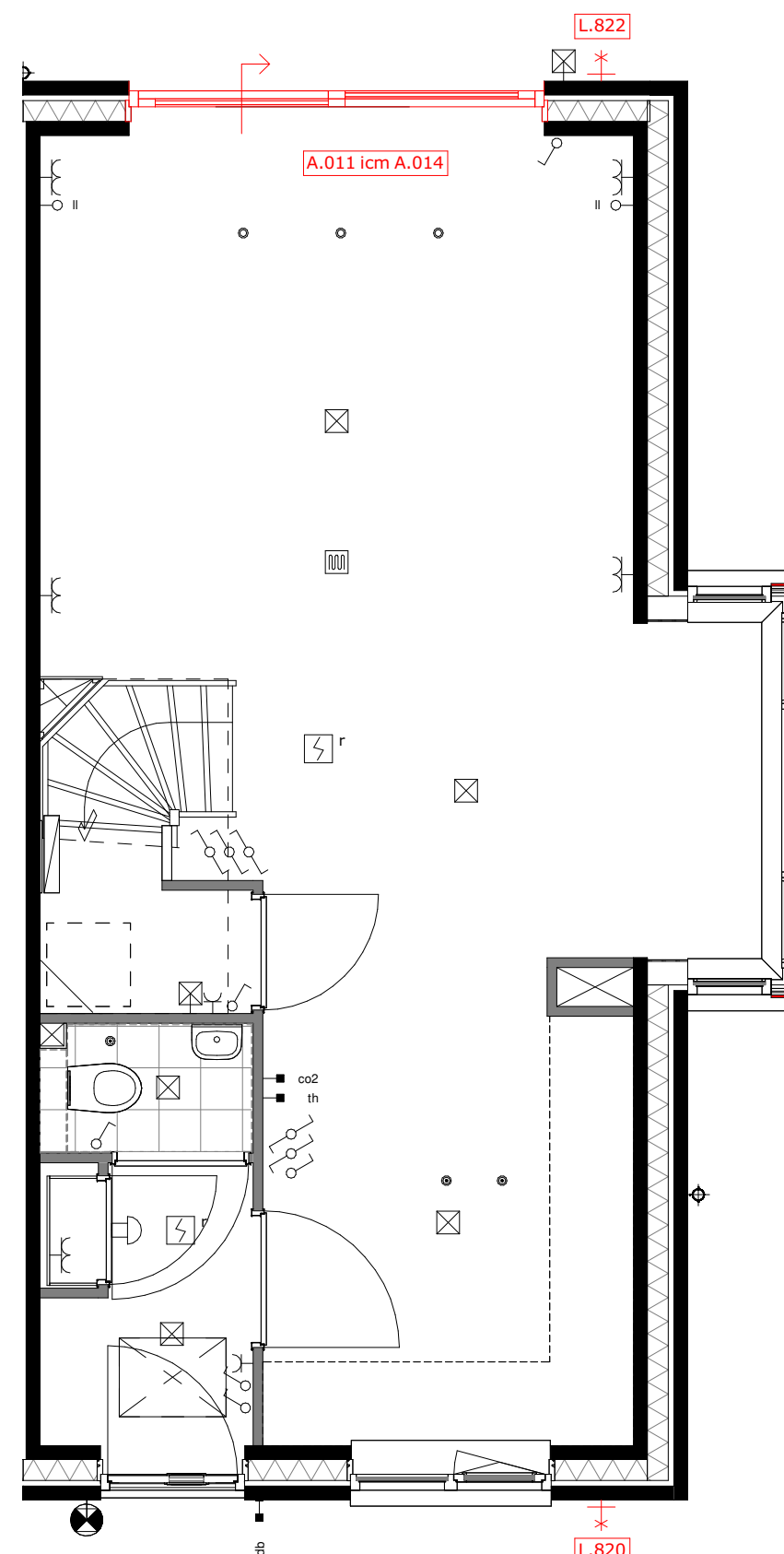

A.014 = wijzigen schuivende deel icm. optie A.011
L.820 = buitenkraan voorgevel
L.822 = buitenkraan achtergevel



project
Tuindershof FASE 3A-1
Pijnacker-Nootdorp

omschrijving
Opties type 1.3 begane grond - Blok 2, bouwnummer 5

opdrachtgever Ontwikkelcombinatie Tuindershof	schaal	gewijzigd 31-08-2023 29-09-2023 04-10-2023 09-10-2023	projectnummer 5994_70
formaat A1	status Verkooptekening	datum 24-07-2023	tekeningnummer VK-1.3-00
getekend ev			

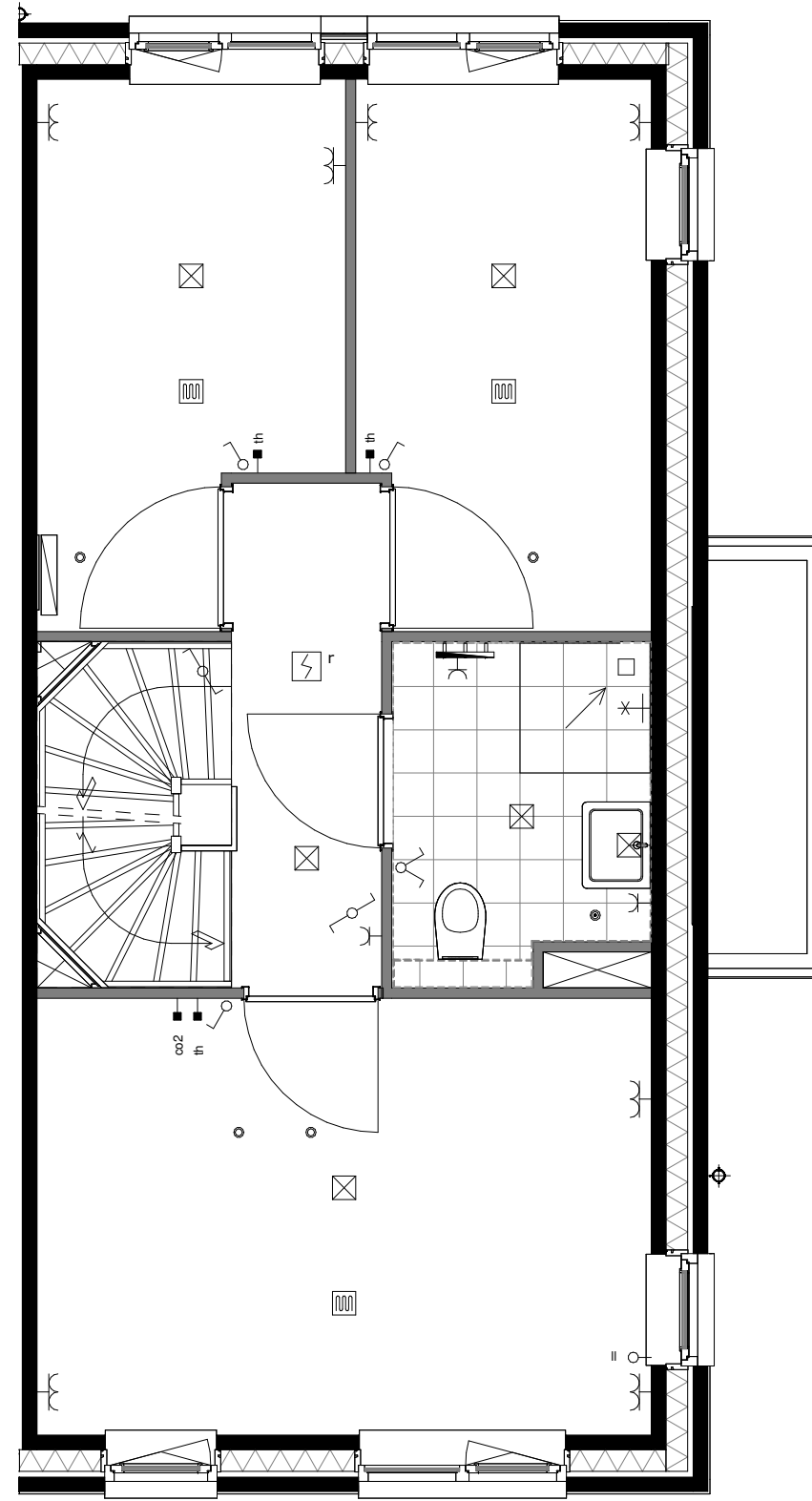

basis

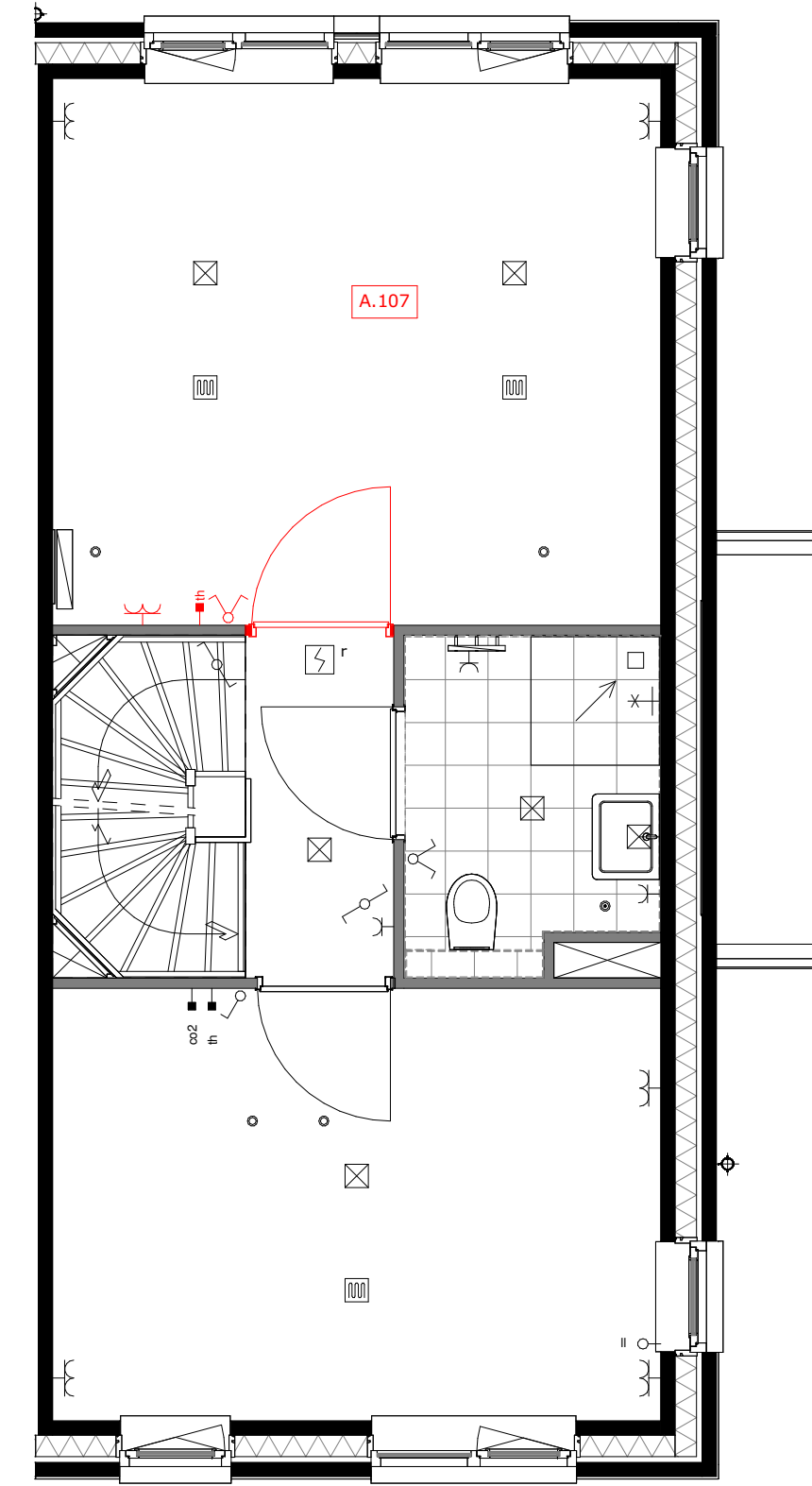

A.107 = samenvoegen slaapkamer 2 en 3

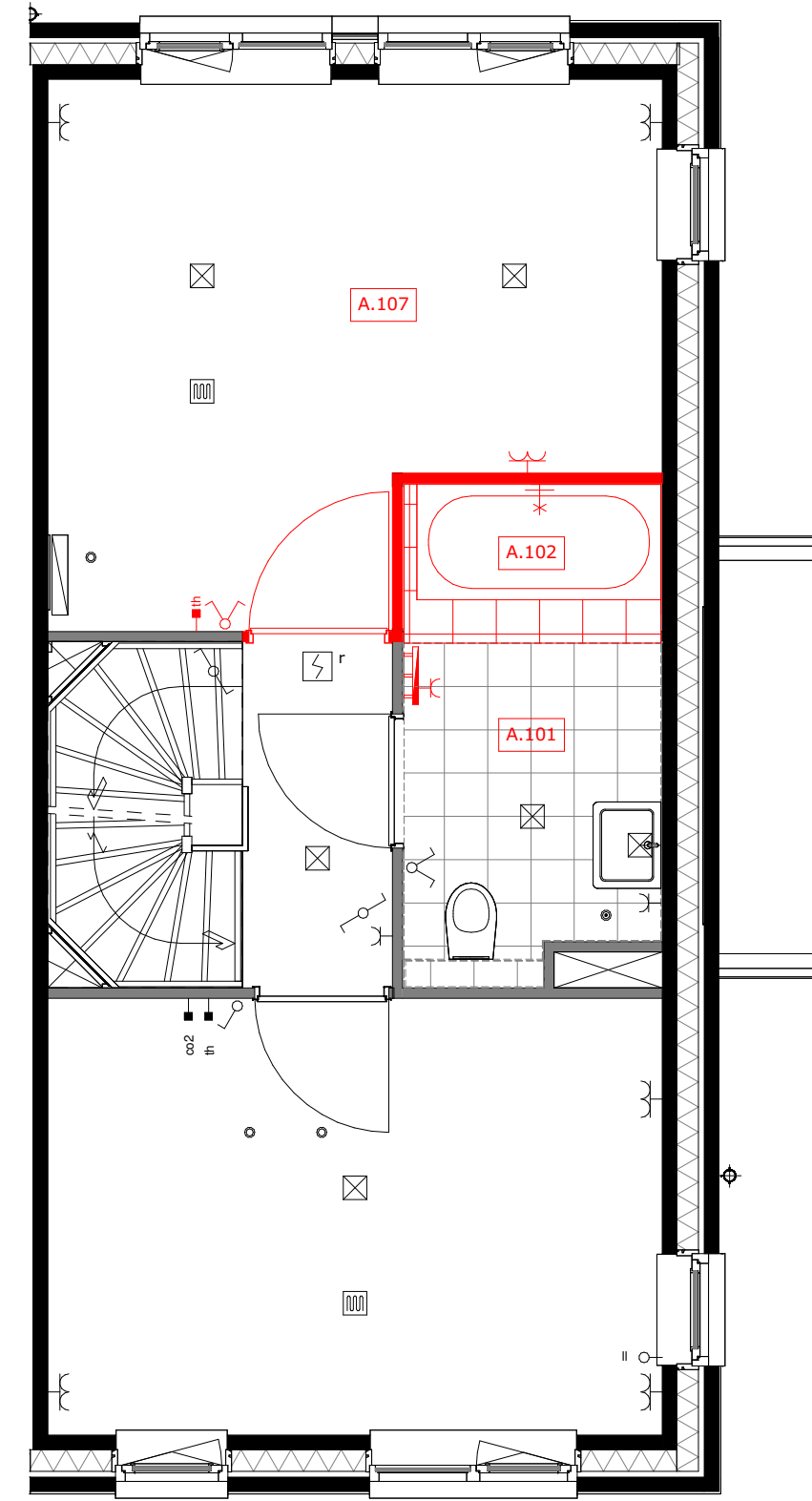

A.101 = vergroten badkamer ca. 110cm alleen mogelijk icm optie A.107
 A.102 = ligbad met plateau, alleen mogelijk icm optie A.101
 A.107 = samenvoegen slaapkamer 2 en 3

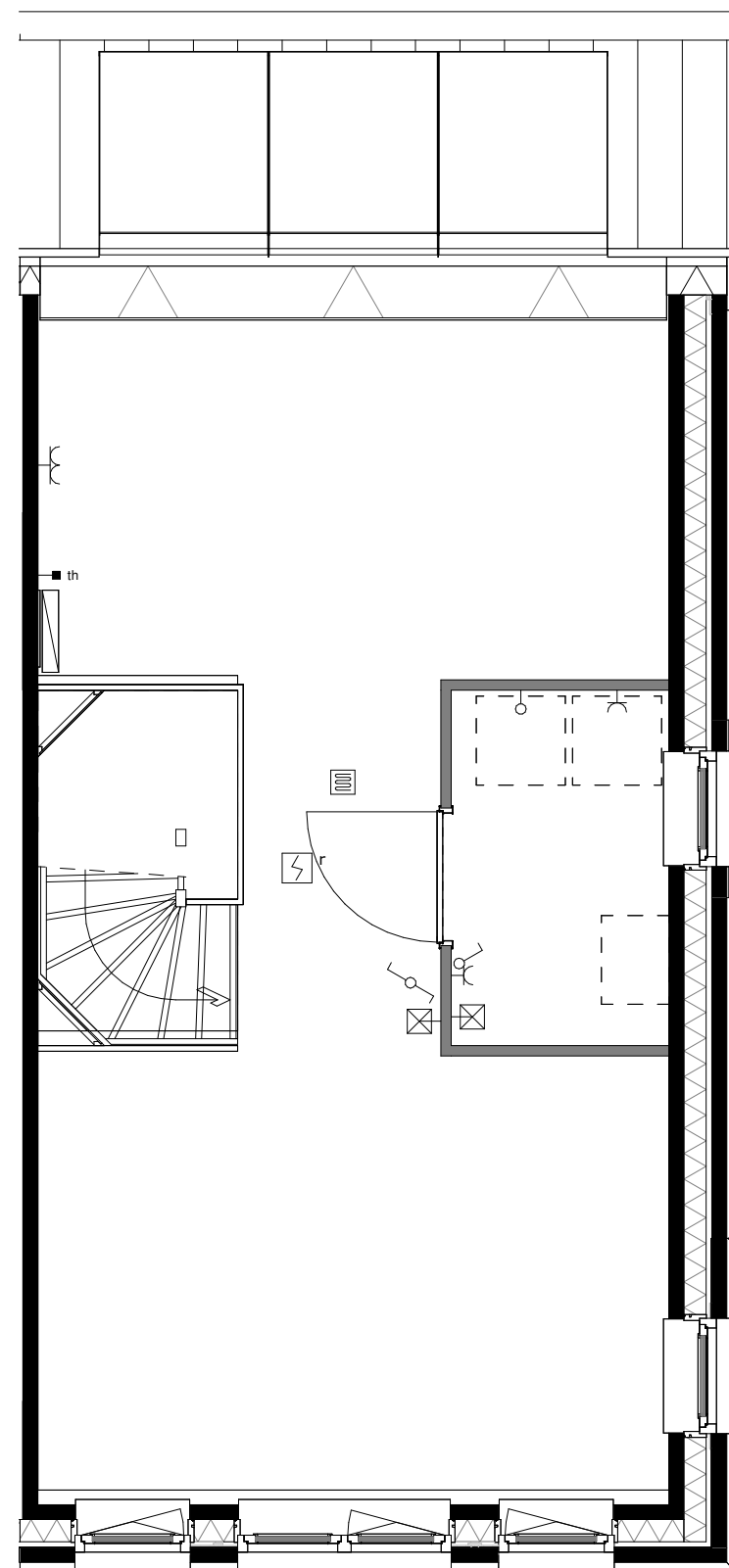

basis

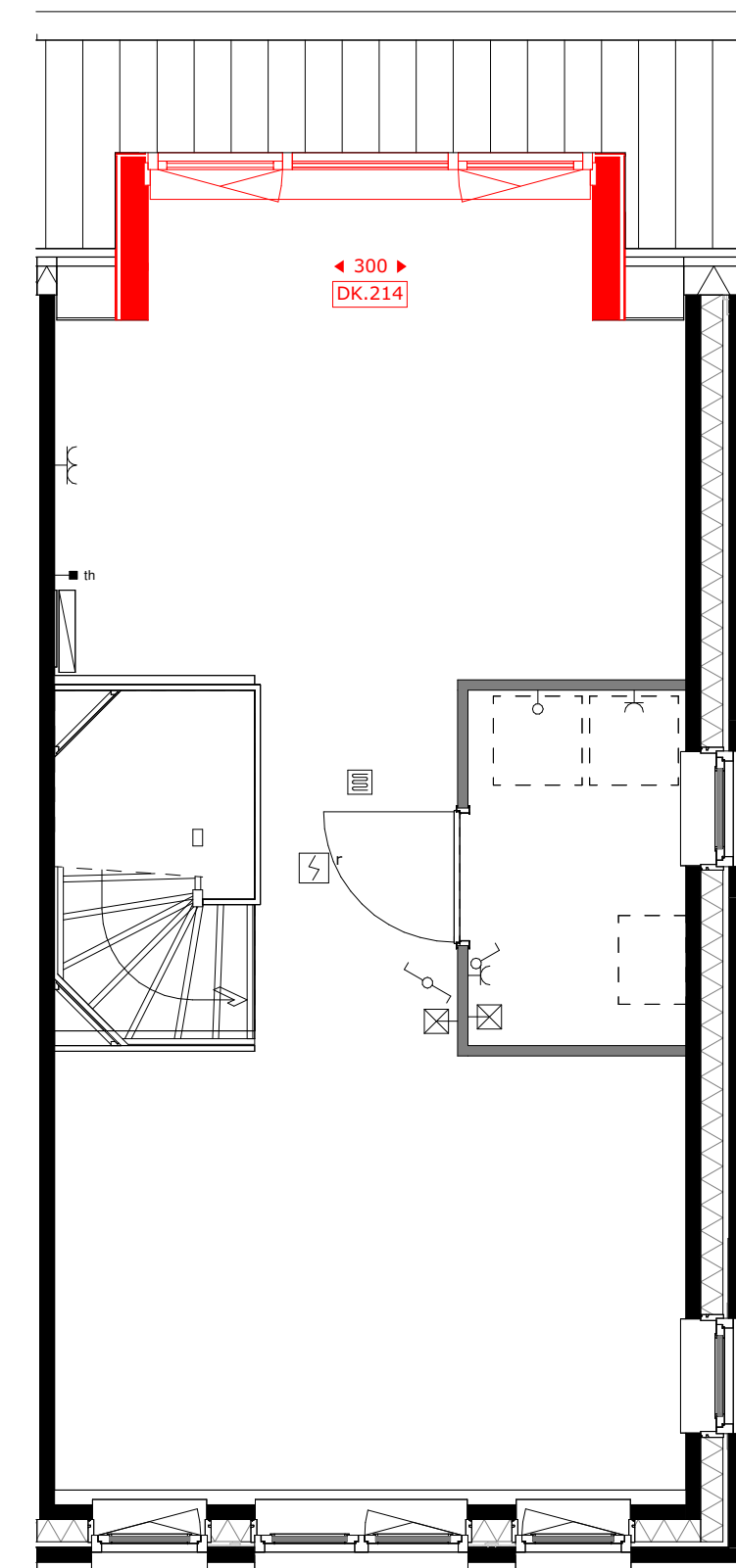

DK.214 = dakkapel achtergevel (breedte c.a. 3m)

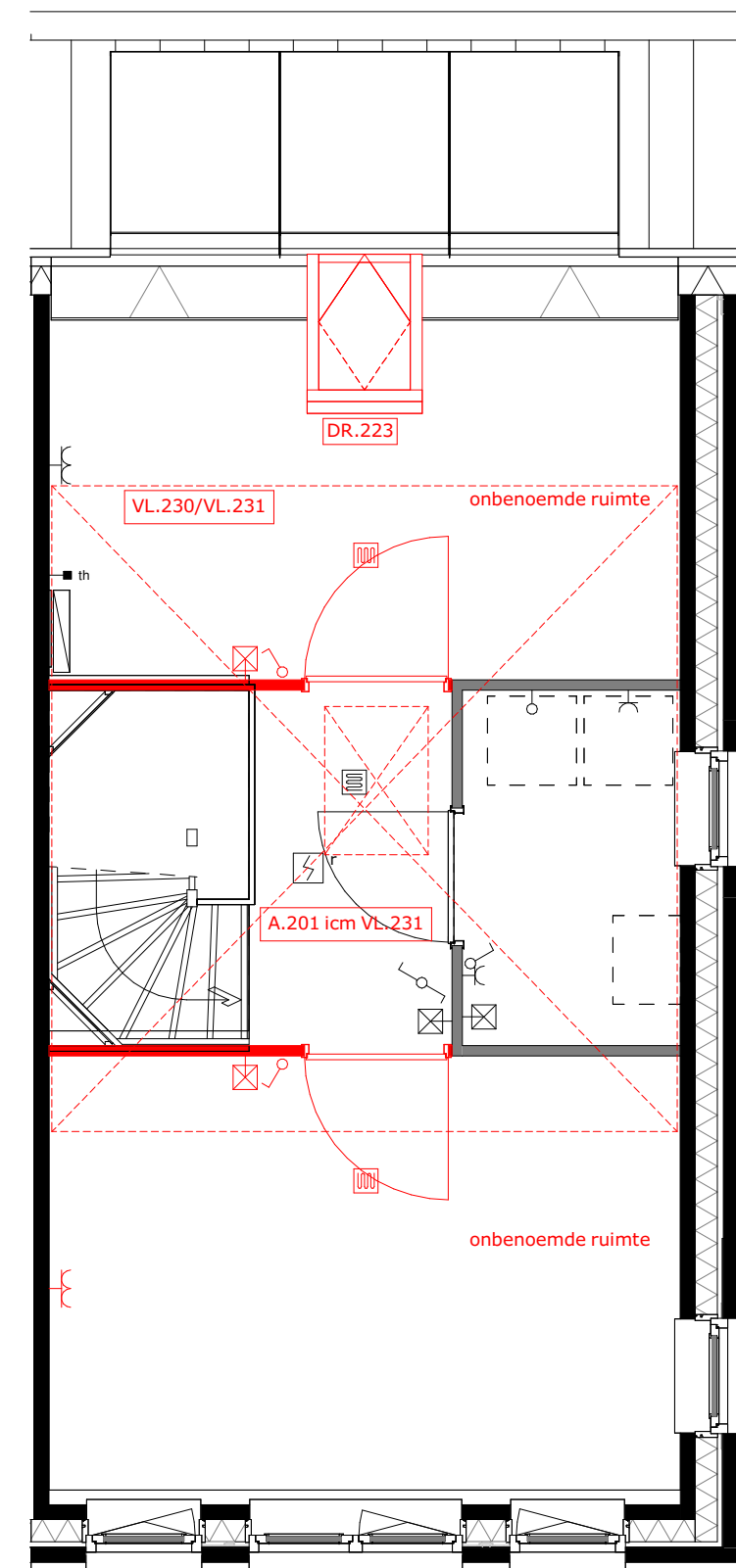

A.201 = zolderindeling (alleen in combinatie met VL.231)
 DR.223 = dakvenster
 VL.230 = vloering (onafgewerkt)
 VL.231 = vloering afgewerkt



project
 Tuindershof FASE 3A-1
 Pijnacker-Nootdorp

omschrijving
 Opties type 1.3 verdiepingen - Blok 2, bouwnummer 5

opdrachtgever Ontwikkelcombinatie Tuindershof	schaal 1:50	gewijzigd 31-08-2023 29-09-2023 04-10-2023 09-10-2023	projectnummer 5994_70
formaat A1	status Verkooptekening	datum 24-07-2023	tekeningnummer VK-1.3-01
getekend ev			

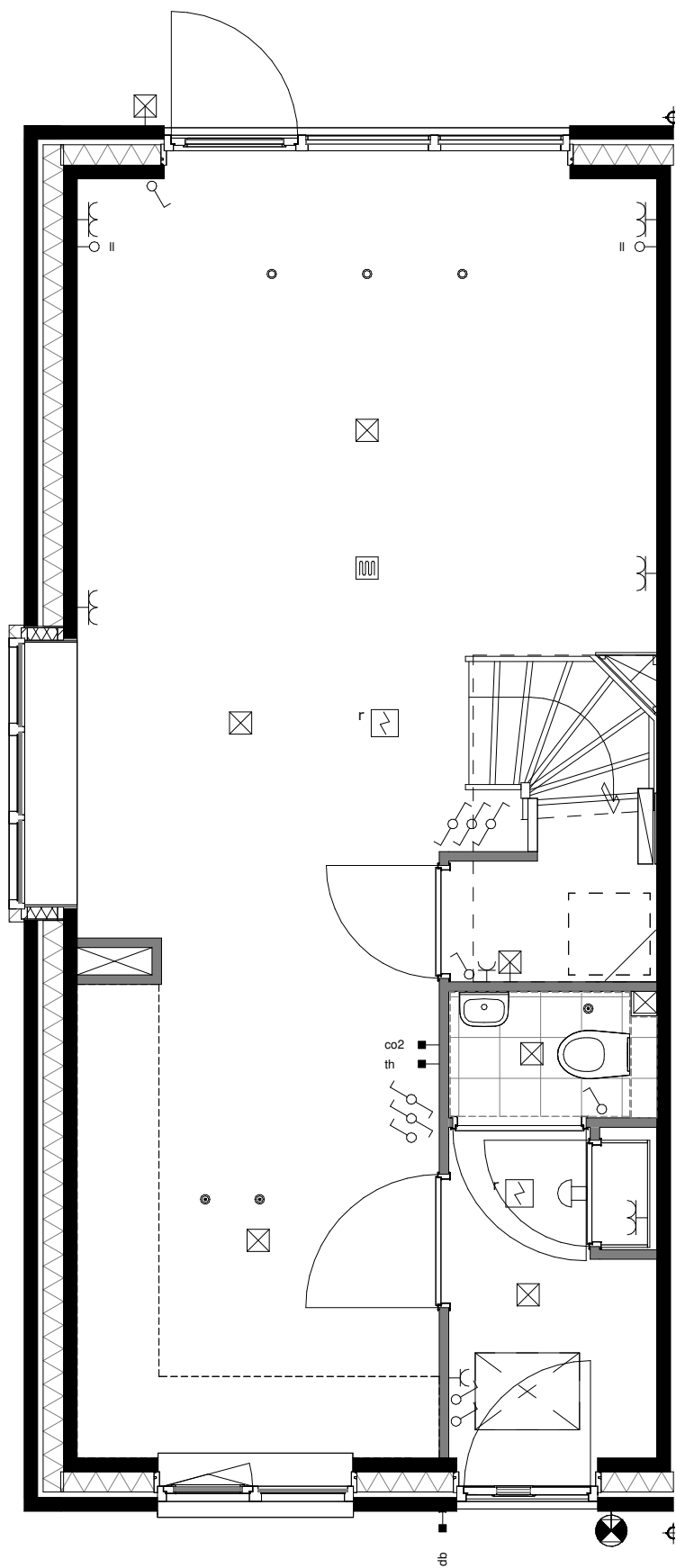

basis

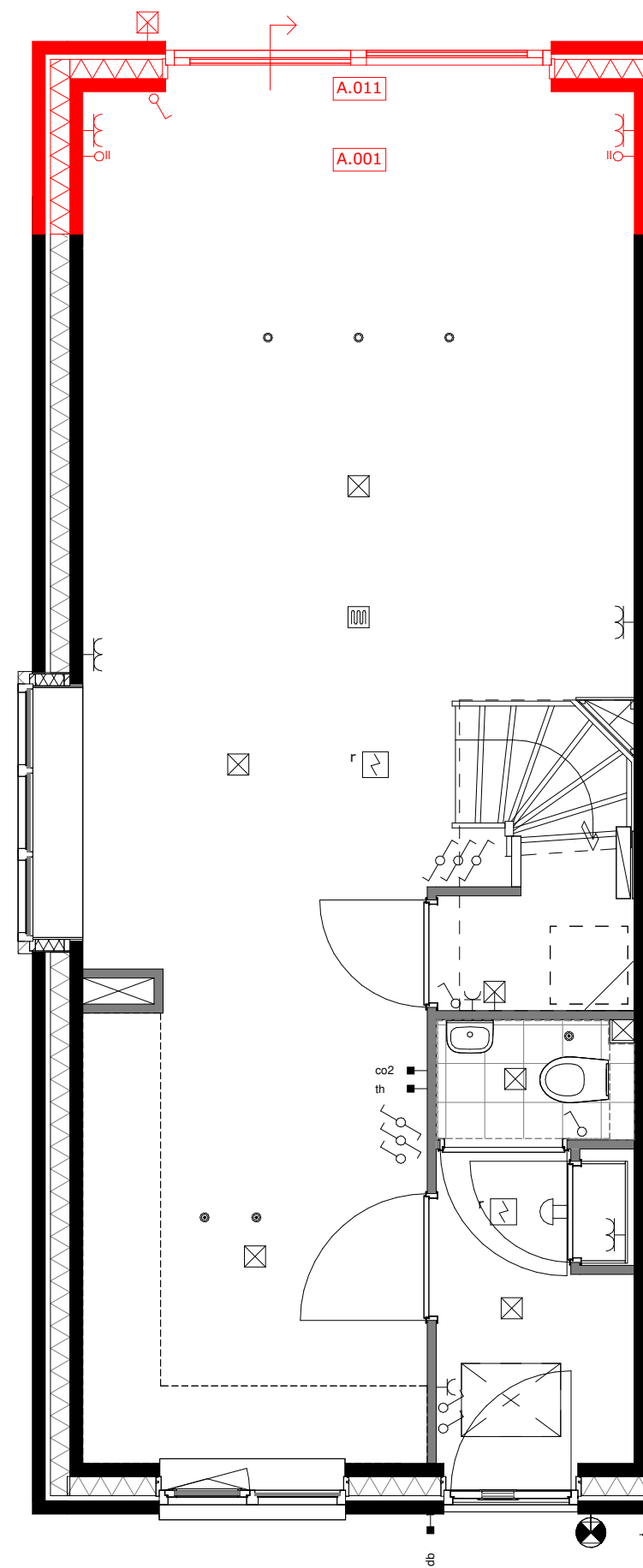

A.001 = uitbouw 1.2m
A.011 = schuifpui

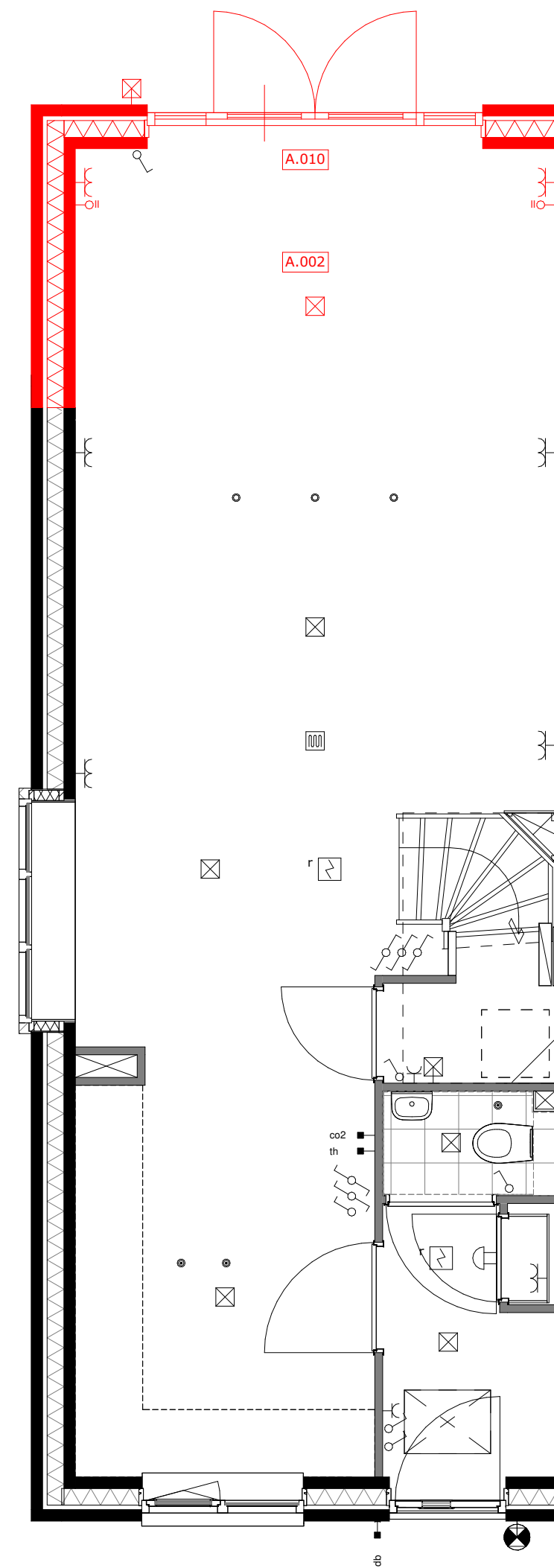

A.002 = uitbouw 2.4m
A.010 = openslaande deuren

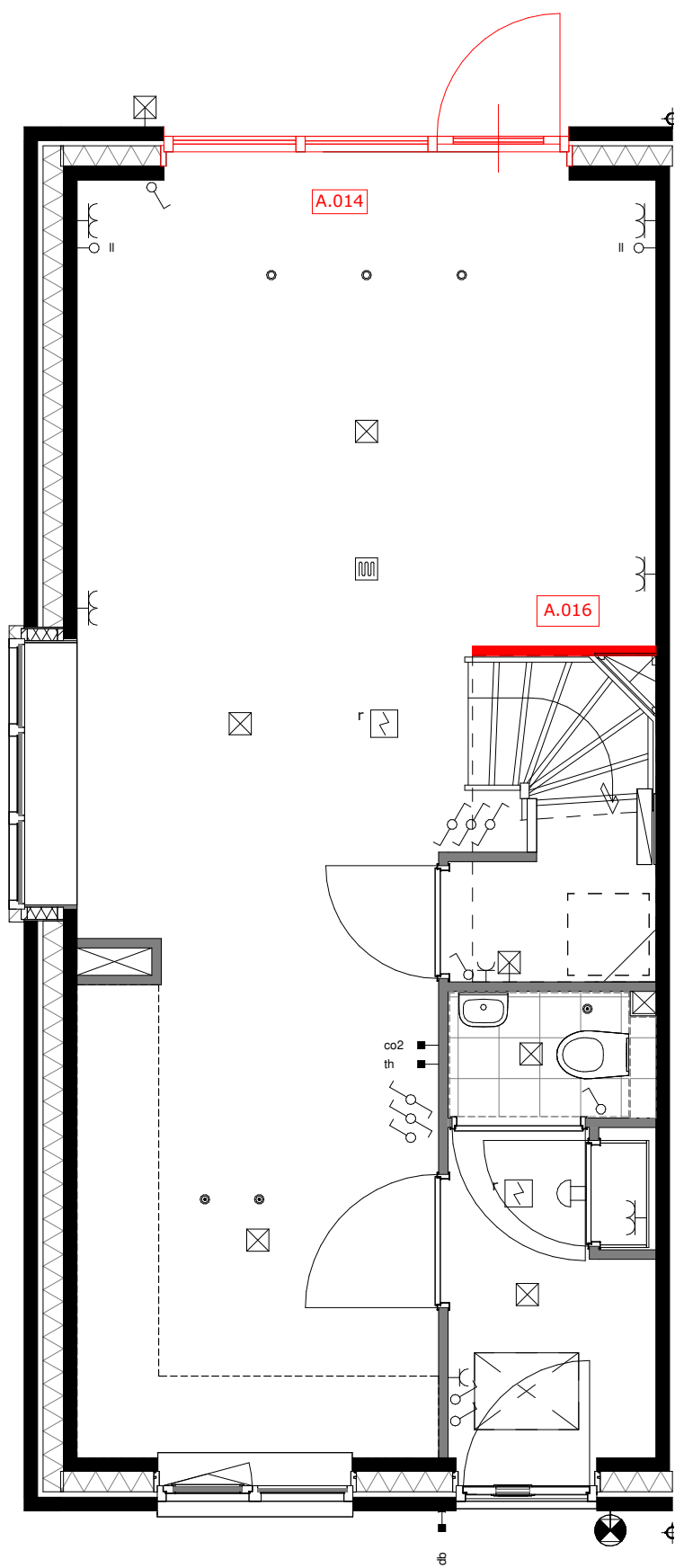

A.014 = wijzigen loopdeur
A.016 = wand bij de trap

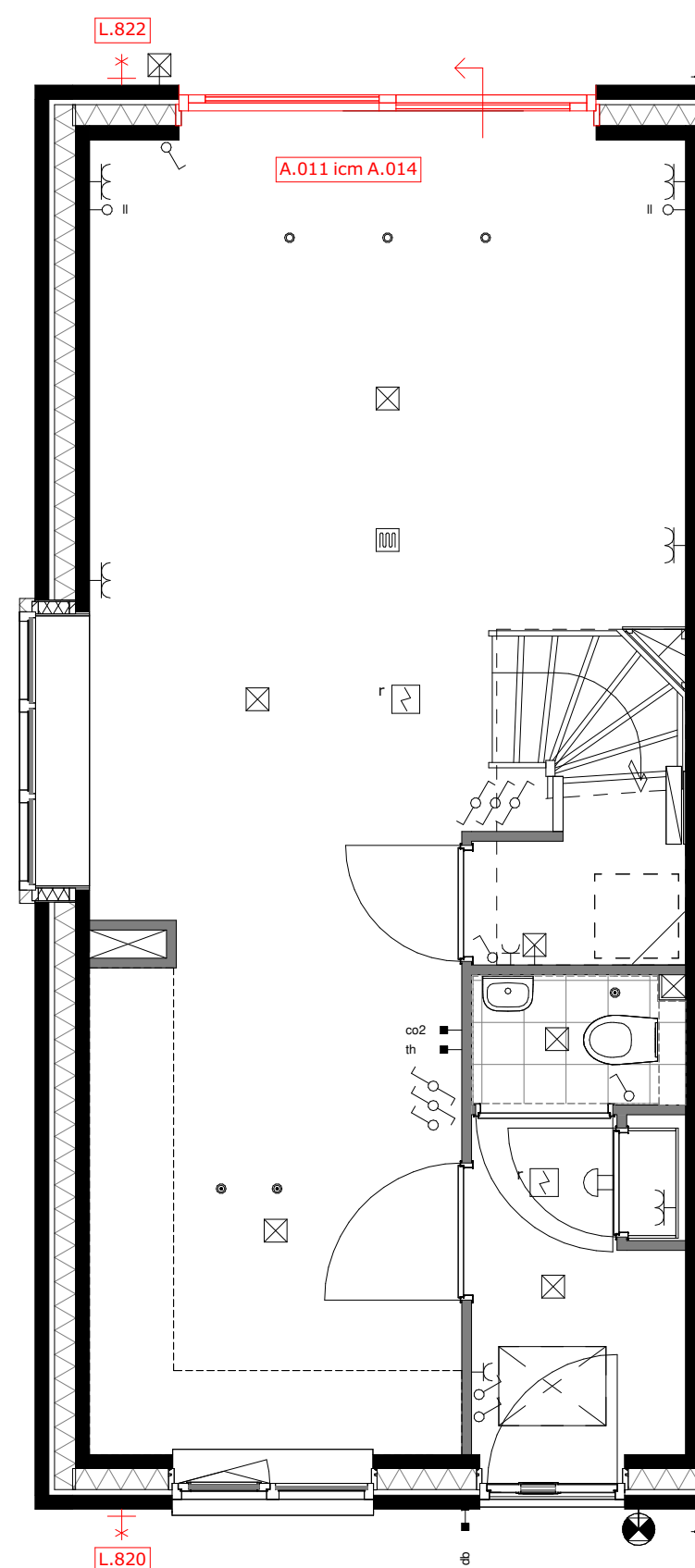

A.014 = wijzigen schuivende deel icm. optie A.011
L.820 = buitenkraan voorgevel
L.822 = buitenkraan achtergevel



project
Tuindershof FASE 3A-1
Pijnacker-Nootdorp

omschrijving
Opties type 1.4 begane grond - Blok 3, bouwnummer 15

opdrachtgever Ontwikkelcombinatie Tuindershof	schaal	gewijzigd 31-08-2023 29-09-2023 04-10-2023 09-10-2023	projectnummer 5994_70
formaat A1	status Verkooptekening		tekeningsnummer VK-1.4-00
getekend ev	datum 24-07-2023		

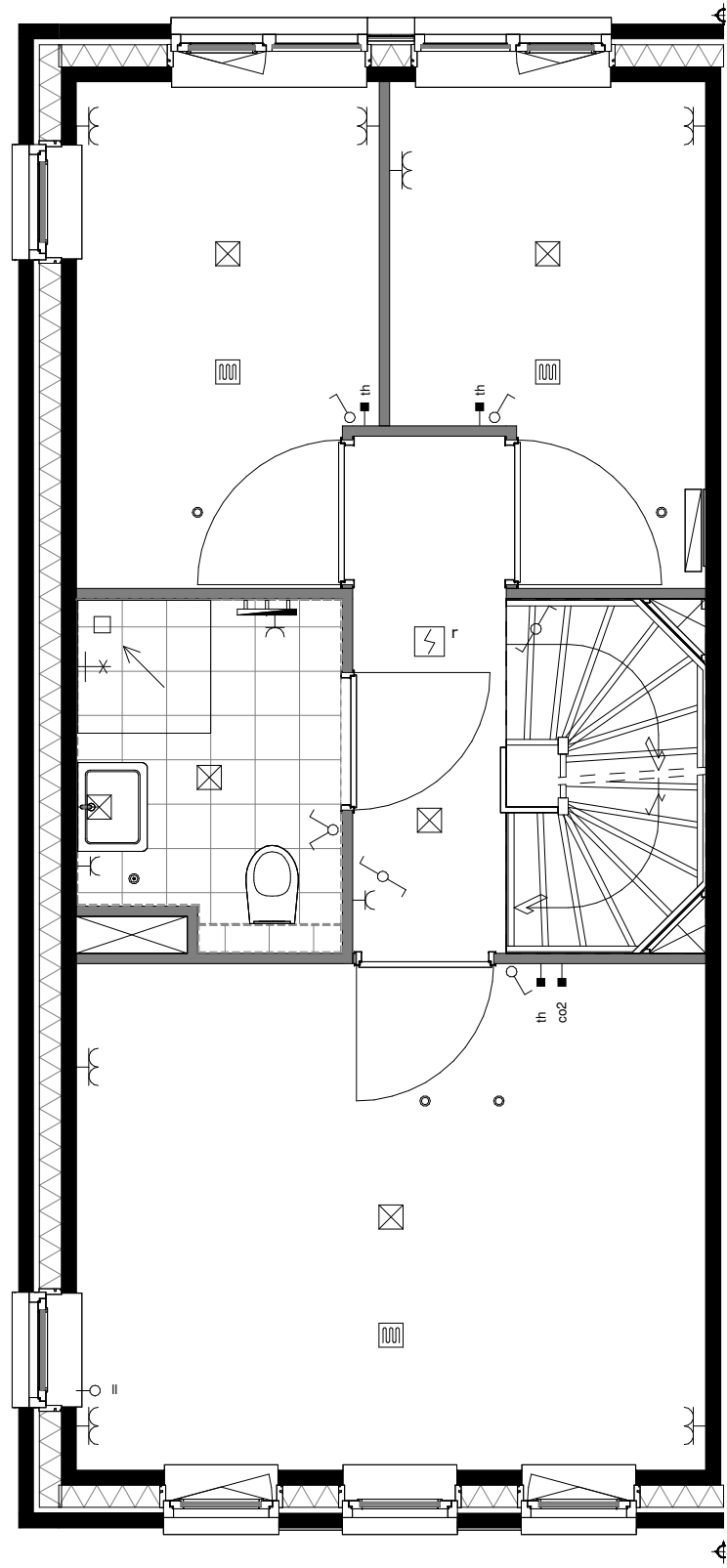

basis

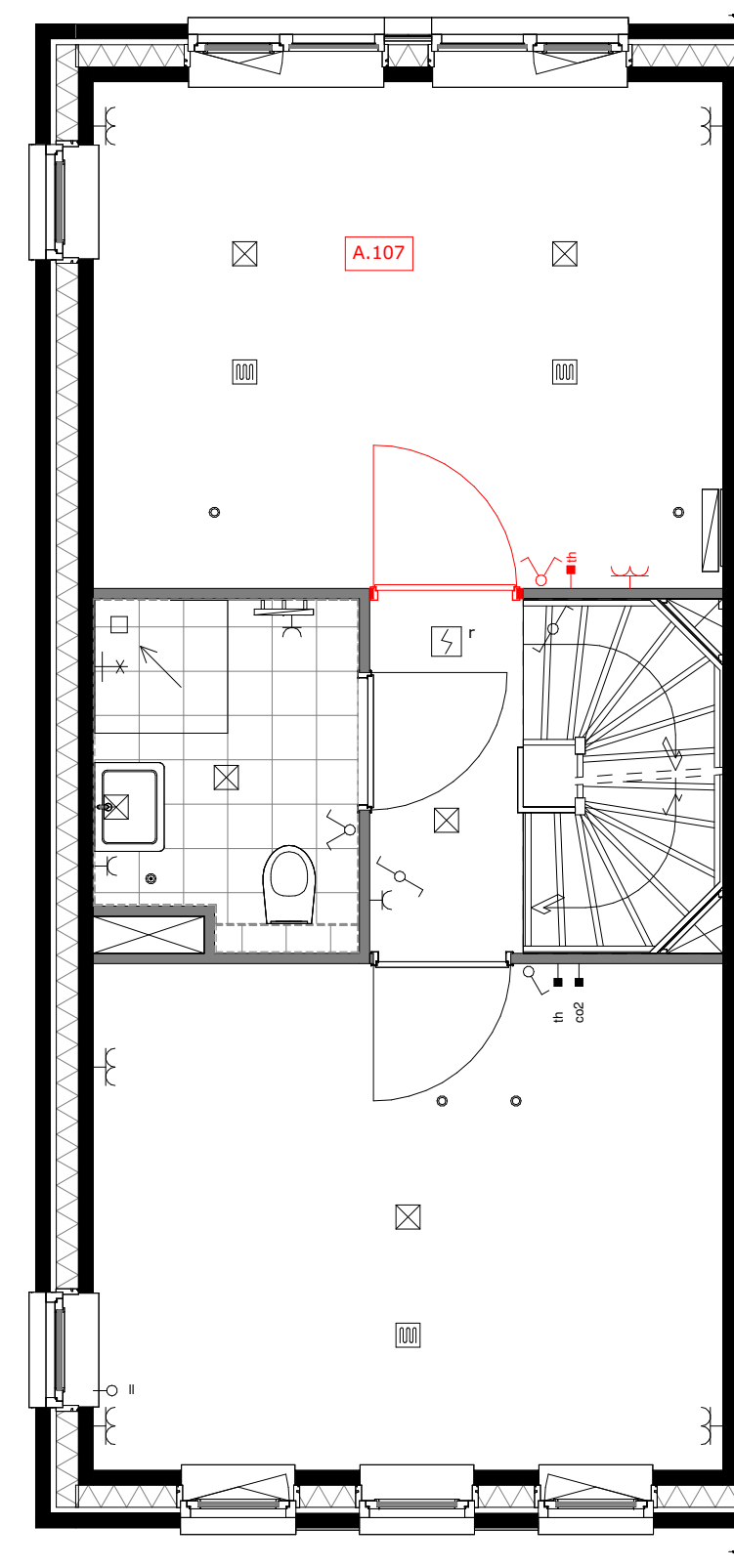

A.107 = samenvoegen slaapkamer 2 en 3

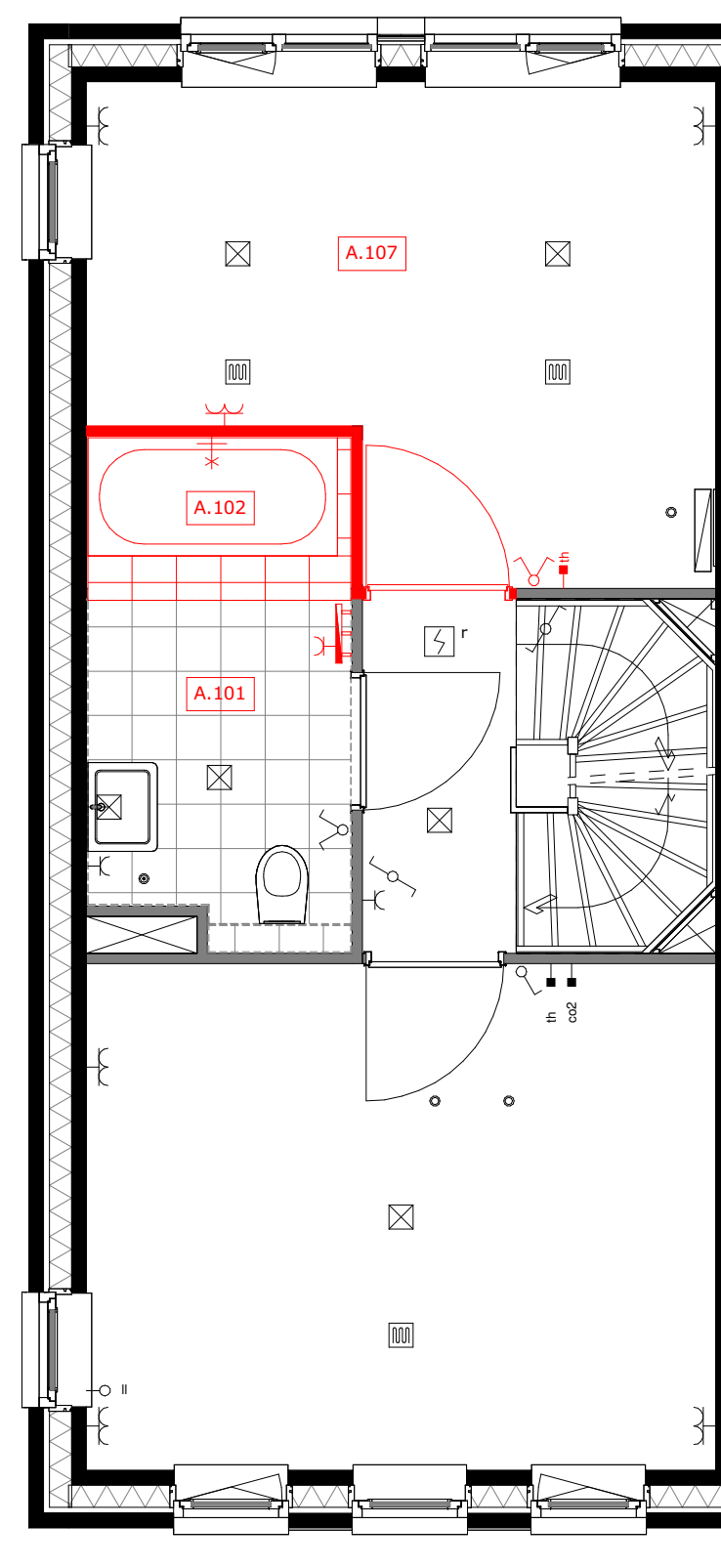

A.101 = vergroten badkamer ca. 110cm, alleen mogelijk icm optie A.107
 A.102 = ligbad met plateau, alleen mogelijk icm optie A.101
 A.107 = samenvoegen slaapkamer 2 en 3

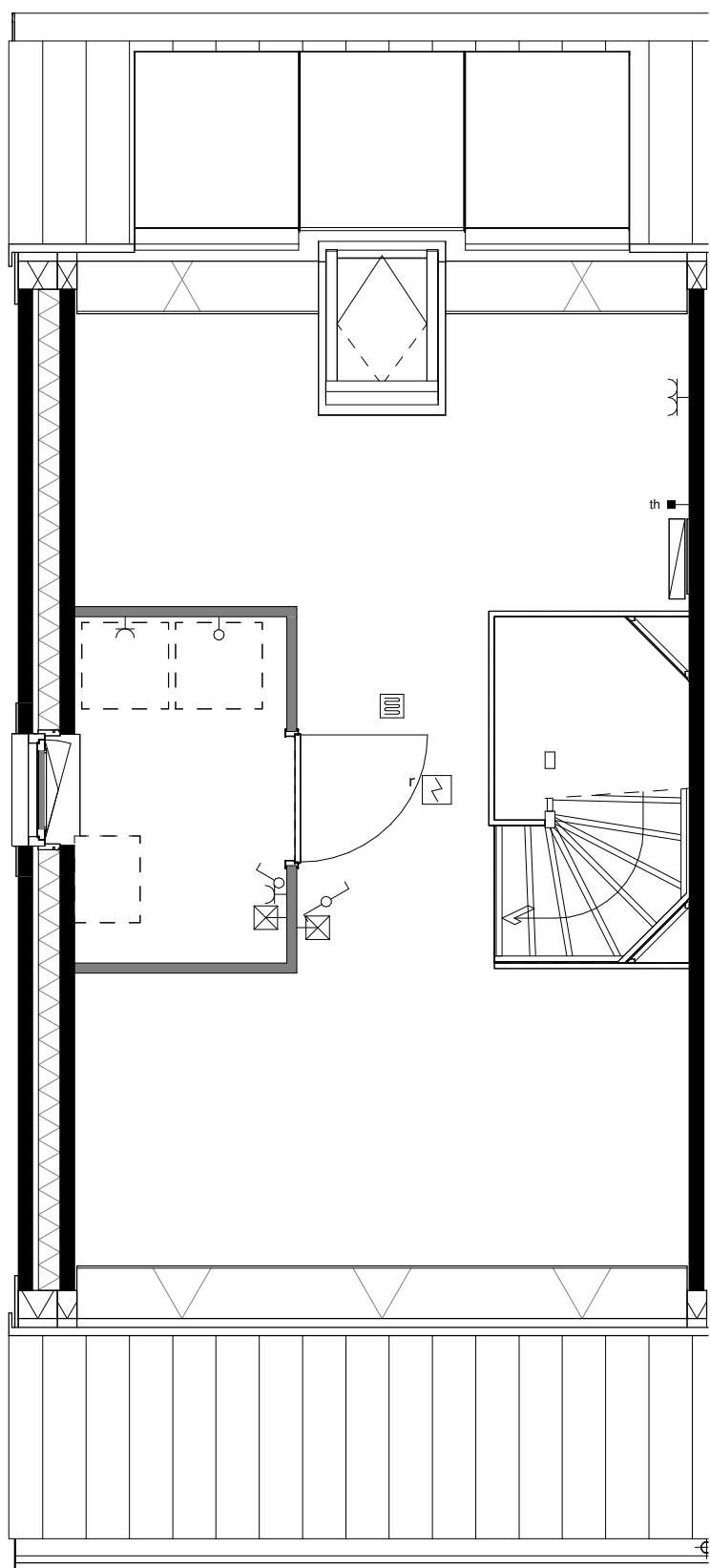

basis

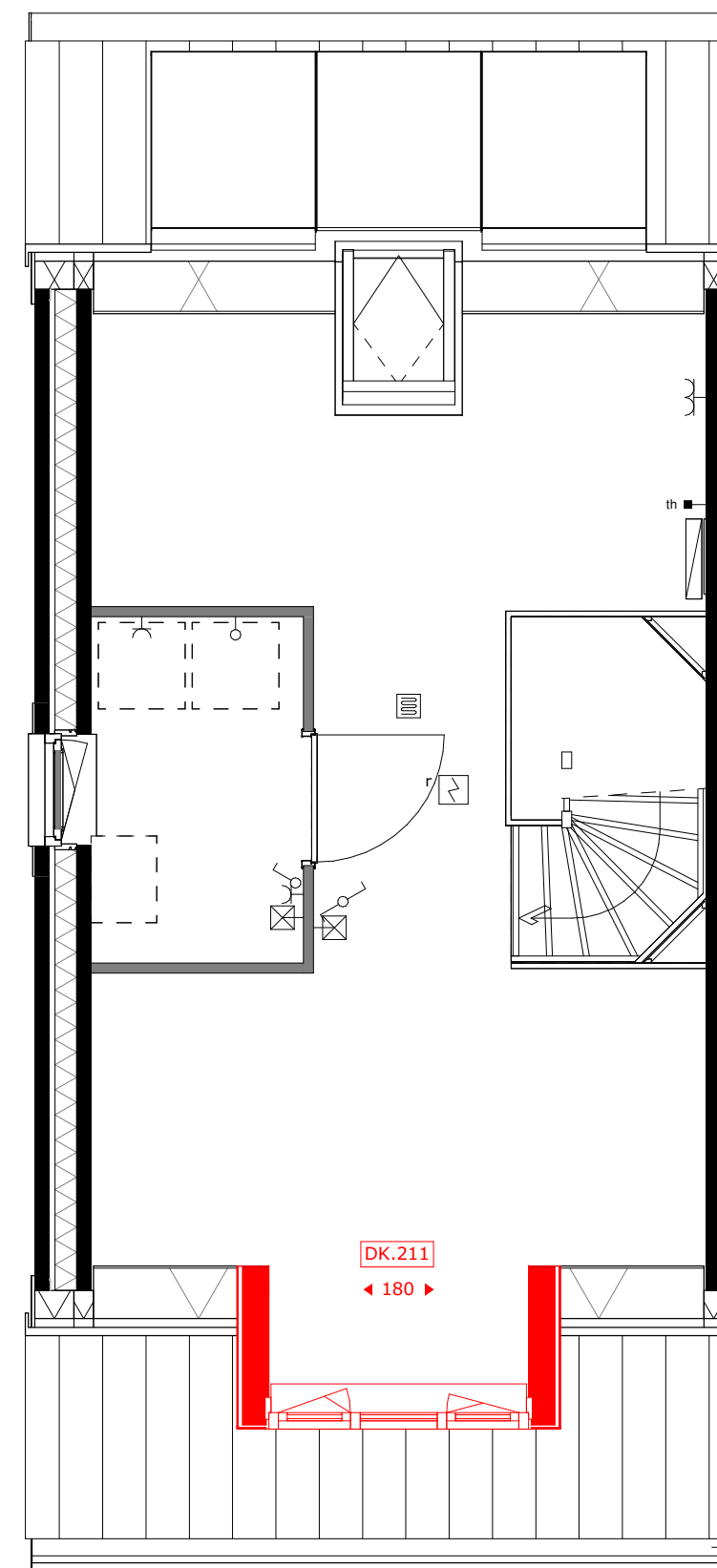

DK.211 = dakkapel voorgevel (breedte c.a. 1.8m)

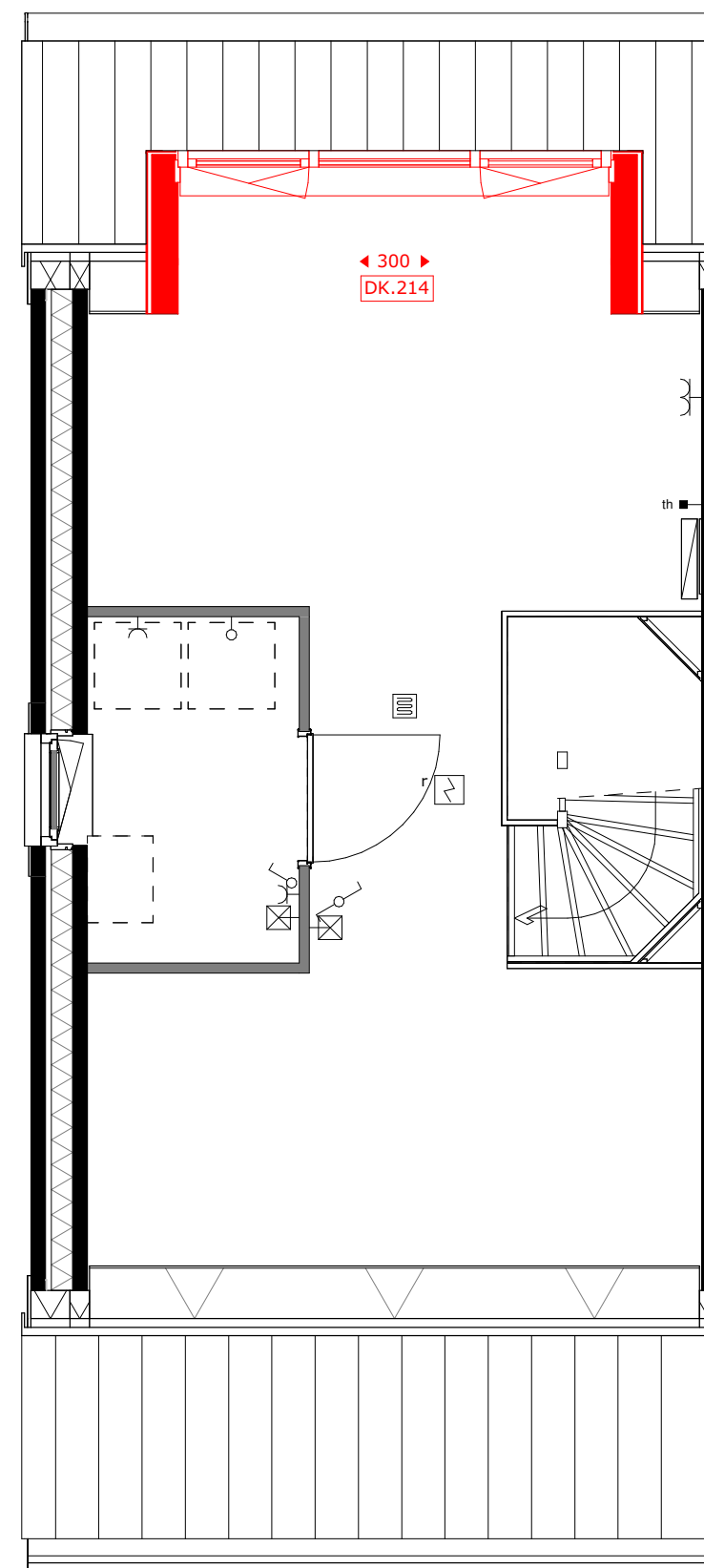

DK.214 = dakkapel achtergevel (breedte c.a. 3m)

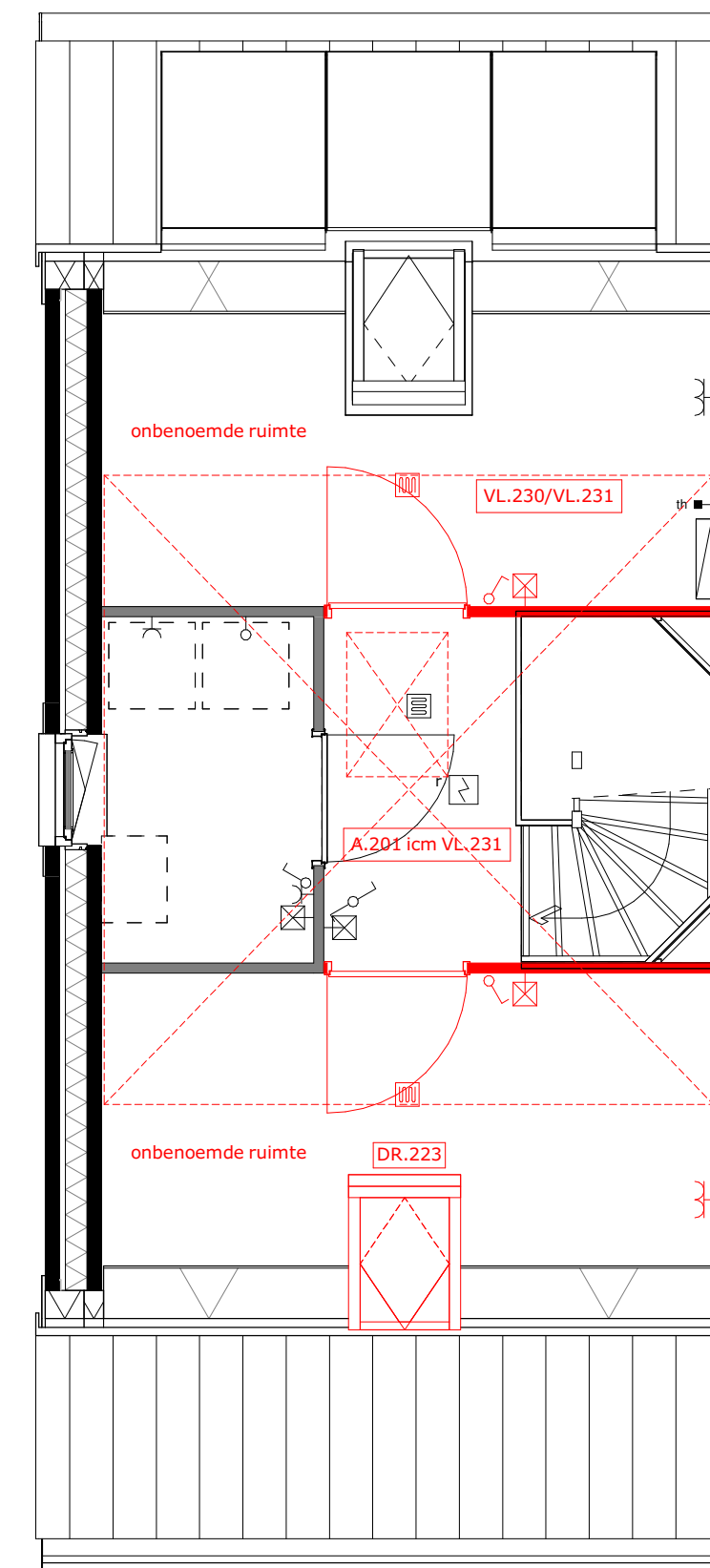

A.201 = zolderindeling (alleen in combinatie met VL.231)
 DR.223 = dakvenster
 VL.230 = vloering (onafgewerkt)
 VL.231 = vloering afgewerkt



project
 Tuindershof FASE 3A-1
 Pijnacker-Nootdorp

omschrijving
 Opties type 1.4 verdiepingen - Blok 3, bouwnummer 15

opdrachtgever Ontwikkelcombinatie Tuindershof	schaal 1:50	gewijzigd 31-08-2023 29-09-2023 04-10-2023 09-10-2023	projectnummer 5994_70
formaat A1	status Verkooptekening	datum 24-07-2023	tekeningnummer VK-1.4-01

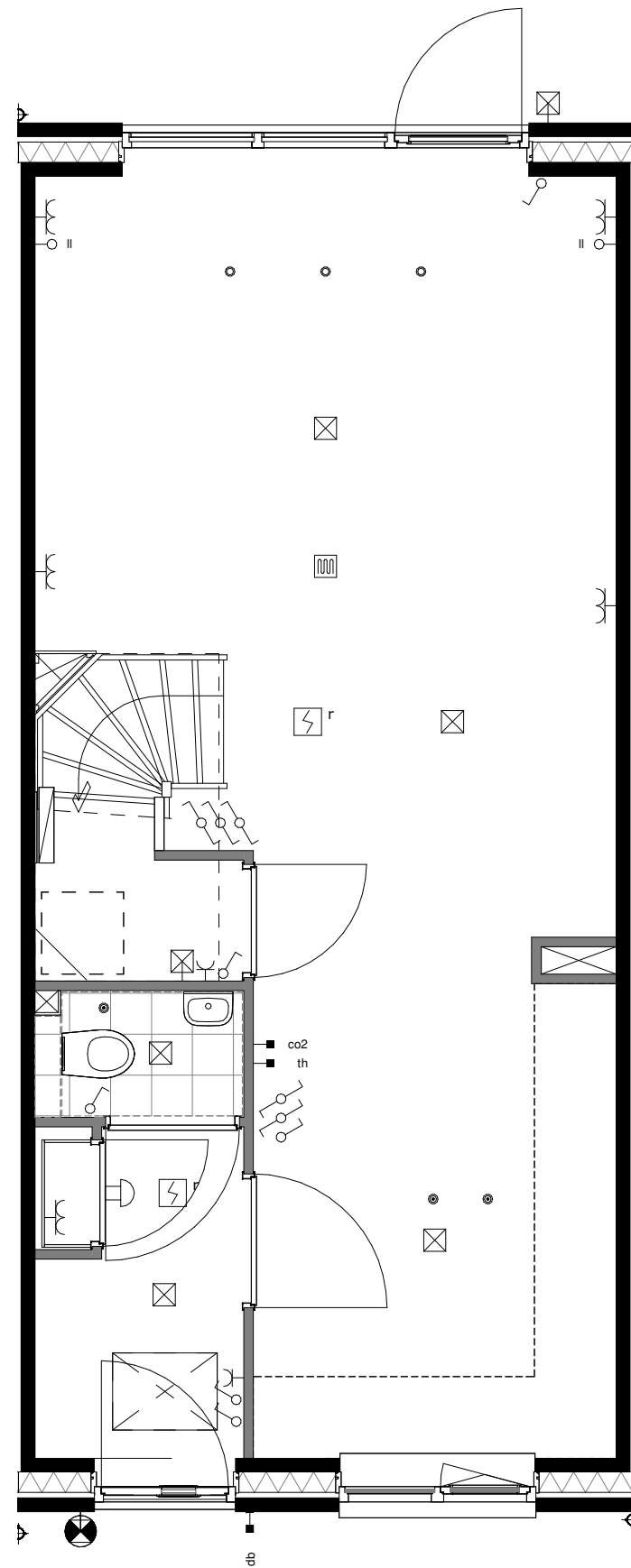

basis

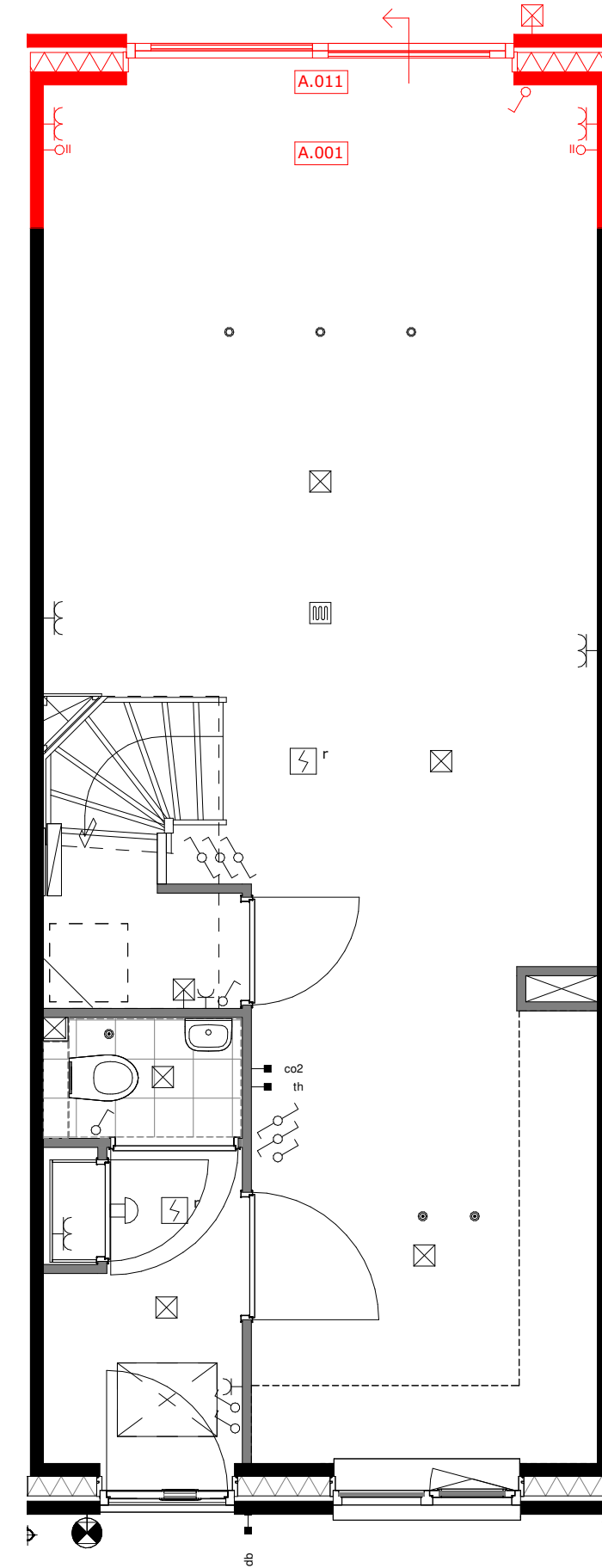

A.001 = uitbouw 1.2m
A.011 = schuifpui

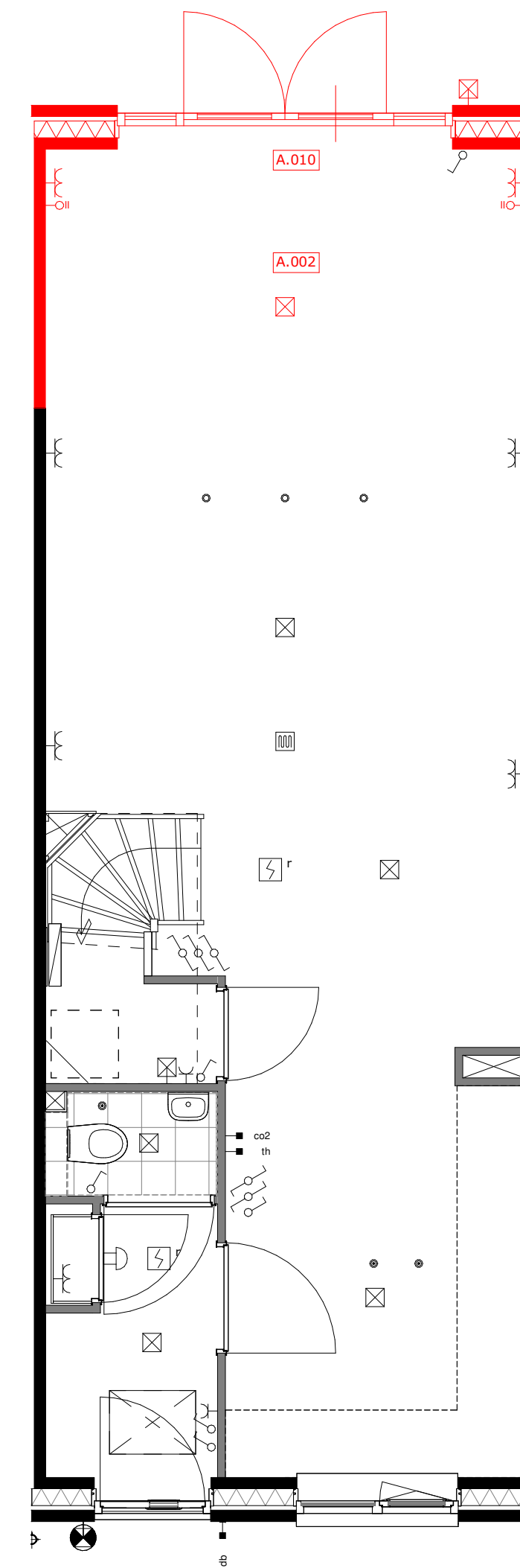

A.002 = uitbouw 2.4m
A.010 = openslaande deuren

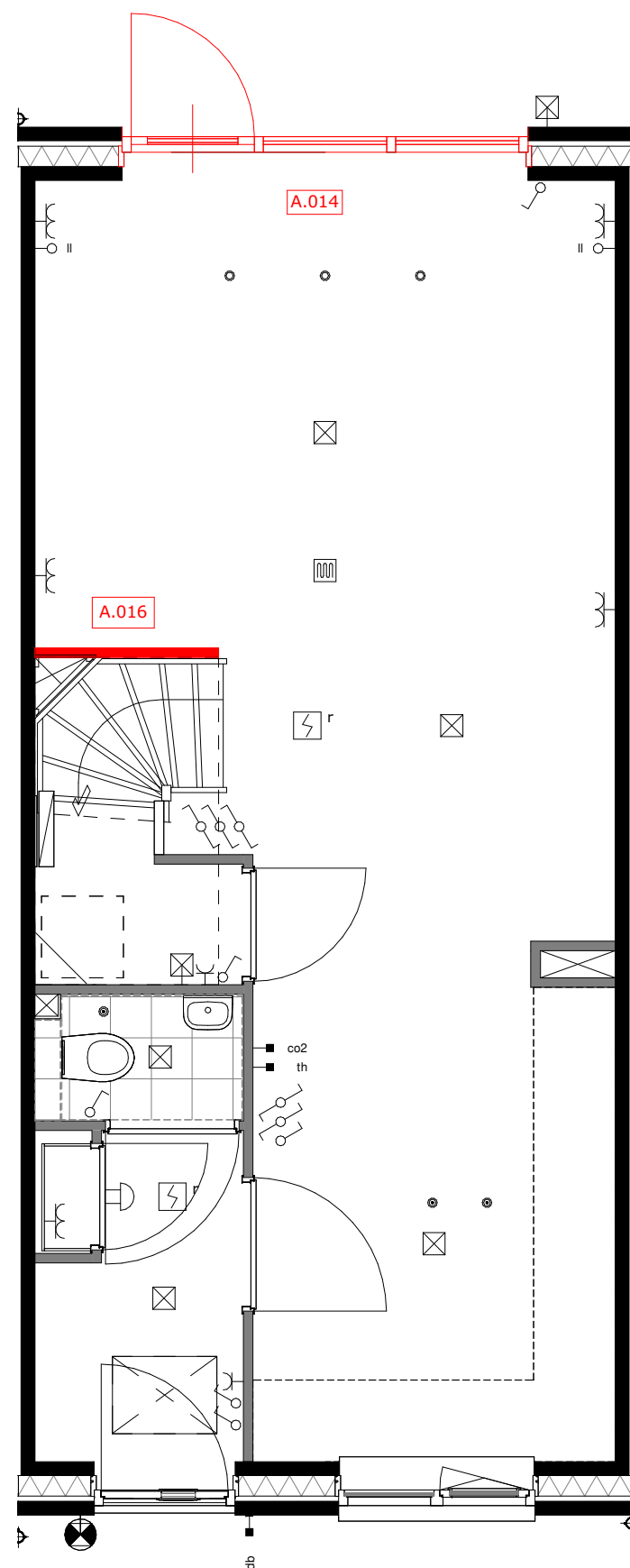

A.014 = wijzigen loopdeur
A.016 = wand bij de trap

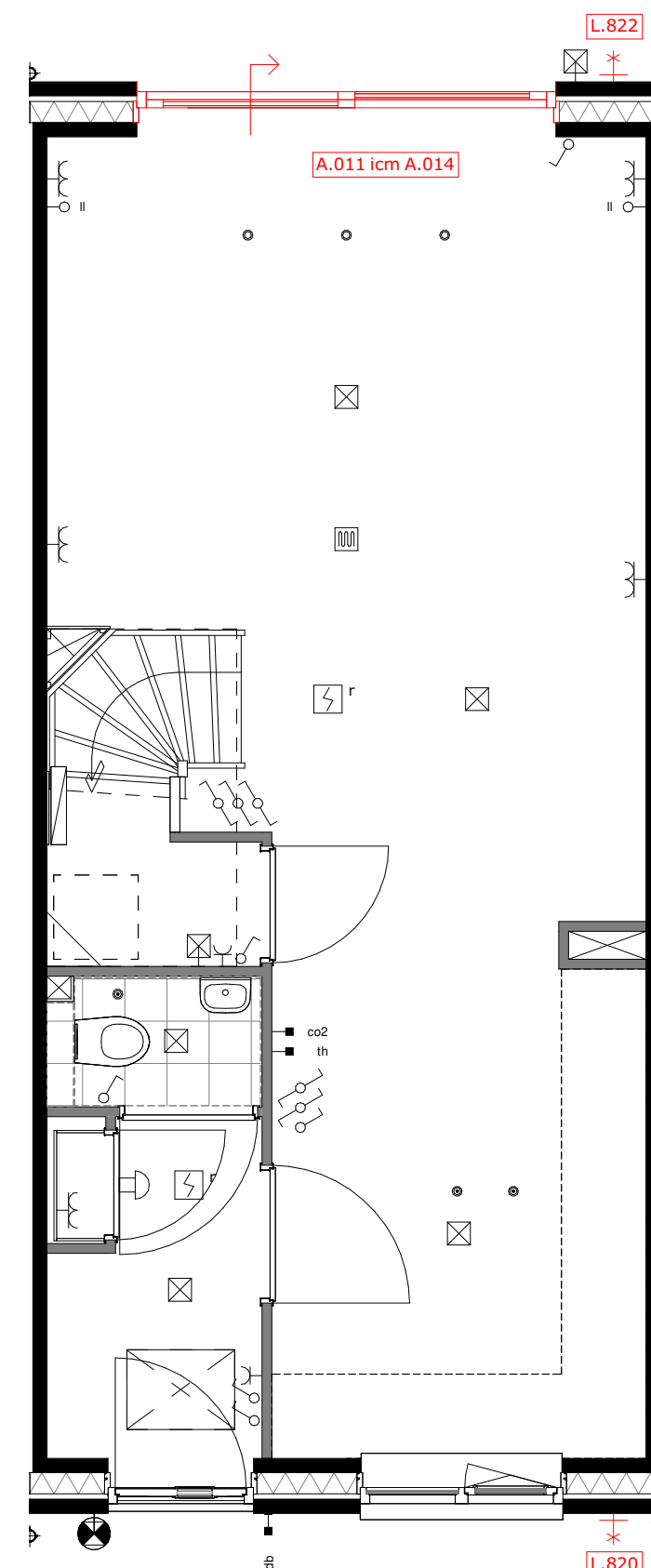

A.014 = wijzigen schuivende deel icm. optie A.011
L.820 = buitenkraan voorgevel
L.822 = buitenkraan achtergevel



project
Tuindershof FASE 3A-1
Pijnacker-Nootdorp

omschrijving
Opties type 1.5 begane grond - Blok 3, bouwnummer 14

opdrachtgever Ontwikkelcombinatie Tuindershof	schaal	gewijzigd 31-08-2023 29-09-2023 04-10-2023 09-10-2023	projectnummer 5994_70
formaat A1	status Verkooptekening	datum 24-07-2023	tekeningnummer VK-1.5-00
getekend ev			

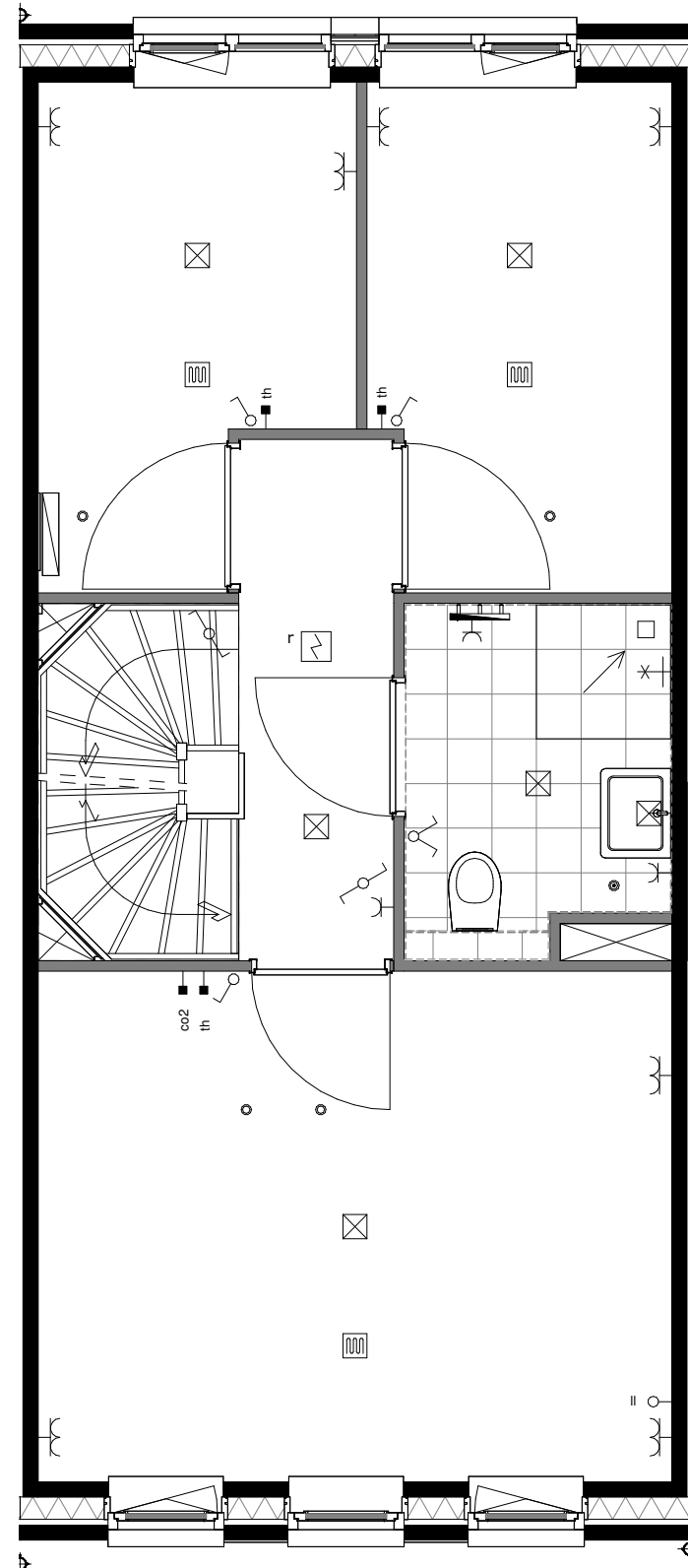

basis

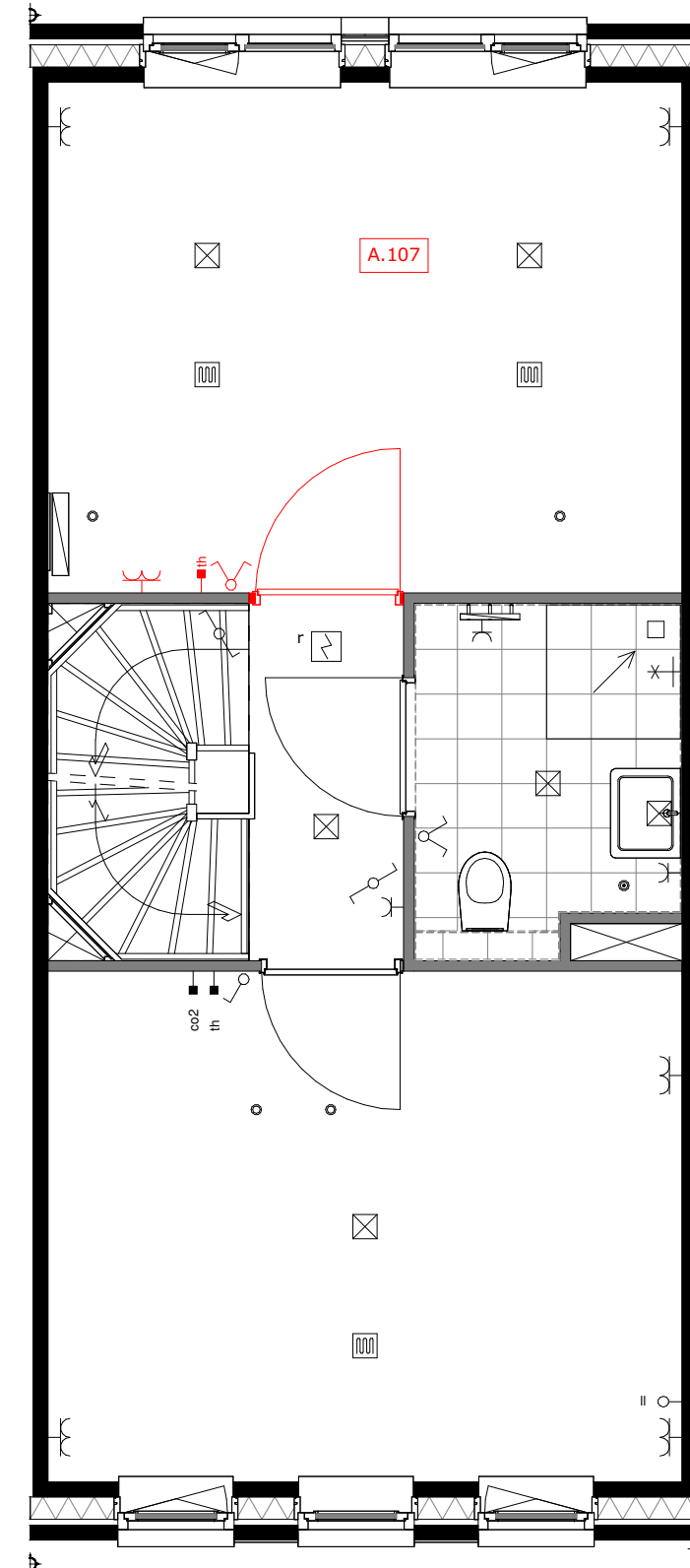

A.107 = samenvoegen slaapkamer 2 en 3

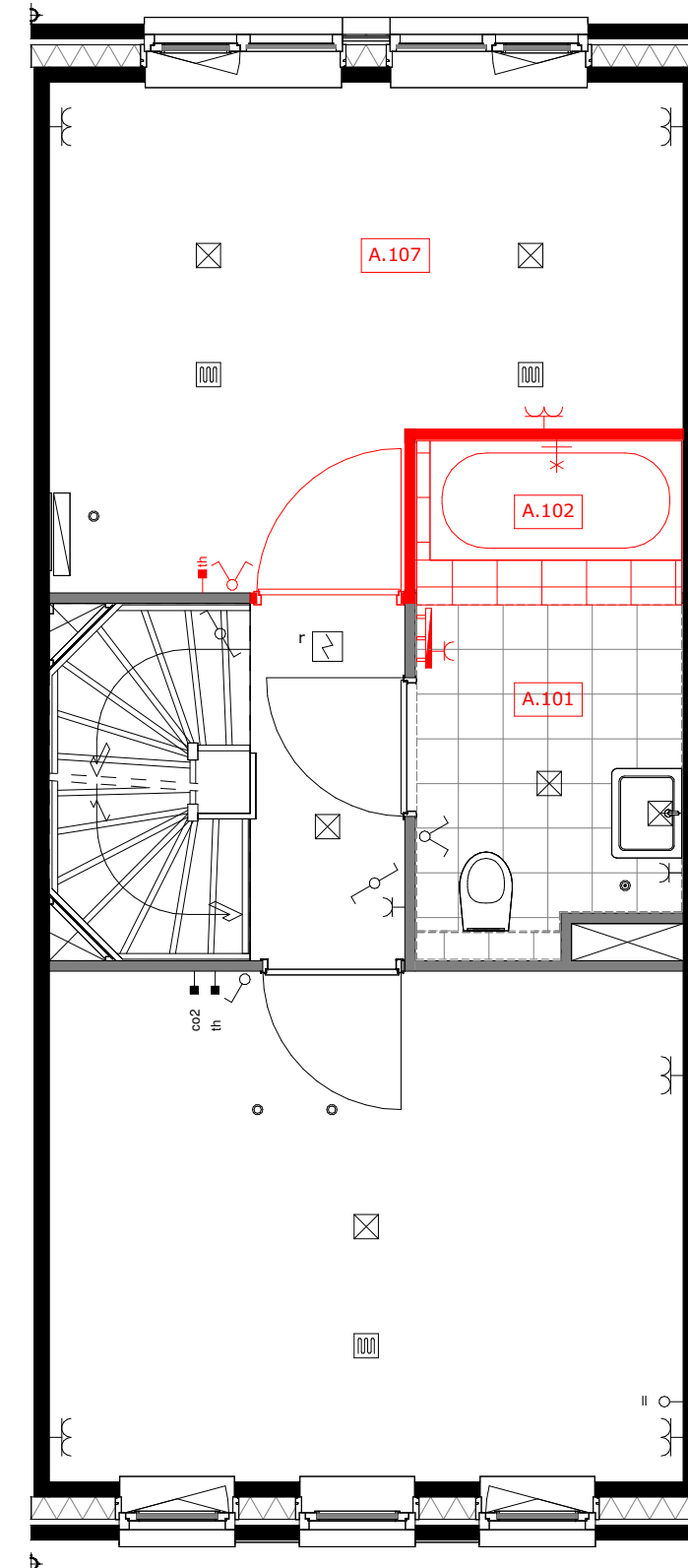

A.101 = vergroten badkamer ca. 110cm, alleen mogelijk icm optie A.107
 A.102 = ligbad met plateau, alleen mogelijk icm optie A.101
 A.107 = samenvoegen slaapkamer 2 en 3

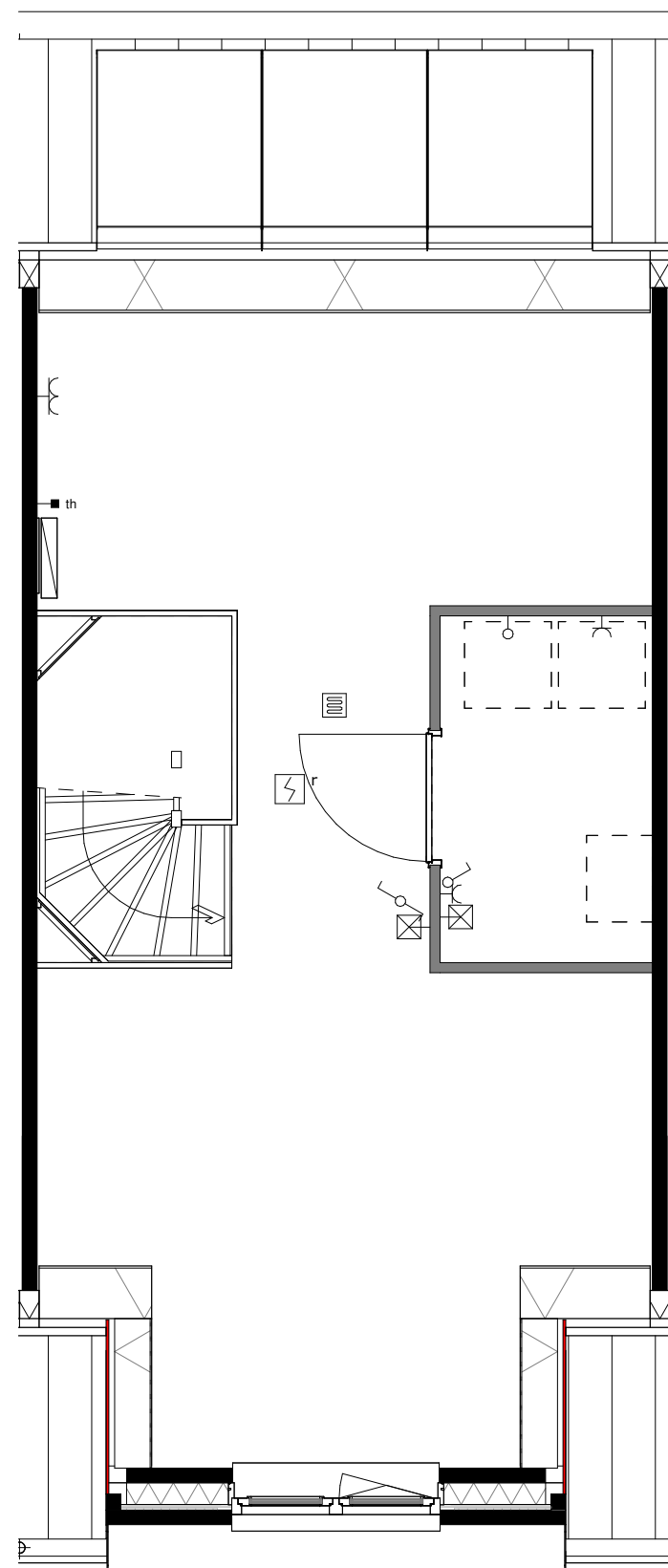

basis

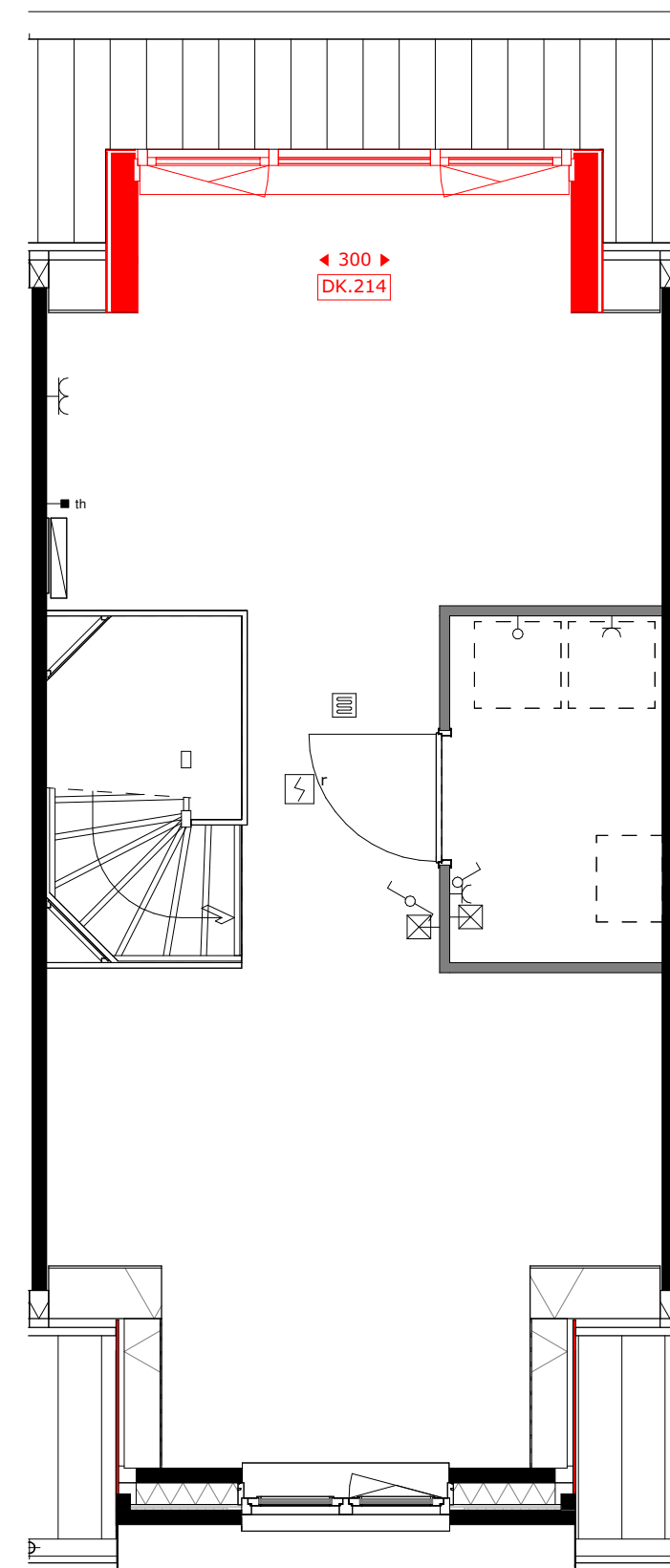

DK.214 = dakkapel achtergevel (breedte c.a. 3m)

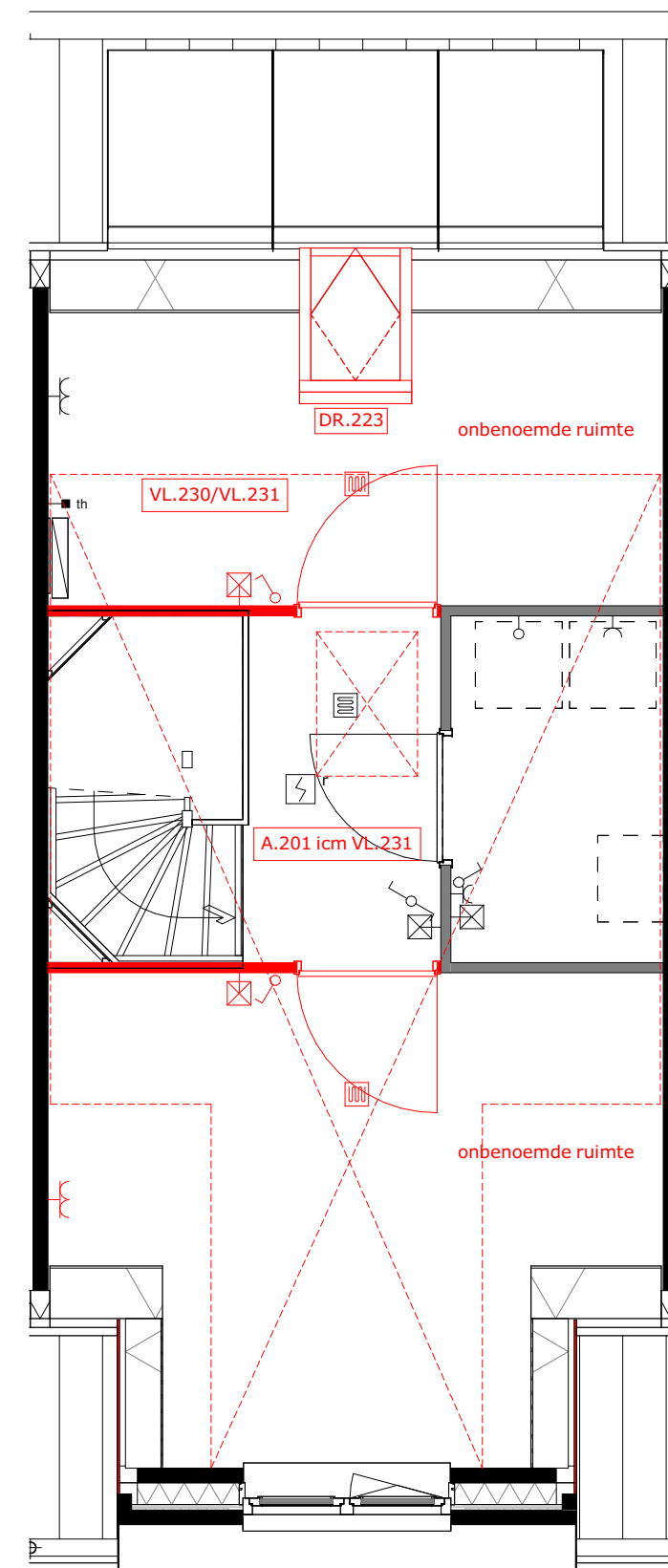

A.201 = zolderindeling (alleen in combinatie met VL.231)
 DR.223 = dakvenster
 VL.230 = vloering (onafgewerkt)
 VL.231 = vloering afgewerkt



project
Tuindershof FASE 3A-1
 Pijnacker-Nootdorp

omschrijving
Opties type 1.5 verdiepingen - Blok 3, bouwnummer 14

opdrachtgever Ontwikkelcombinatie Tuindershof	schaal 1:50	gewijzigd 31-08-2023 29-09-2023 04-10-2023 09-10-2023	projectnummer 5994_70
formaat A1	status Verkooptekening	datum 24-07-2023	tekeningnummer VK-1.5-01
getekend ev			

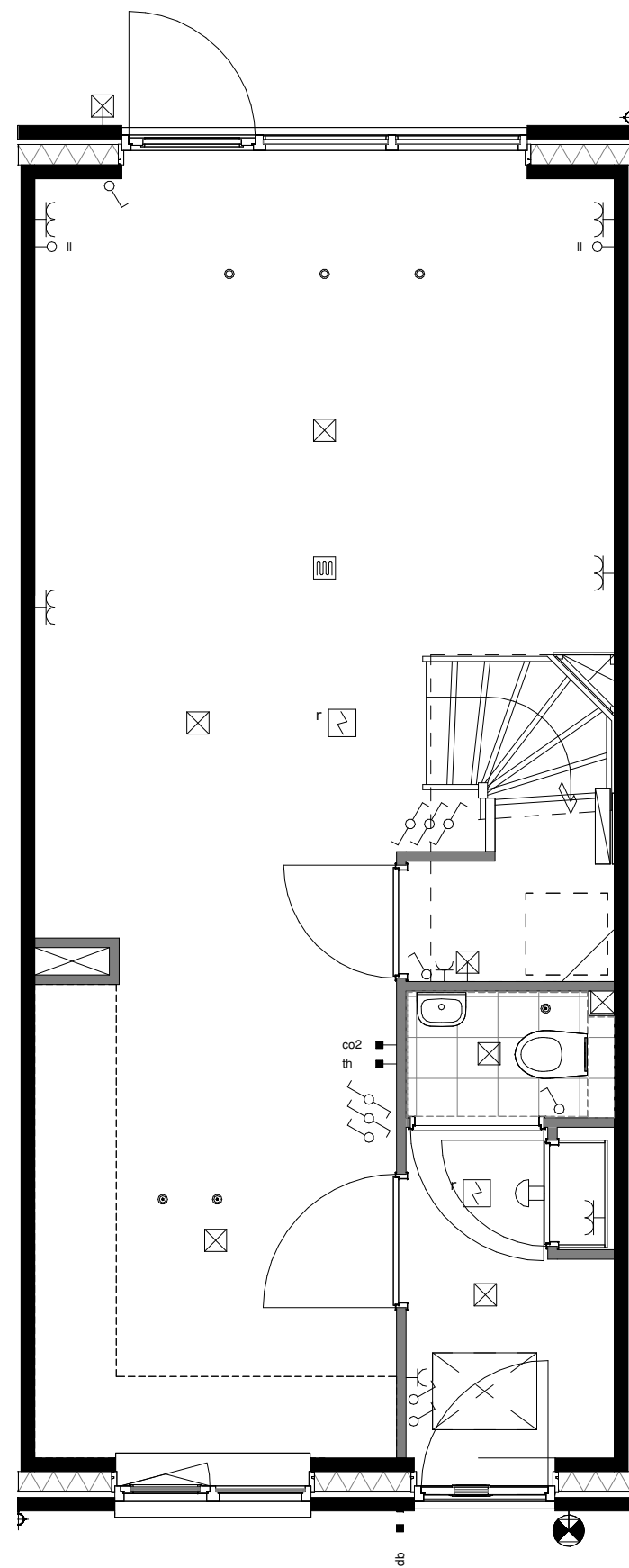

basis

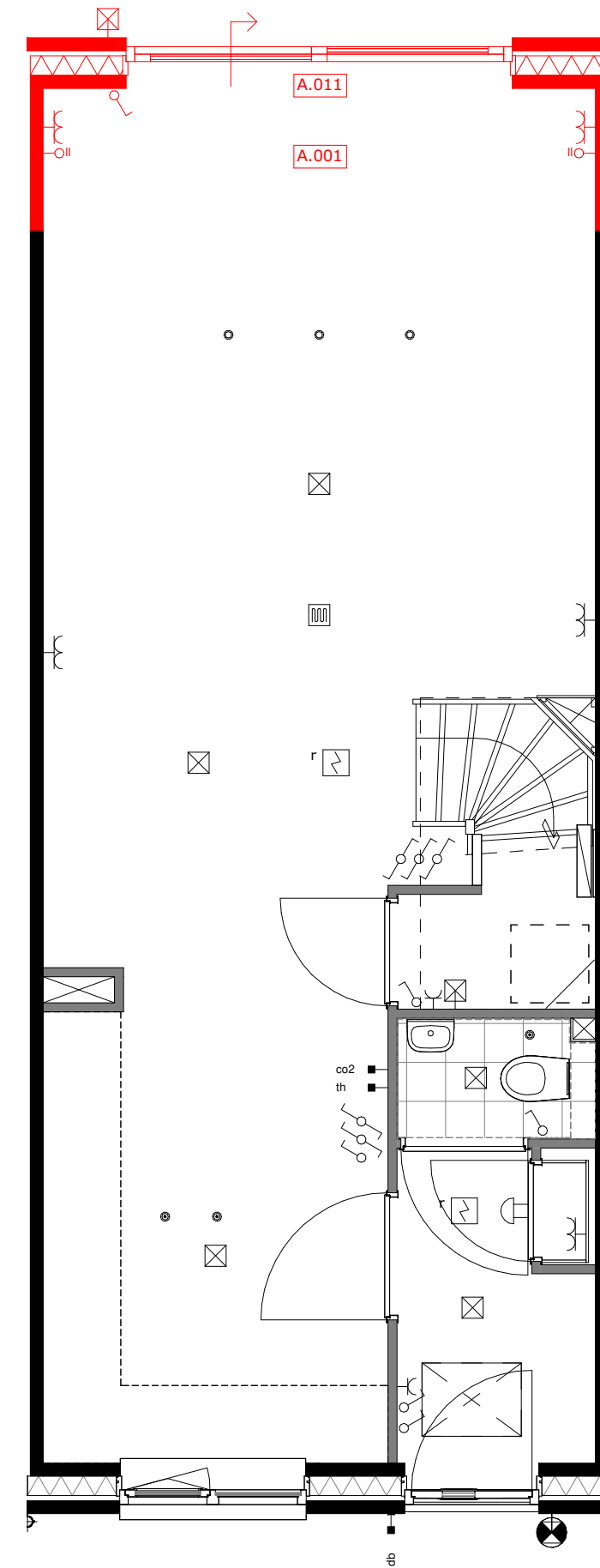

A.001 = uitbouw 1.2m
A.011 = schuifpui

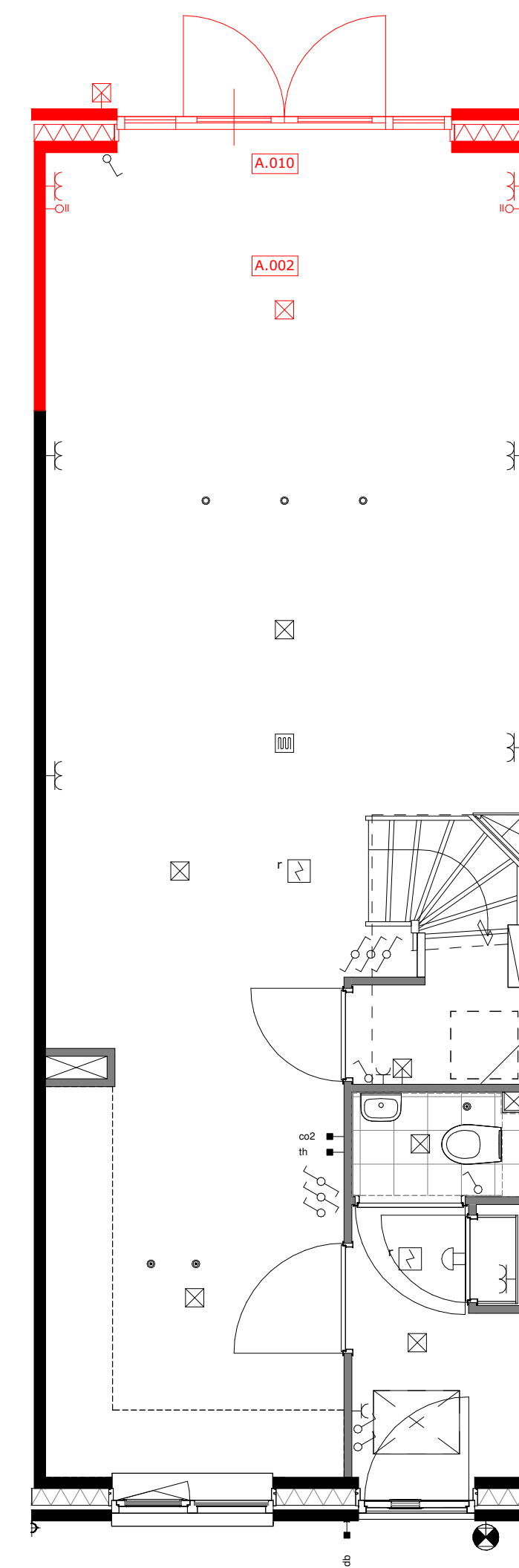

A.002 = uitbouw 2.4m
A.010 = openslaande deuren

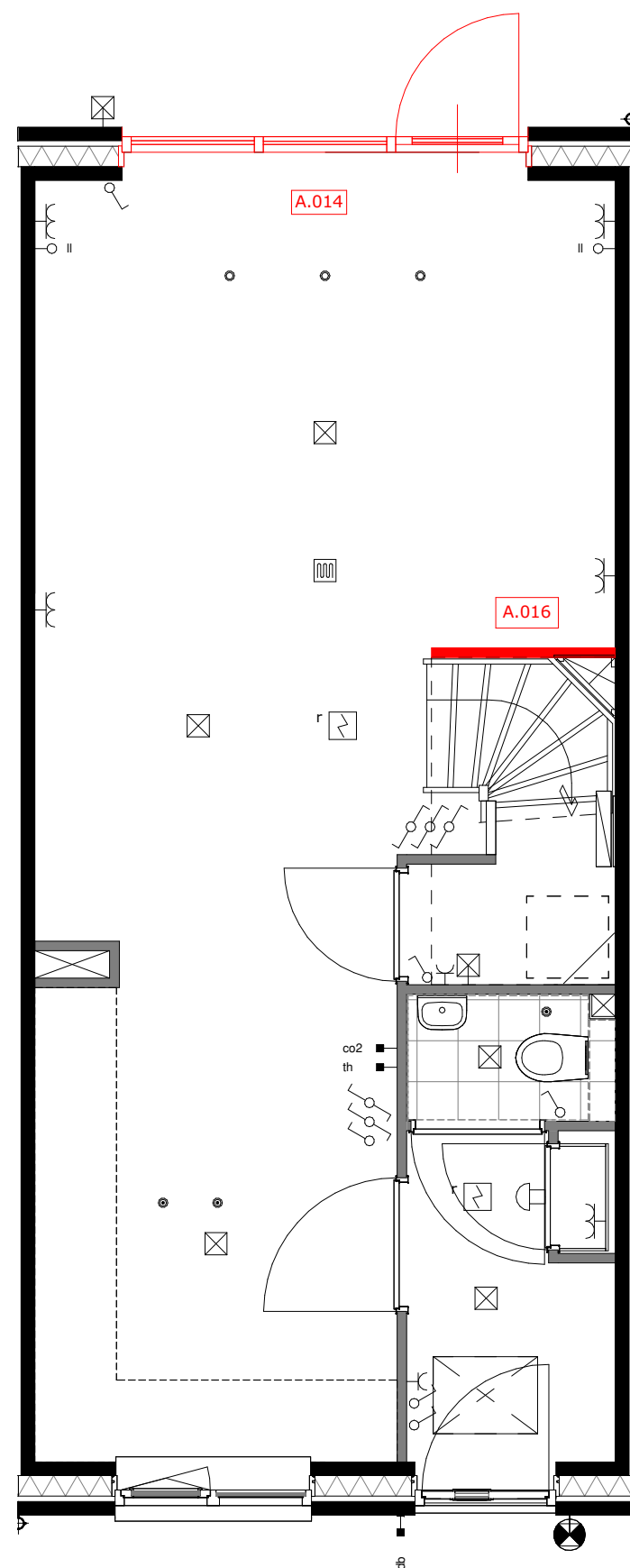

A.014 = wijzigen loopdeur
A.016 = wand bij de trap

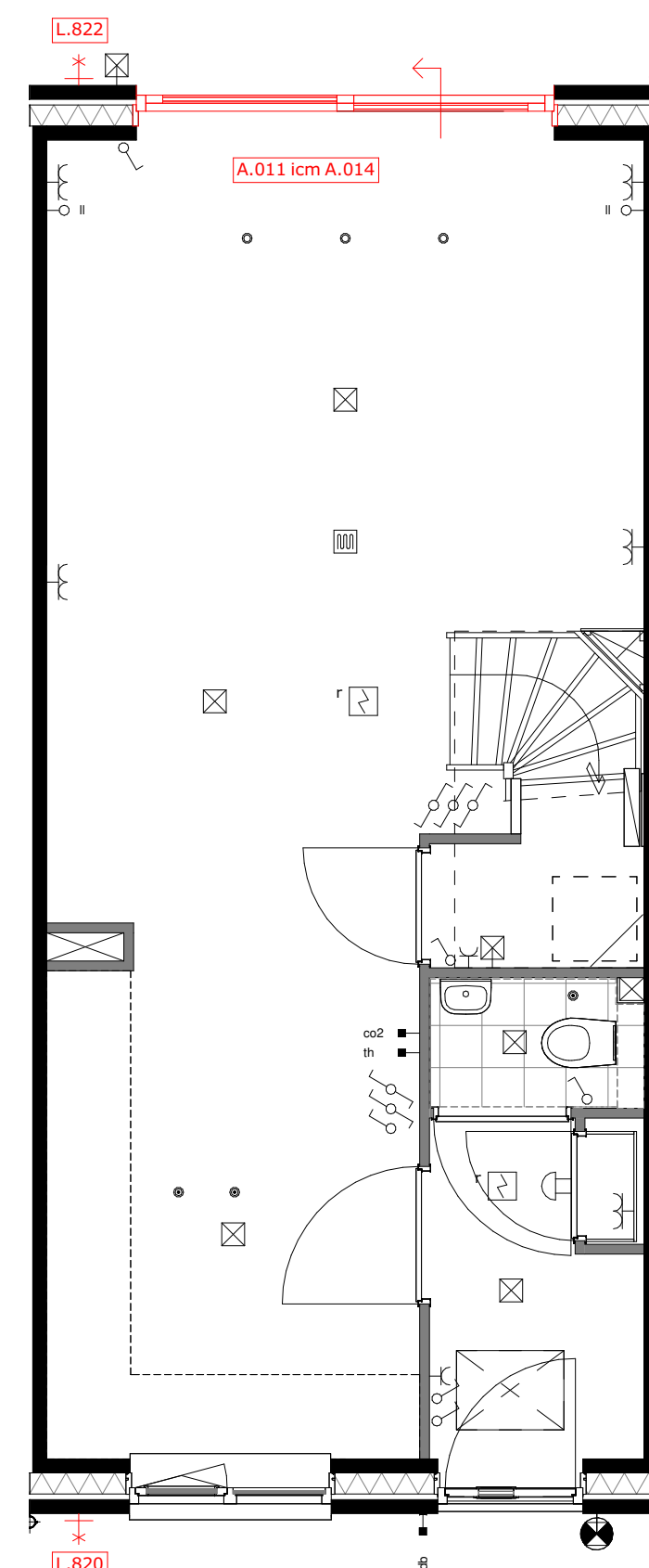

A.014 = wijzigen schuivende deel icm. optie A.011
L.820 = buitenkraan voorgevel
L.822 = buitenkraan achtergevel



project
Tuindershof FASE 3A-1
Pijnacker-Nootdorp

omschrijving
Opties type 1.6 begane grond - Blok 3, bouwnummer 12 en 13

opdrachtgever Ontwikkelcombinatie Tuindershof	schaal	gewijzigd 31-08-2023 29-09-2023 04-10-2023 09-10-2023	projectnummer 5994_70
formaat A1	status Verkooptekening	datum 24-07-2023	tekeningnummer VK-1.6-00
getekend ev			

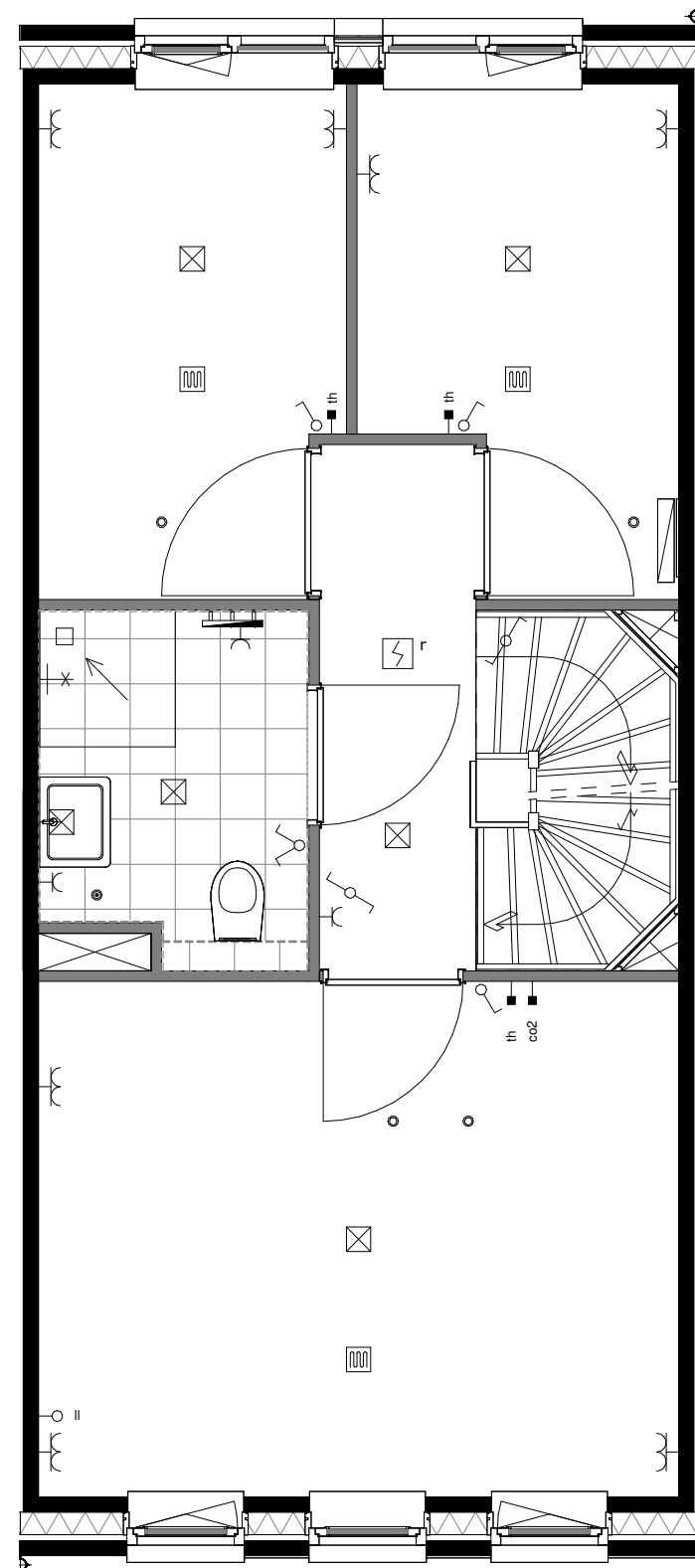

basis

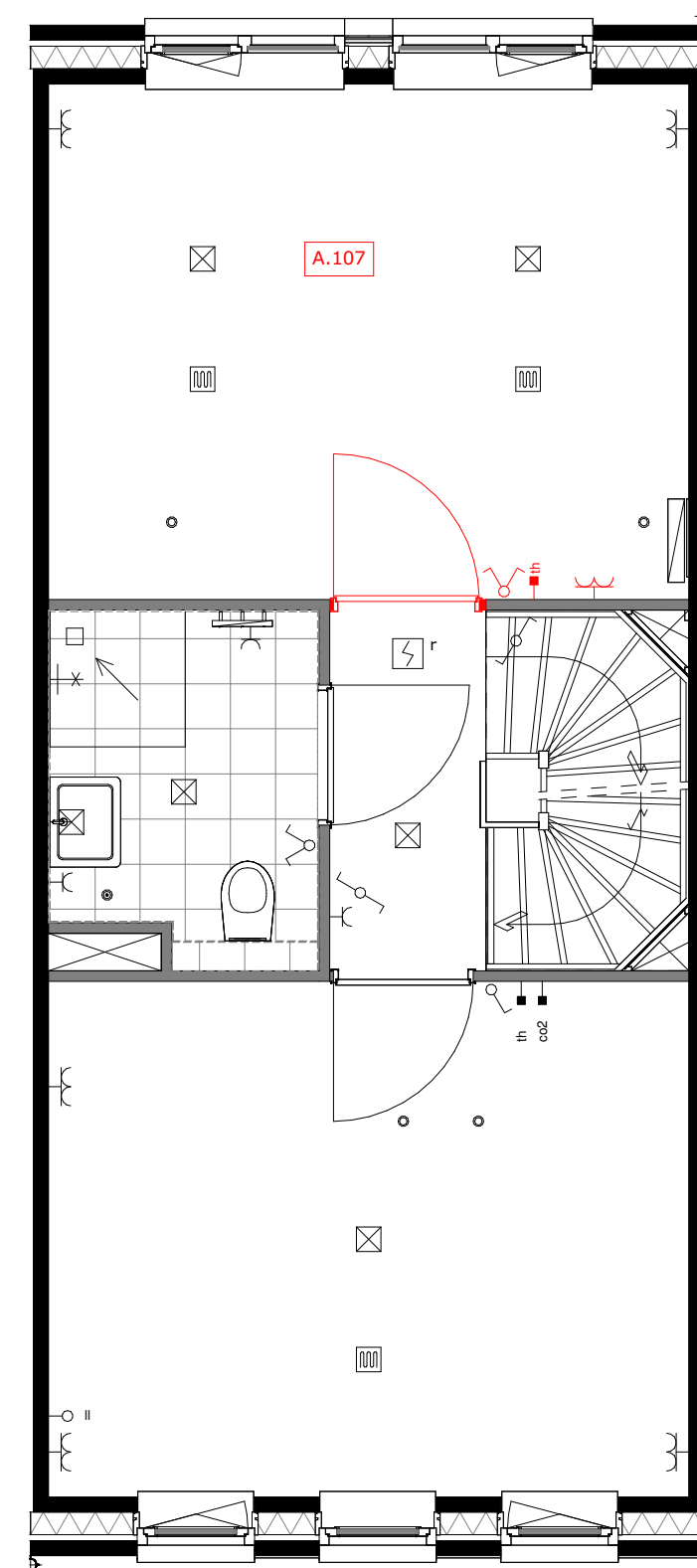

A.107 = samenvoegen slaapkamer 2 en 3

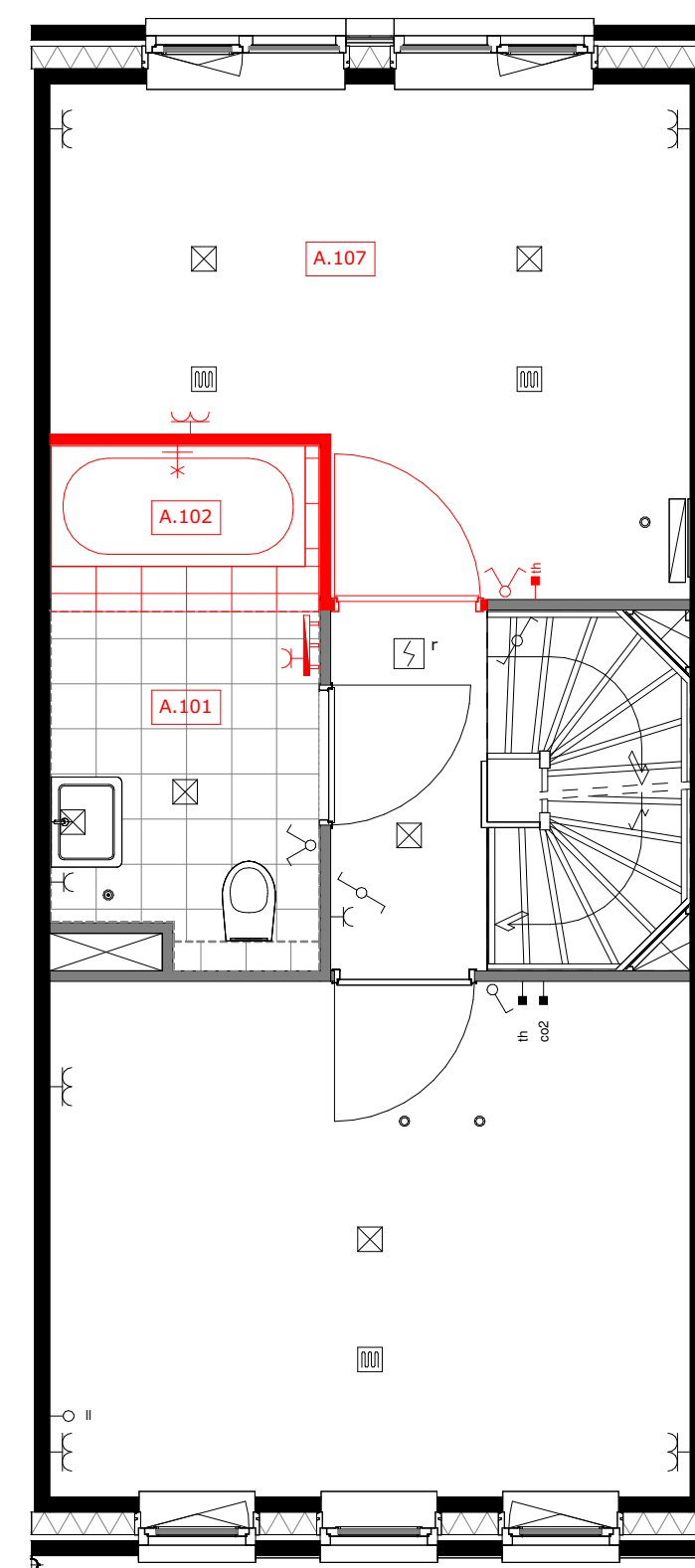

A.101 = vergroten badkamer ca. 110cm, alleen mogelijk icm optie A.107
 A.102 = ligbad met plateau, alleen mogelijk icm optie A.101
 A.107 = samenvoegen slaapkamer 2 en 3

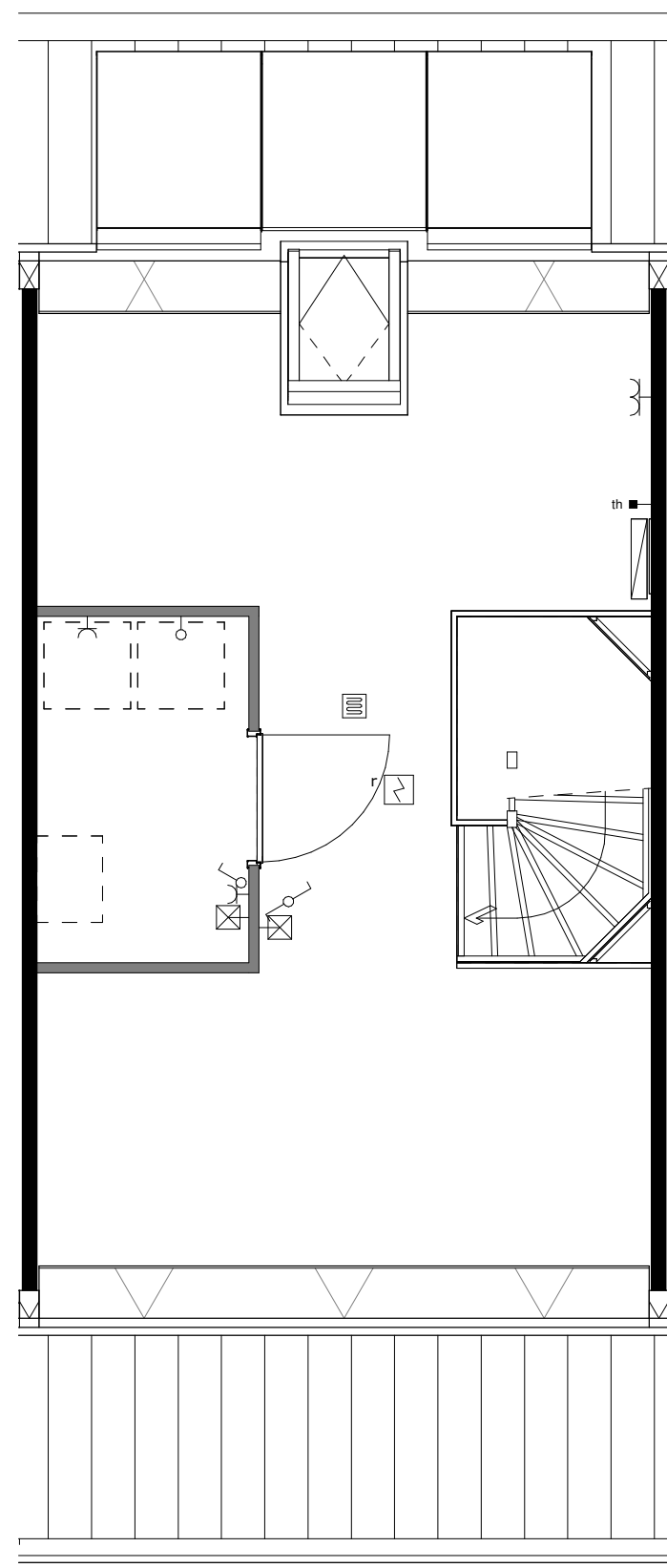

basis

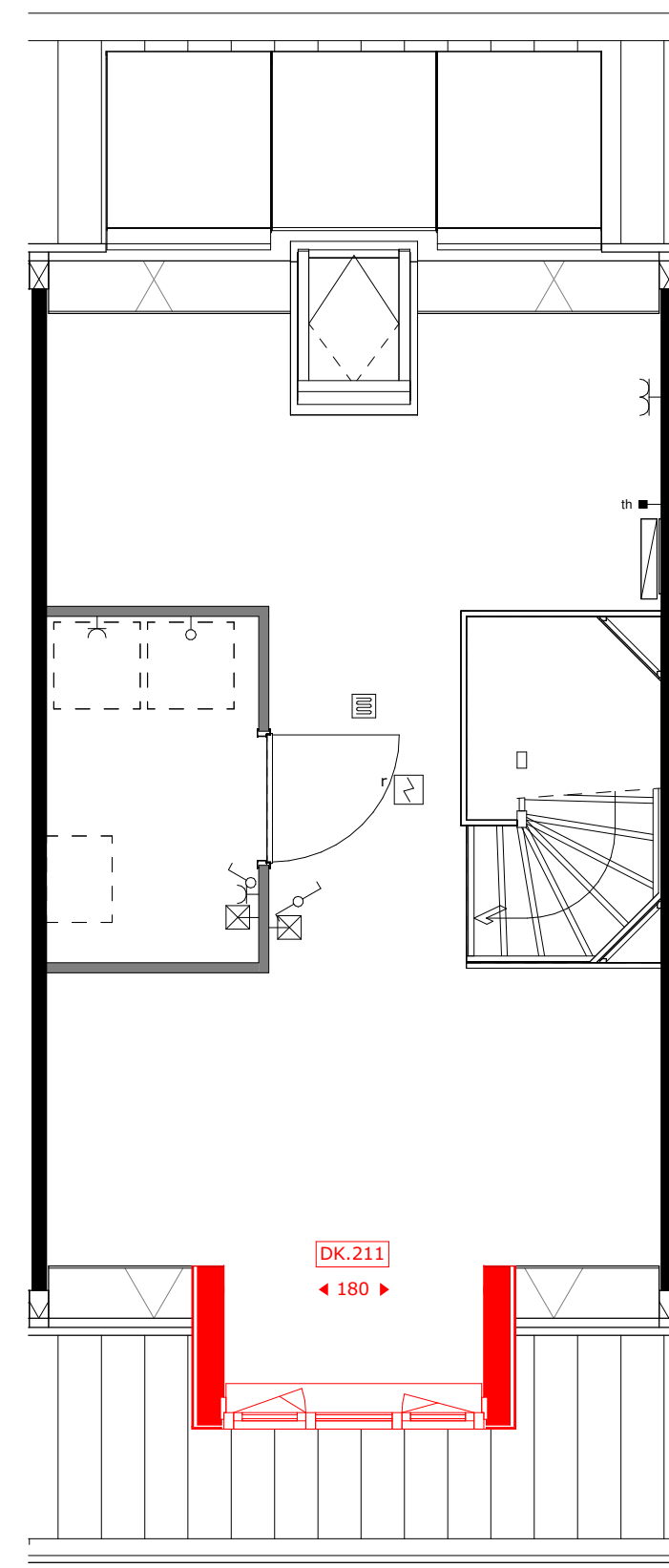

DK.211 = dakkapel voorgevel (breedte c.a. 1.8m)

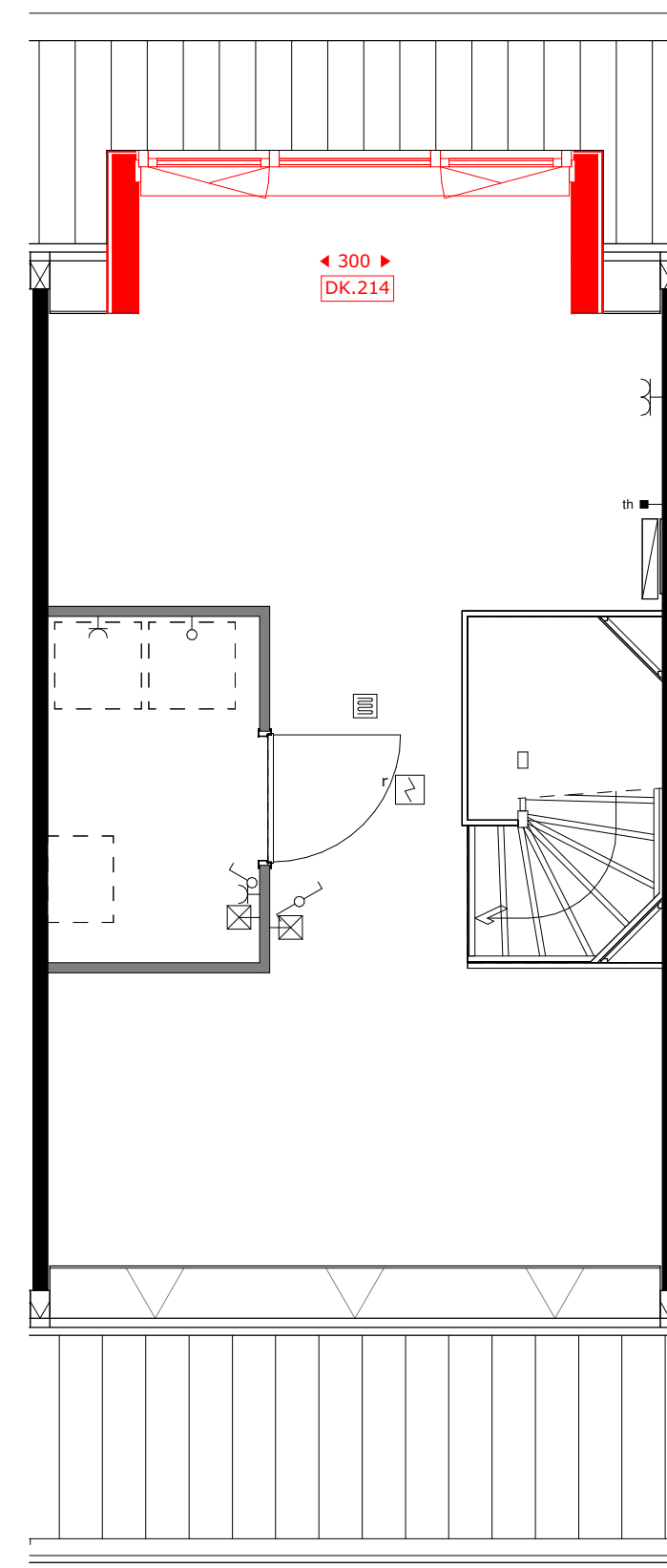

DK.214 = dakkapel achtergevel (breedte c.a. 3m)

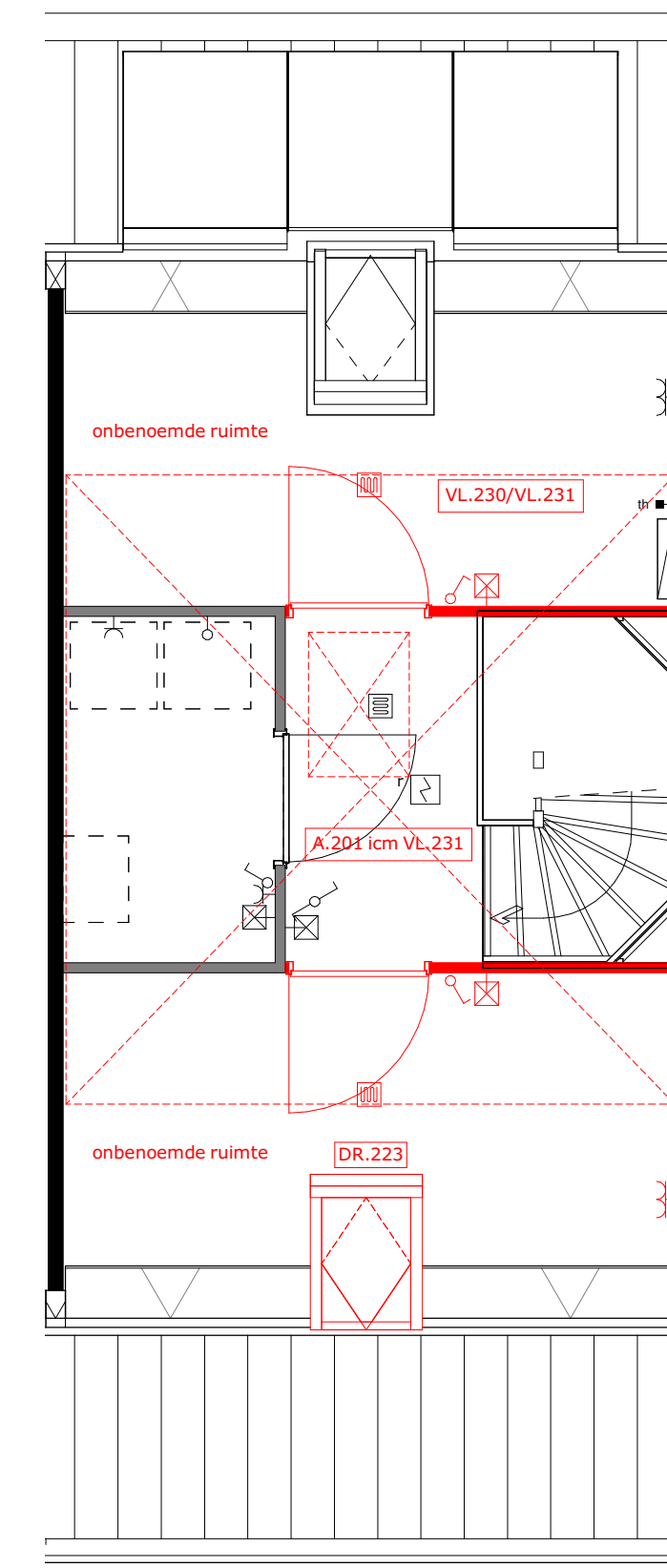

A.201 = zolderindeling (alleen in combinatie met VL.231)
 DR.223 = dakvenster
 VL.230 = vliering (onafgewerkt)
 VL.231 = vliering afgewerkt



project
 Tuindershof FASE 3A-1
 Pijnacker-Nootdorp

omschrijving
 Opties type 1.6 verdiepingen - Blok 3, bouwnummer 12 en 13

opdrachtgever Ontwikkelcombinatie Tuindershof	schaal 1:50	gewijzigd 31-08-2023	projectnummer 5994_70
formaat A1	status Verkooptekening	29-09-2023 04-10-2023 09-10-2023	tekeningsnummer VK-1.6-01
getekend ev	datum 24-07-2023		

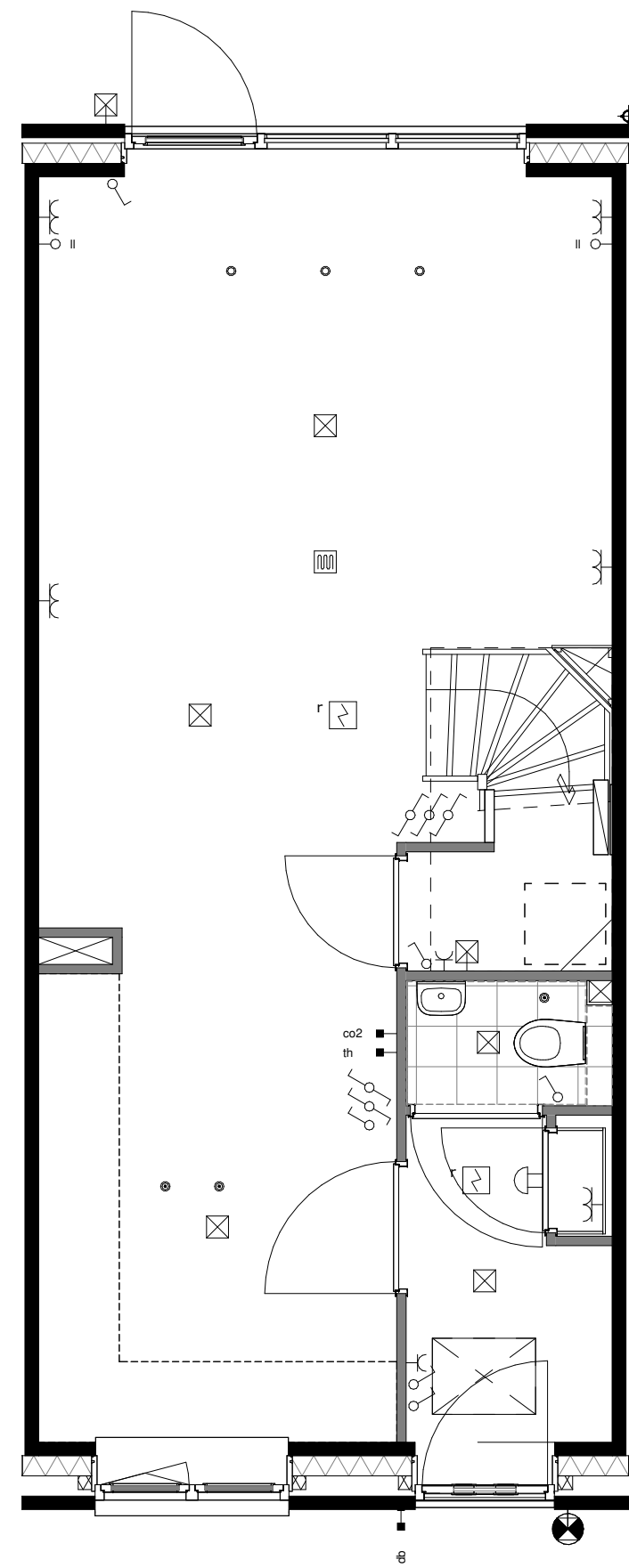

basis

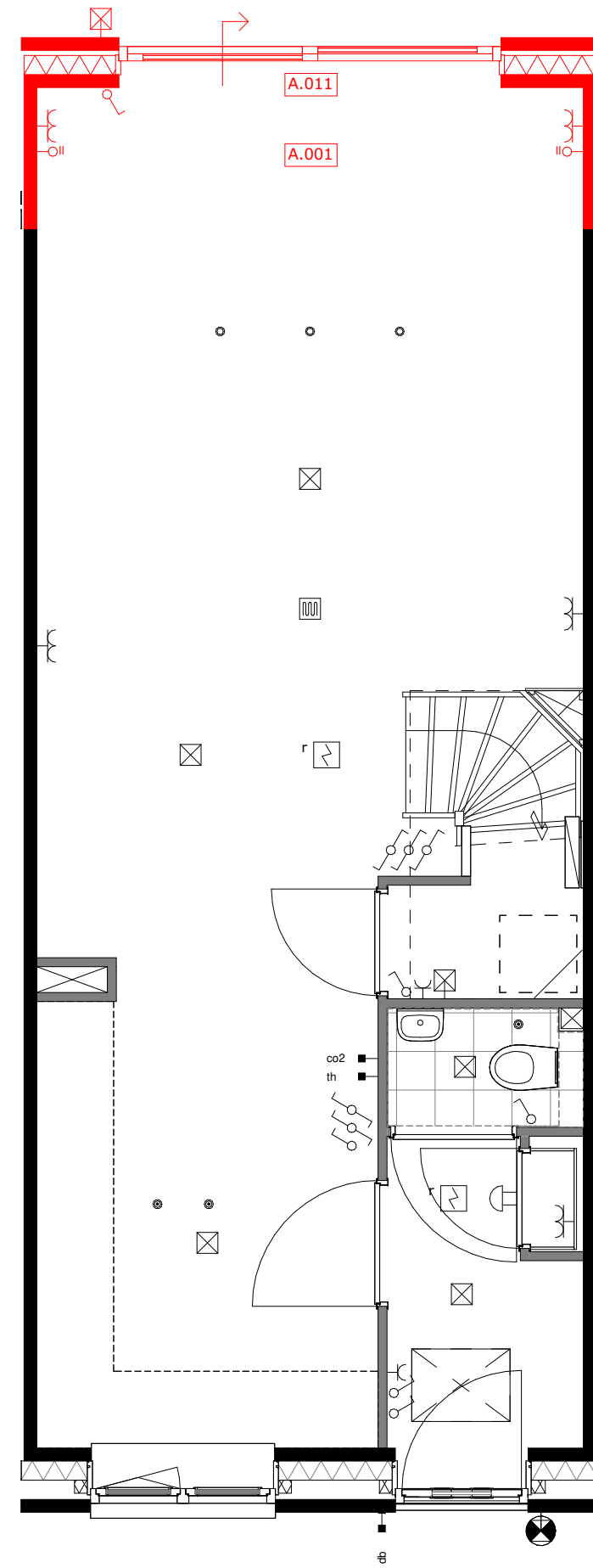

A.001 = uitbouw 1.2m
A.011 = schuifpui

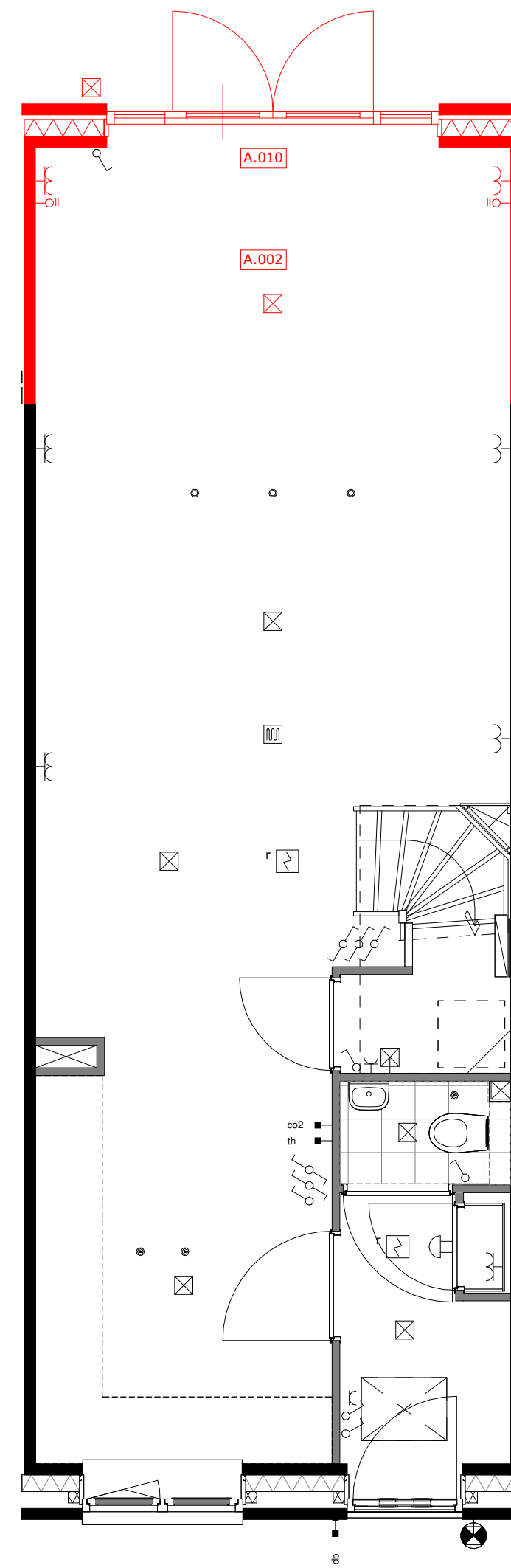

A.002 = uitbouw 2.4m
A.010 = openslaande deuren

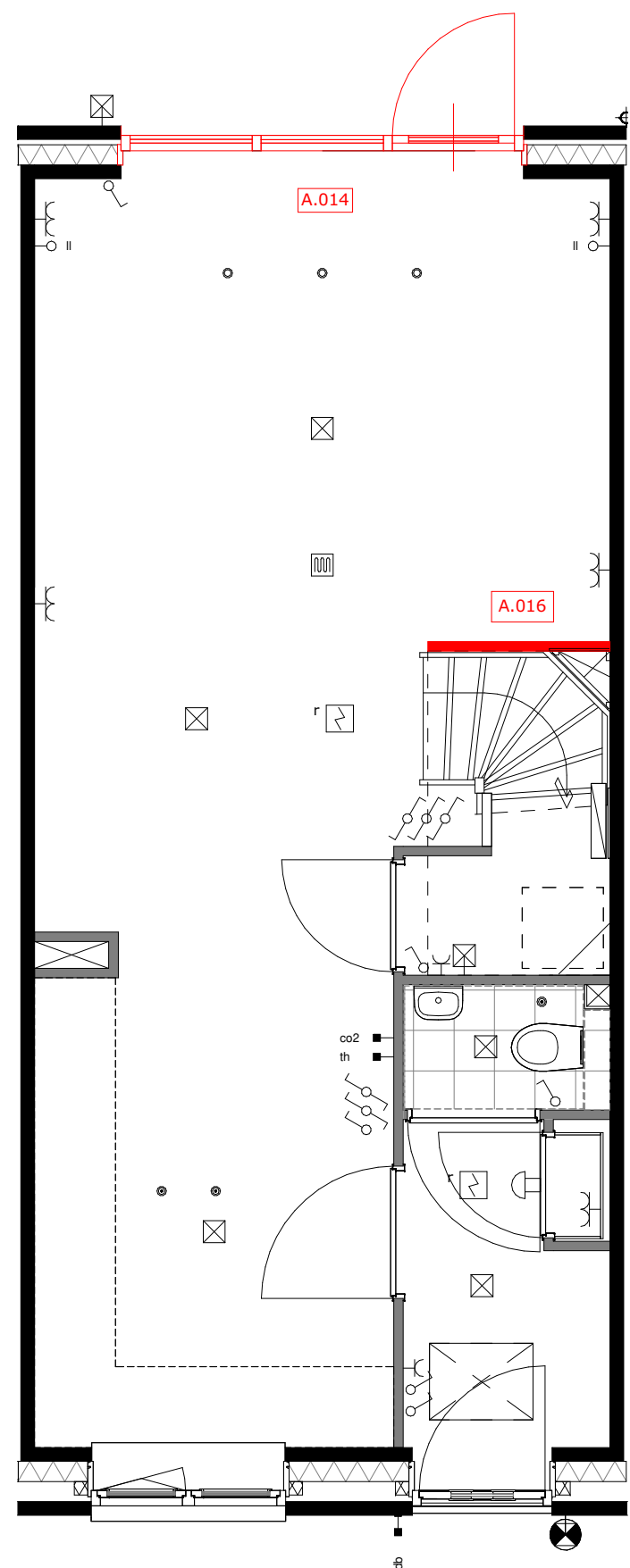

A.014 = wijzigen loopdeur
A.016 = wand bij de trap

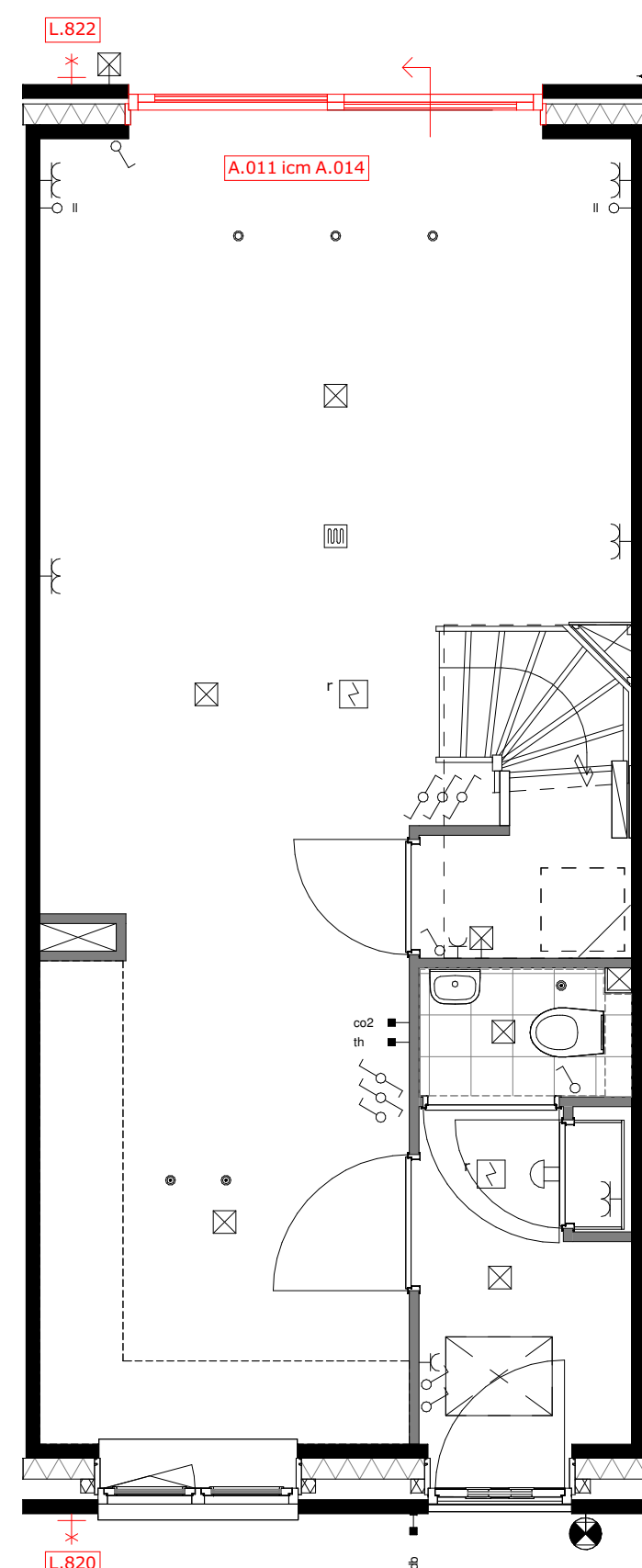

A.014 = wijzigen schuivende deel icm. optie A.011
L.820 = buitenkraan voorgevel
L.822 = buitenkraan achtergevel



project
Tuindershof FASE 3A-1
Pijnacker-Nootdorp

omschrijving
Opties type 1.7 begane grond - Blok 3, bouwnummer 11

opdrachtgever Ontwikkelcombinatie Tuindershof	schaal	gewijzigd 31-08-2023 29-09-2023 04-10-2023 09-10-2023	projectnummer 5994_70
formaat A1	status Verkooptekening	datum 24-07-2023	tekeningnummer VK-1.7-00
getekend ev			

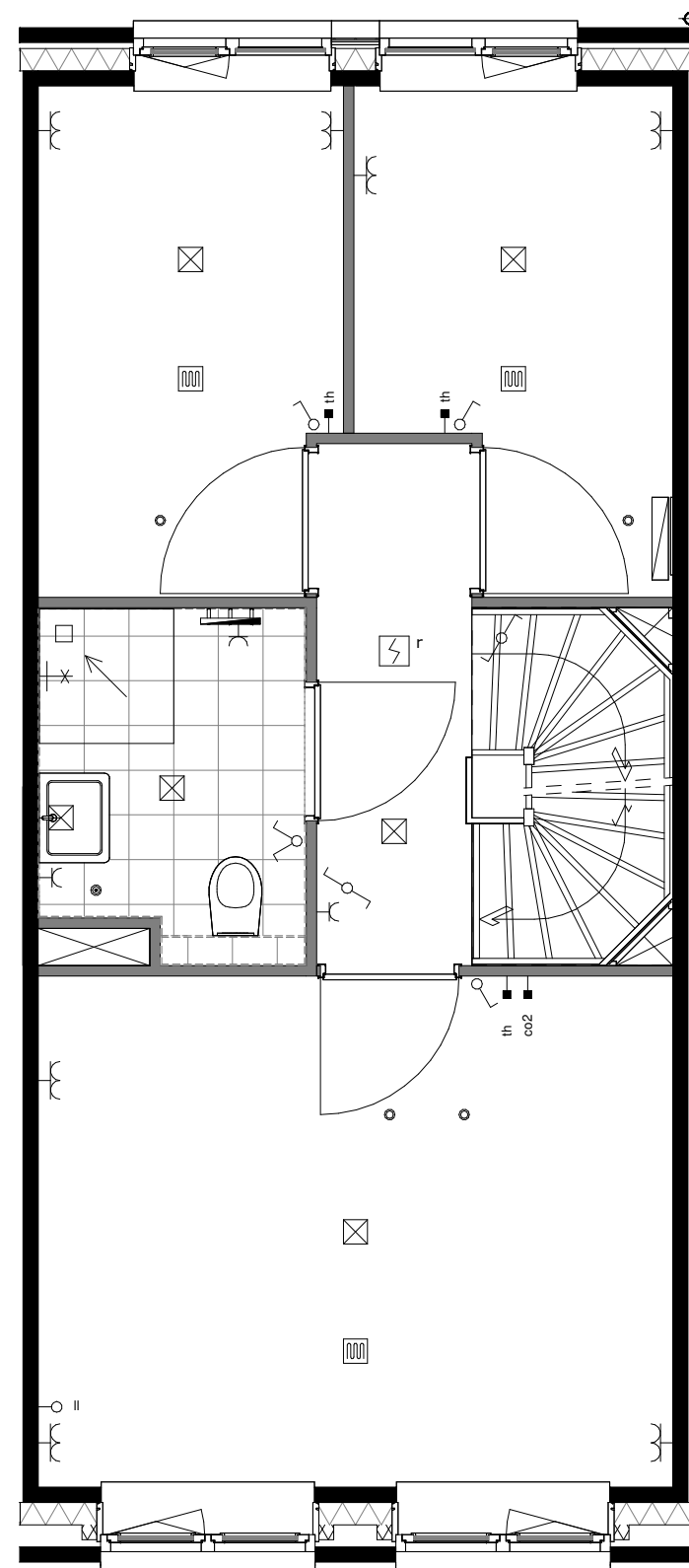

basis

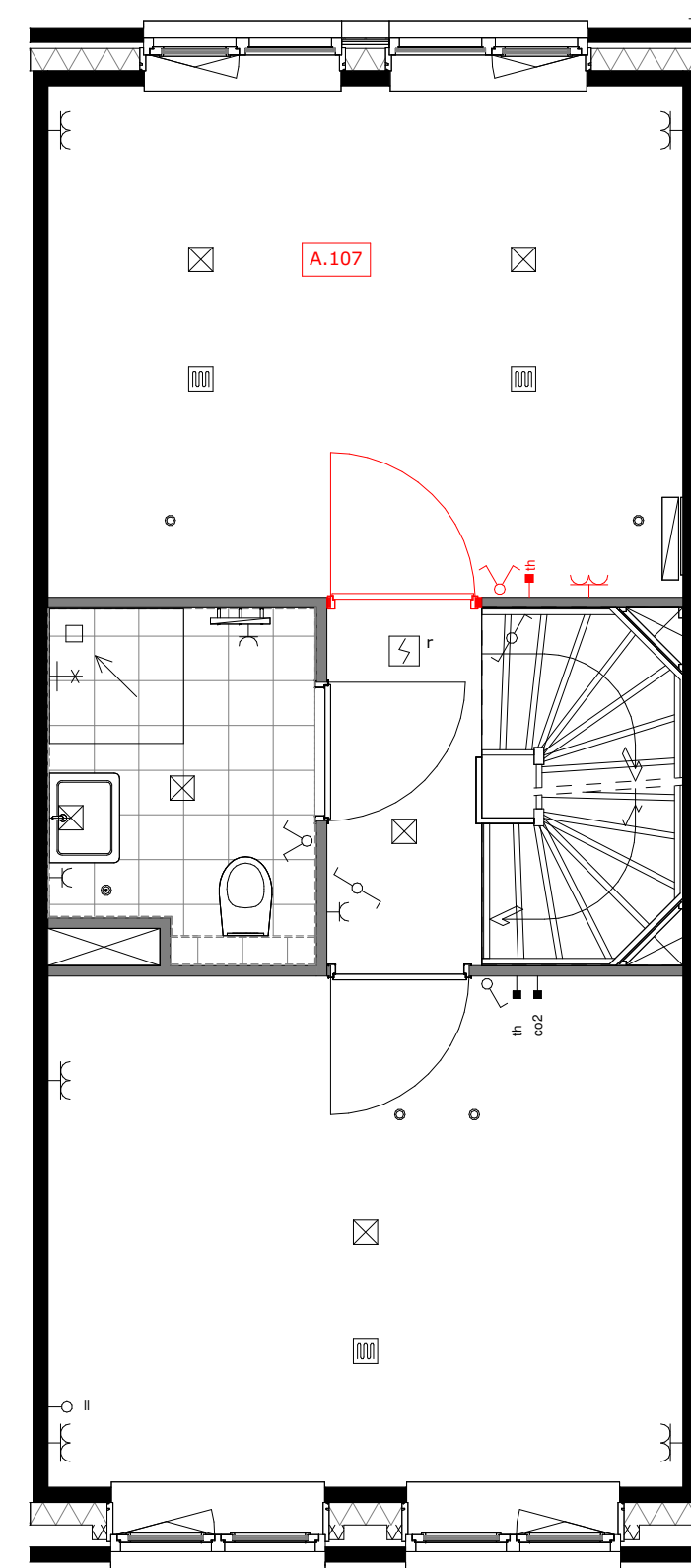

A.107 = samenvoegen slaapkamer 2 en 3

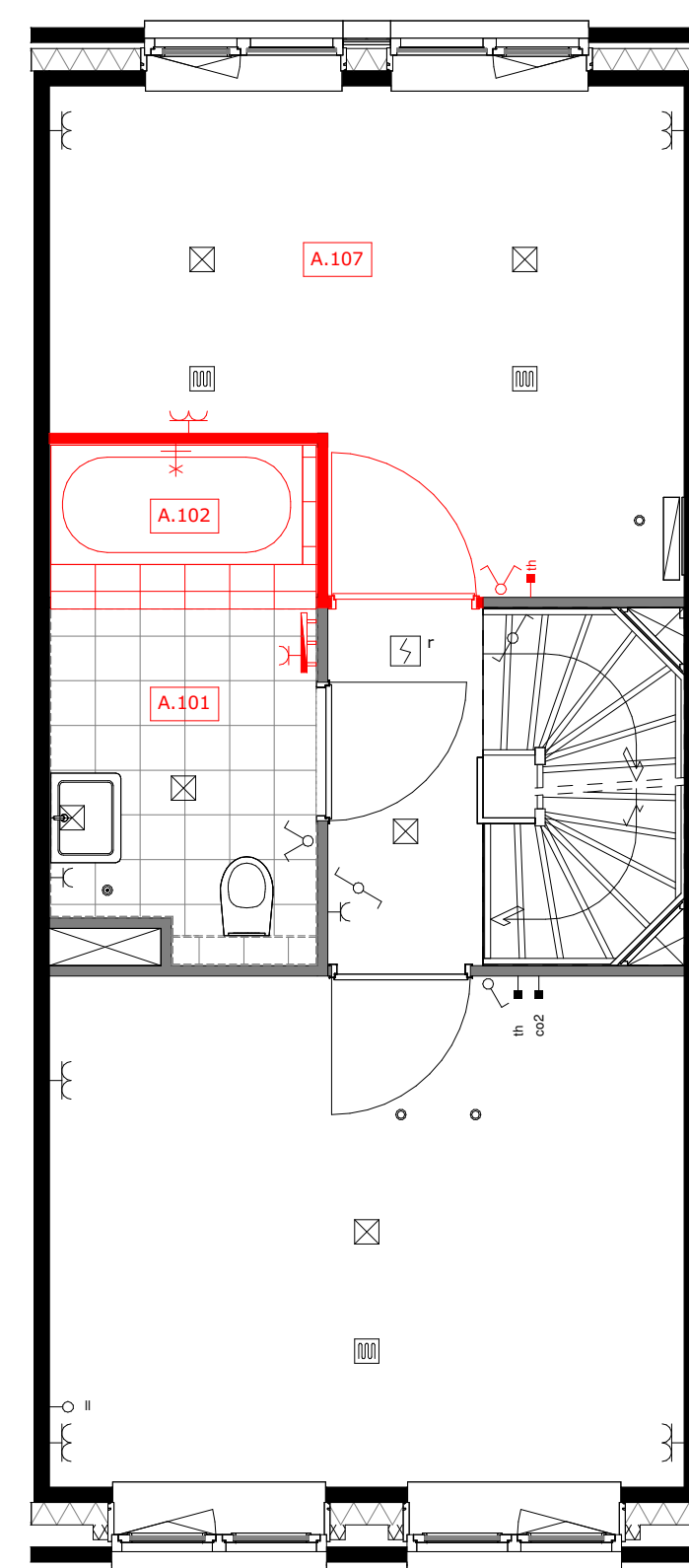

A.101 = vergroten badkamer alleen
mogelijk icm optie A.107
A.102 = ligbad met plateau, alleen mogelijk
icm optie A.101
A.107 = samenvoegen slaapkamer 2 en 3

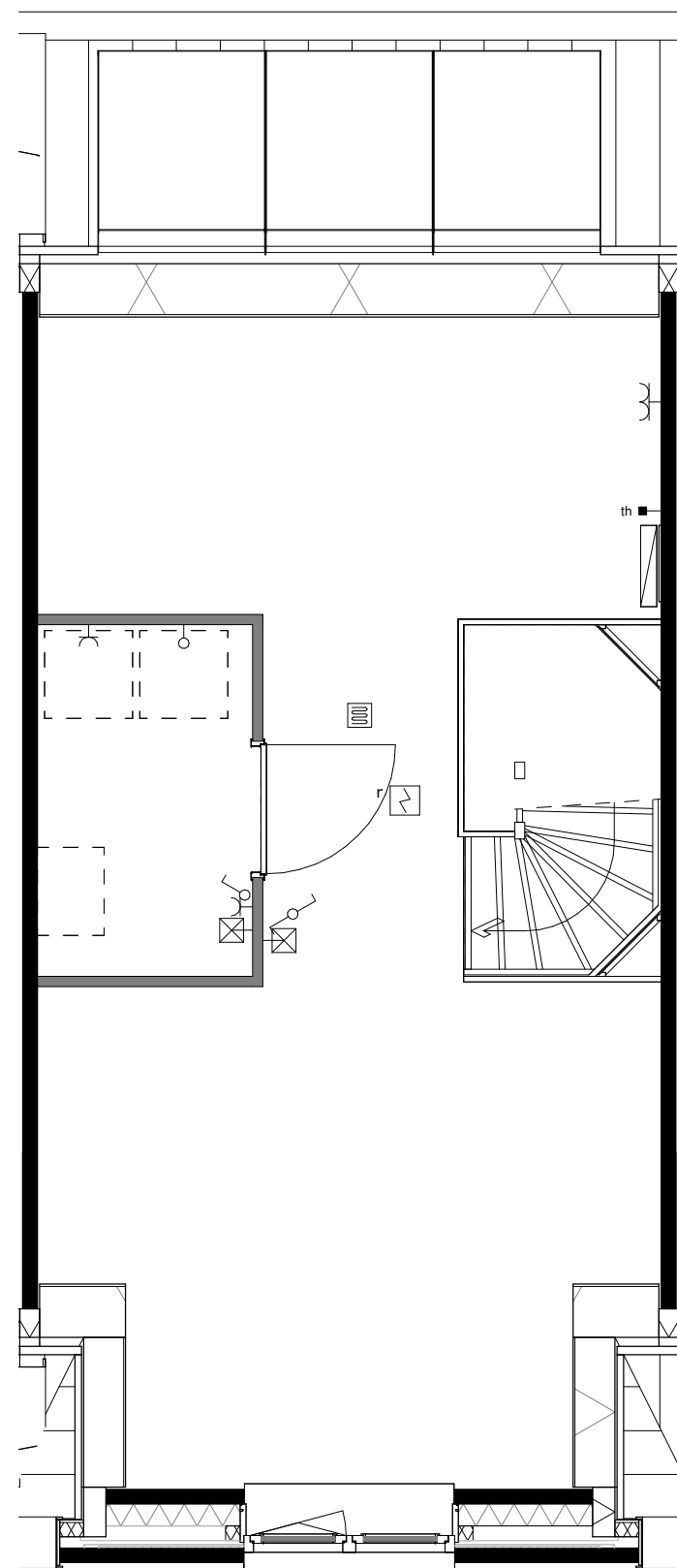

basis

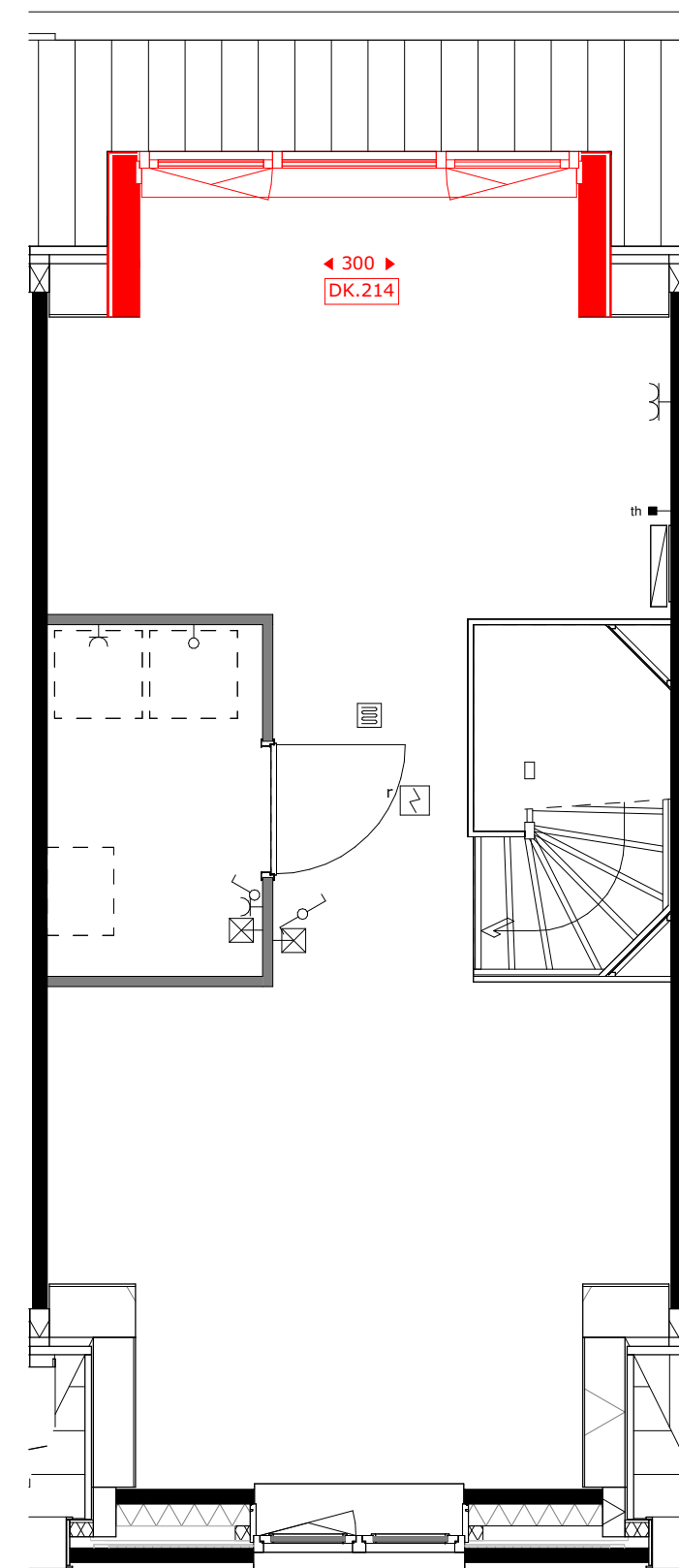

DK.214 = dakkapel achtergevel (breedte c.a. 3m)

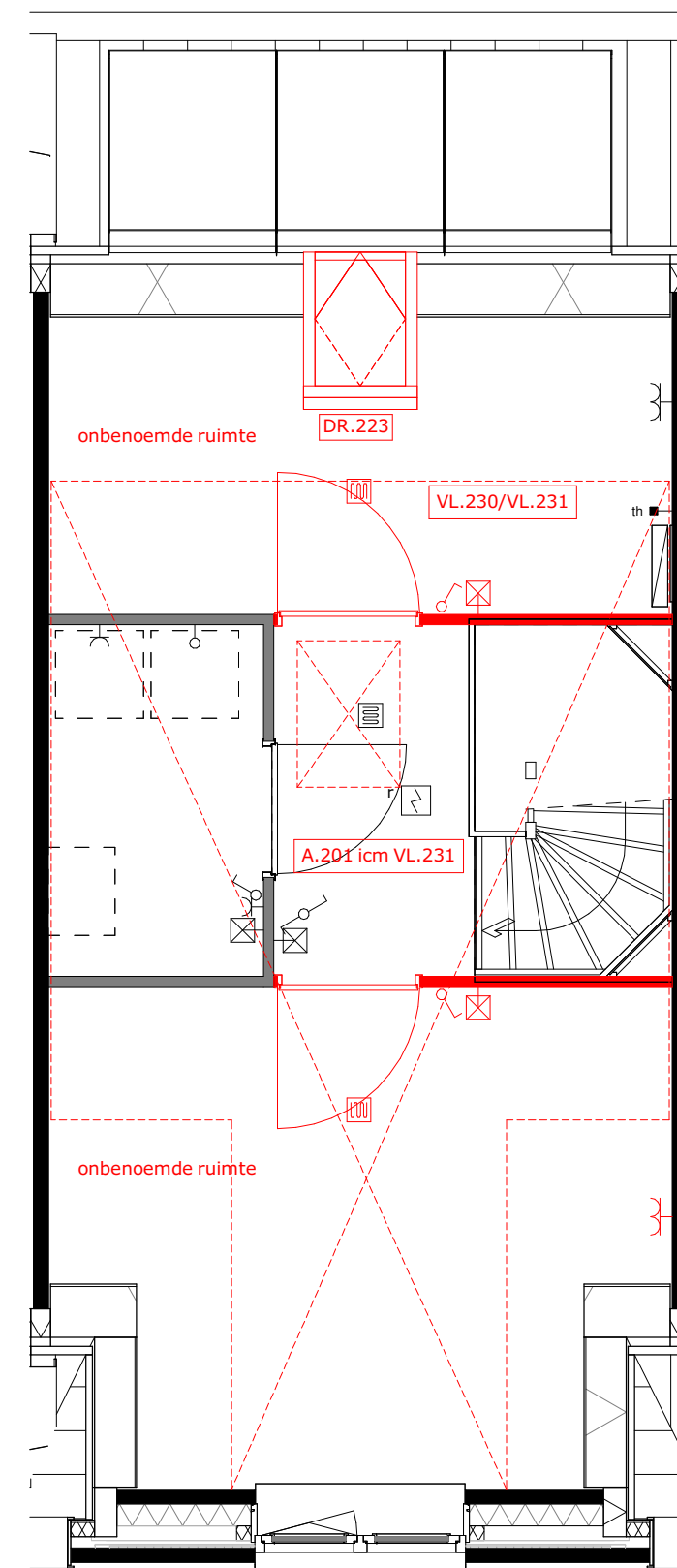

A.201 = zolderindeling (alleen in combinatie met VL.231)
DR.223 = dakvenster
VL.230 = vloering (onafgewerkt)
VL.231 = vloering afgewerkt



project
Tuindershof FASE 3A-1
Pijnacker-Nootdorp

omschrijving
Opties type 1.7 verdiepingen - Blok 3, bouwnummer 11

opdrachtgever Ontwikkelcombinatie Tuindershof	schaal 1:50	gewijzigd 31-08-2023 29-09-2023 04-10-2023 09-10-2023	projectnummer 5994_70
formaat A1	status Verkooptekening	datum 24-07-2023	tekeningnummer VK-1.7-01
getekend ev			

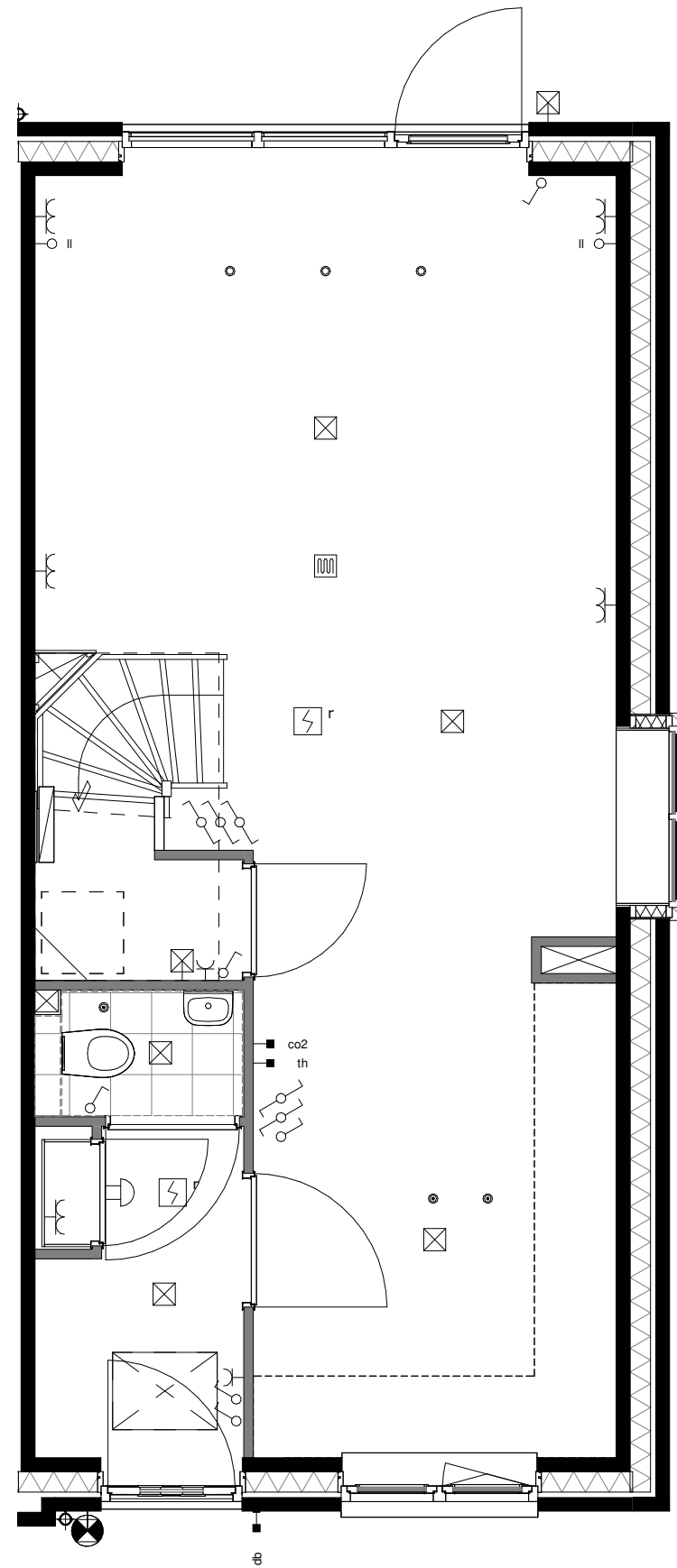

basis

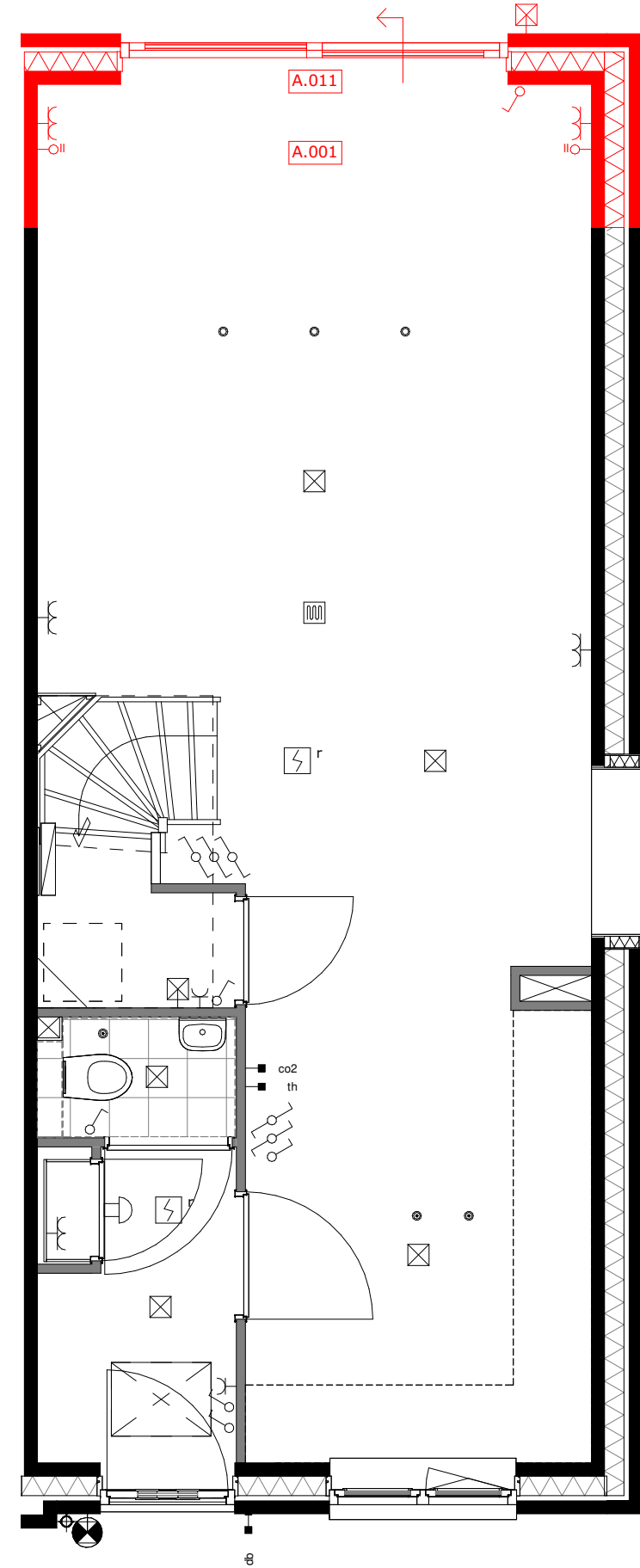

A.001 = uitbouw 1.2m
A.011 = schuifpui

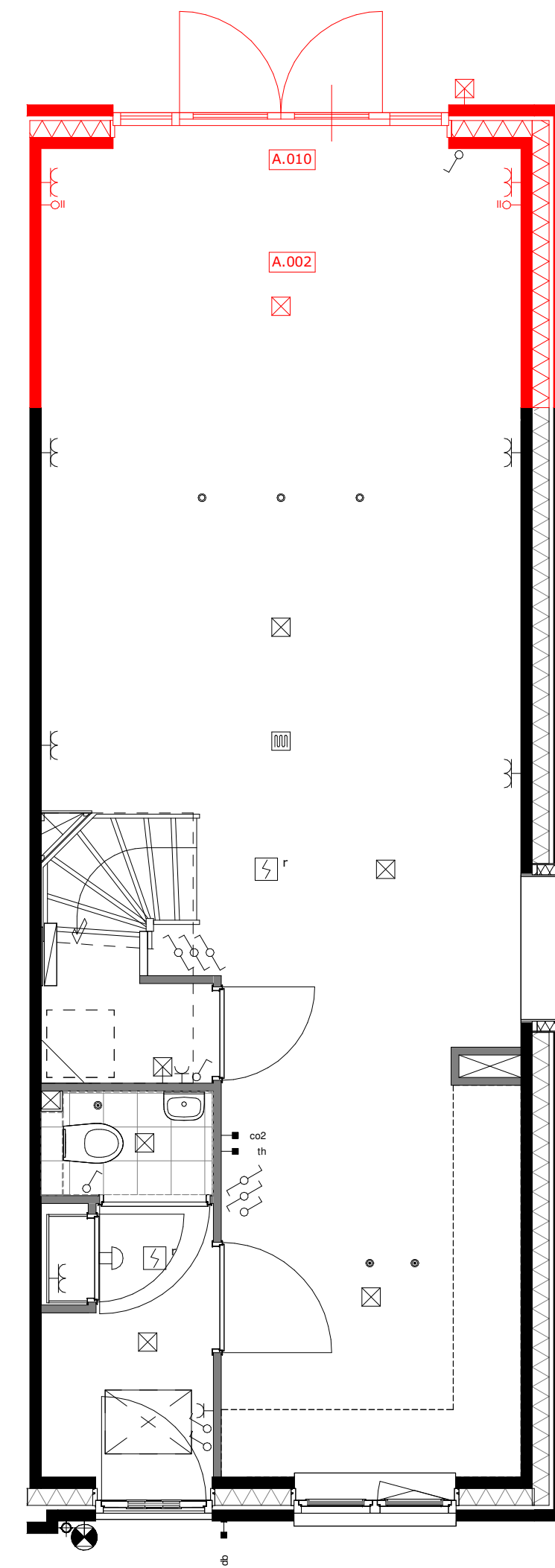

A.002 = uitbouw 2.4m
A.010 = openslaande deuren

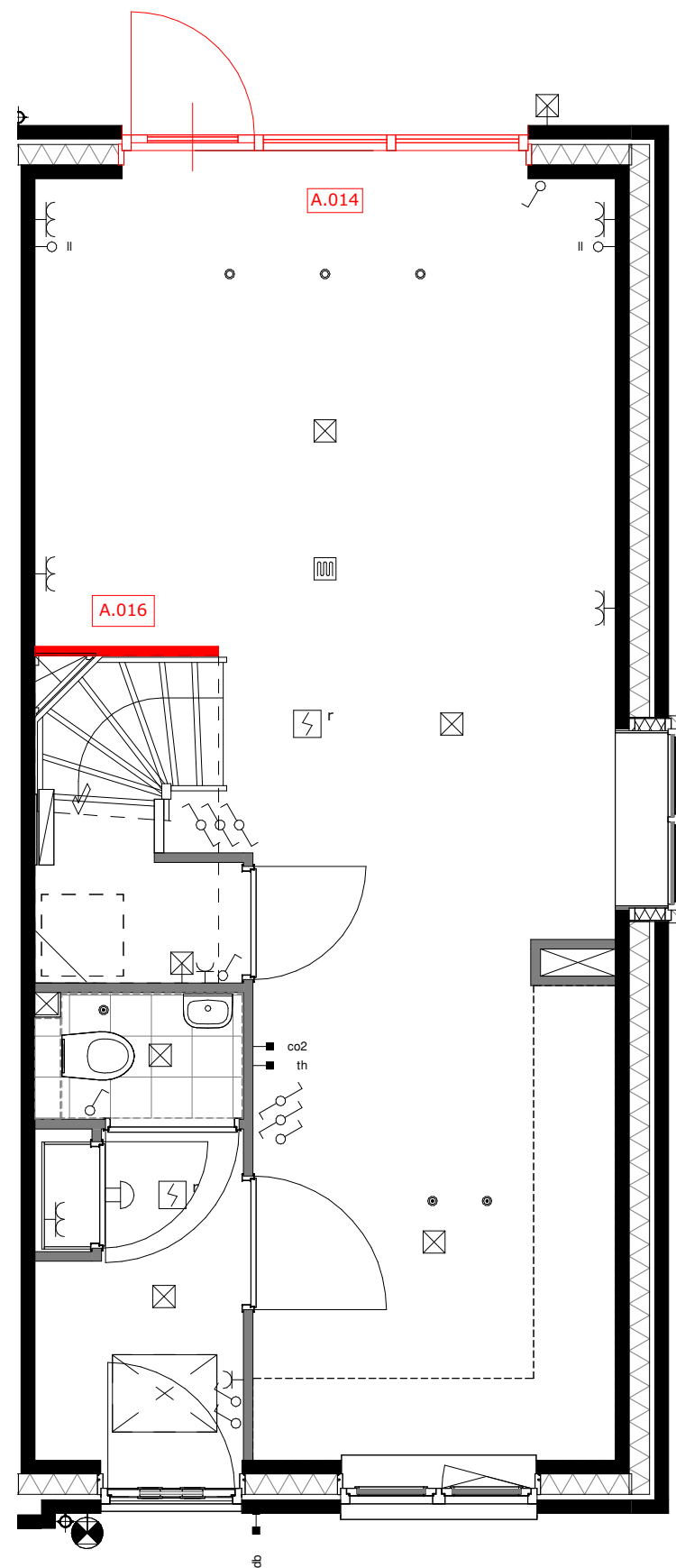

A.014 = wijzigen loopdeur
A.016 = wand bij de trap

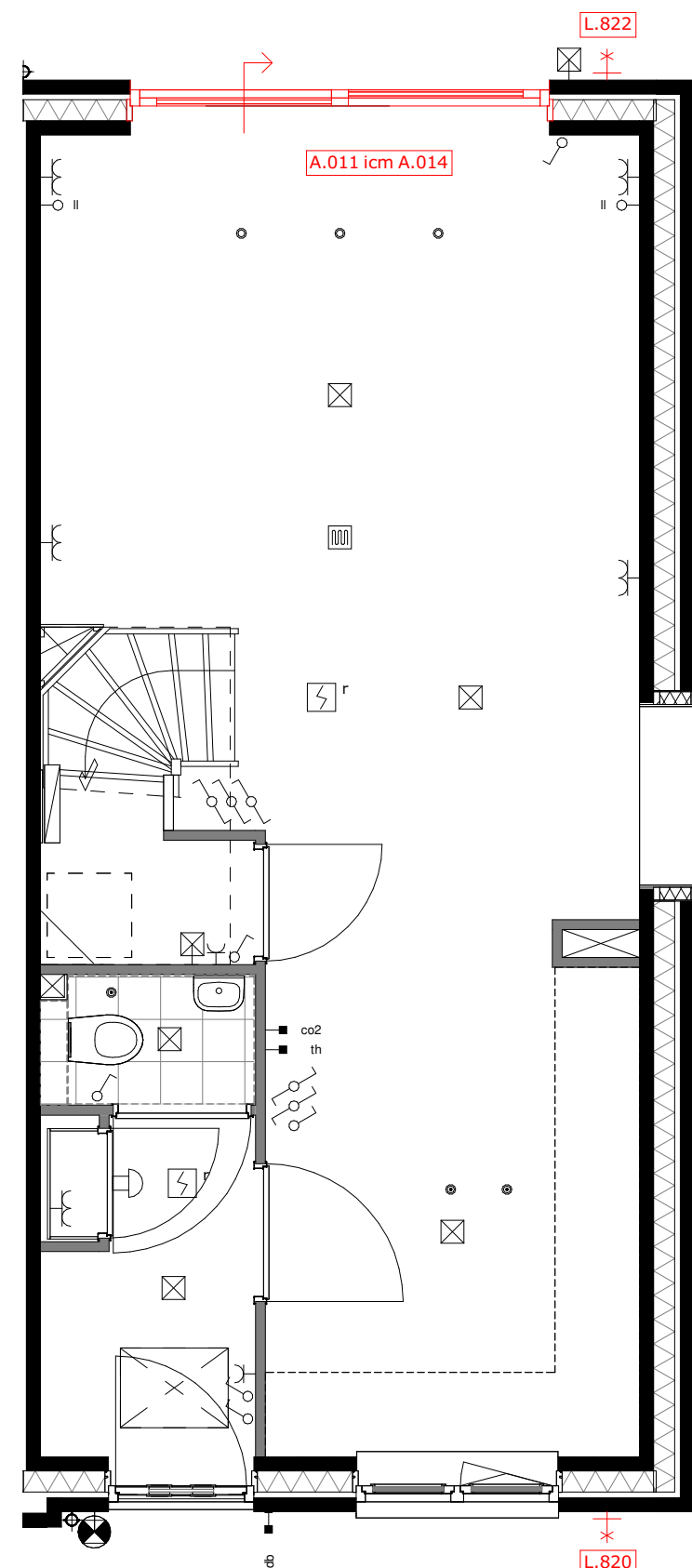

A.014 = wijzigen schuivende deel icm. optie A.011
L.820 = buitenkraan voorgevel
L.822 = buitenkraan achtergevel



project
Tuindershof FASE 3A-1
Pijnacker-Nootdorp

omschrijving
Opties type 1.8 begane grond - Blok 3, bouwnummer 10

opdrachtgever Ontwikkelcombinatie Tuindershof	schaal	gewijzigd 31-08-2023 29-09-2023 04-10-2023 09-10-2023	projectnummer 5994_70
formaat A1	status Verkooptekening	datum 24-07-2023	tekeningnummer VK-1.8-00
getekend ev			

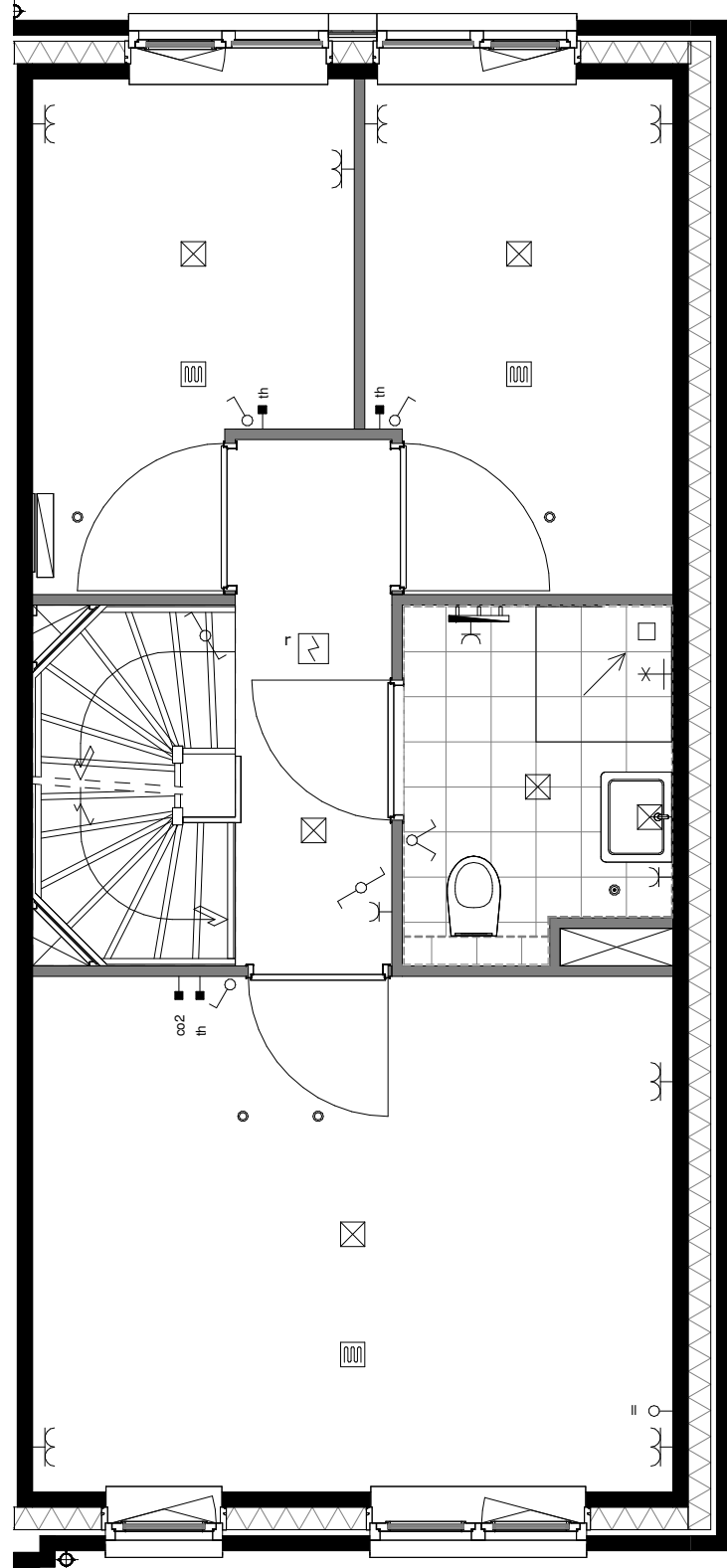

basis

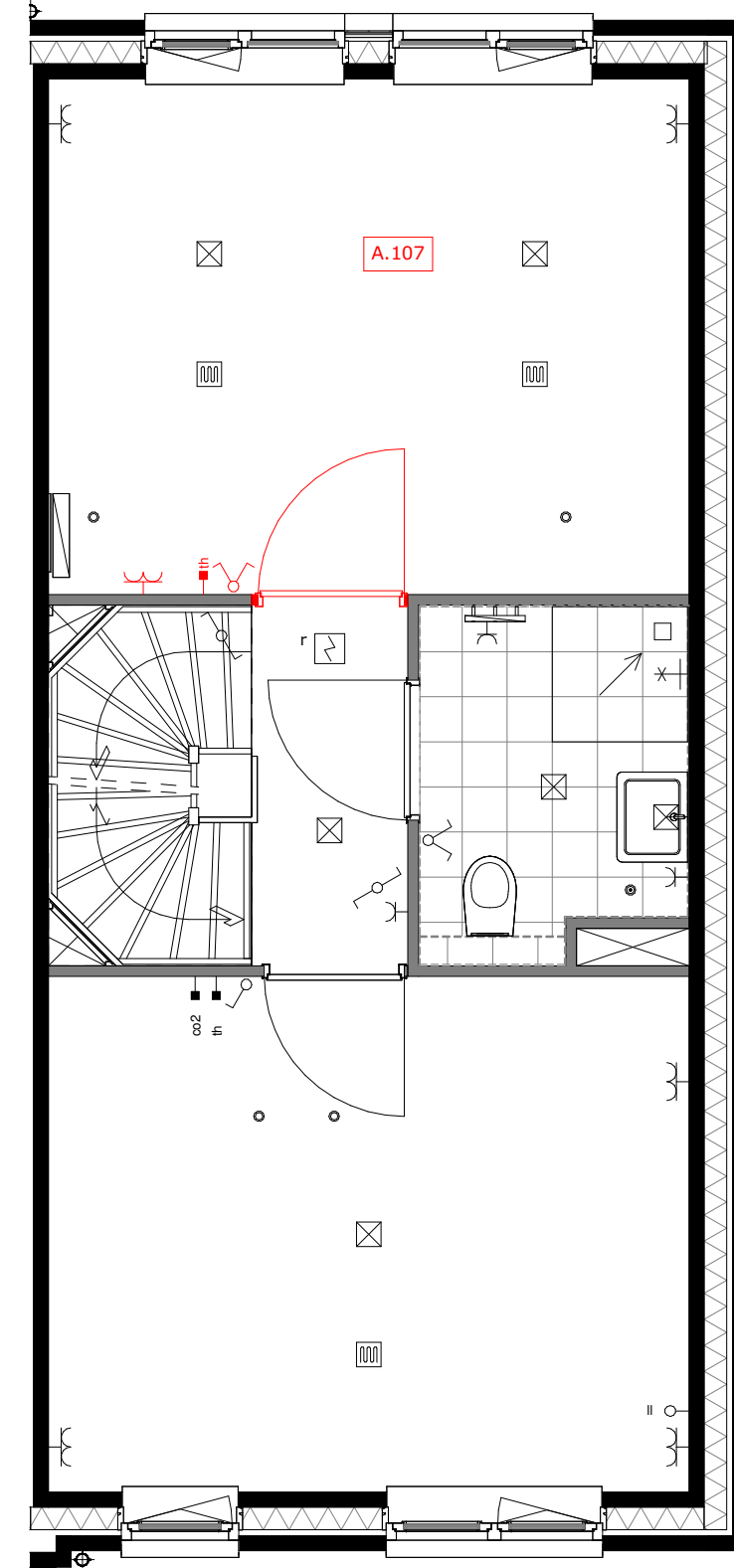

A.107 = samenvoegen slaapkamer 2 en 3

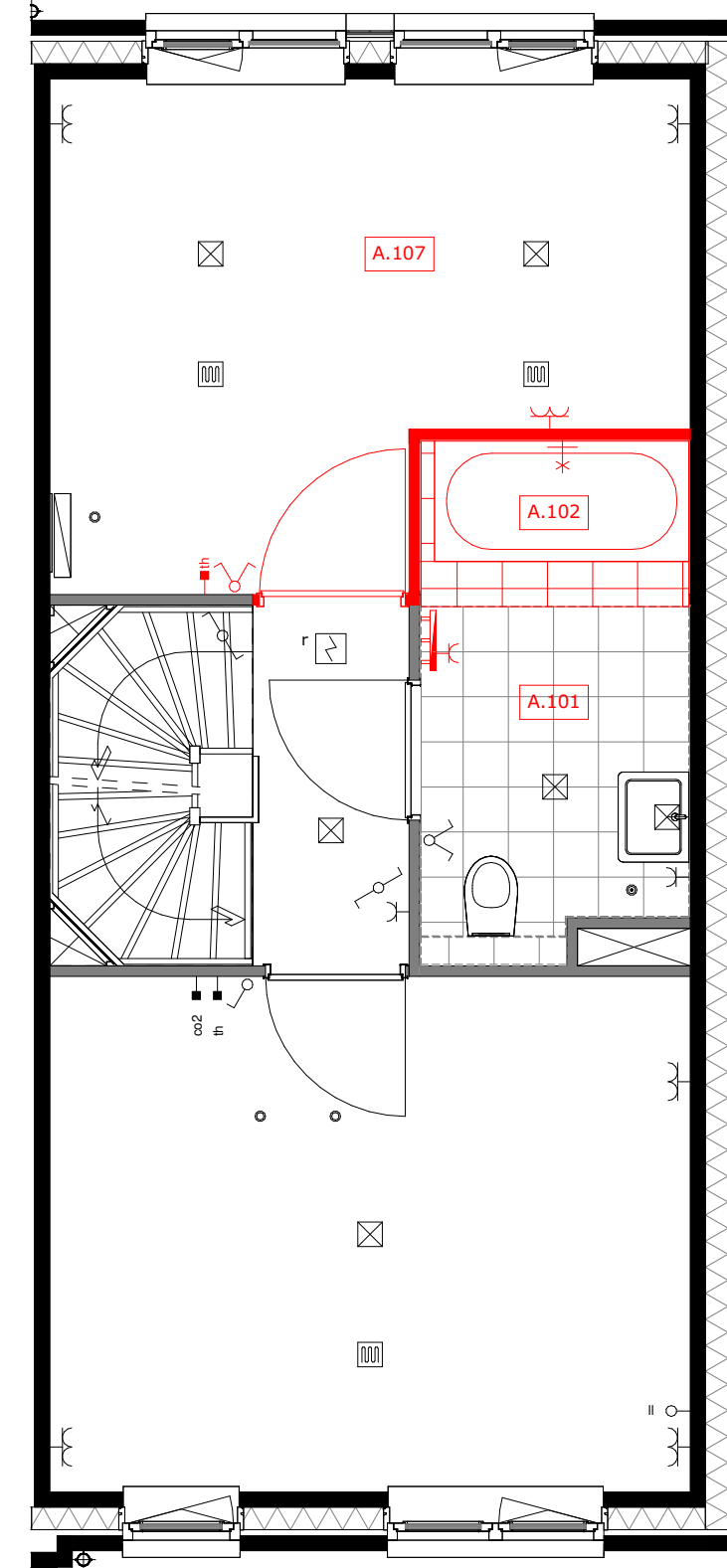

A.101 = vergroten badkamer ca.110cm, alleen mogelijk icm optie A.107
 A.102 = ligbad met plateau, alleen mogelijk icm optie A.101
 A.107 = samenvoegen slaapkamer 2 en 3

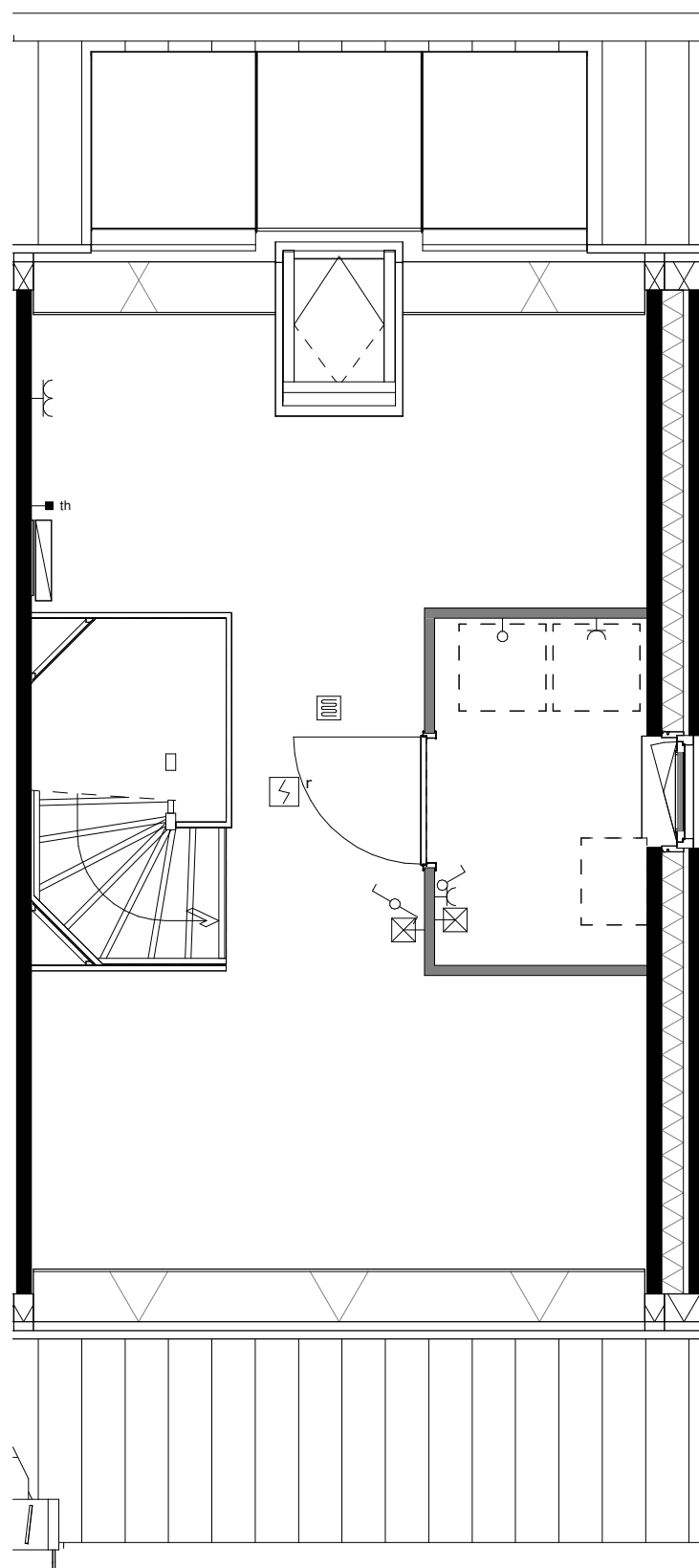

basis

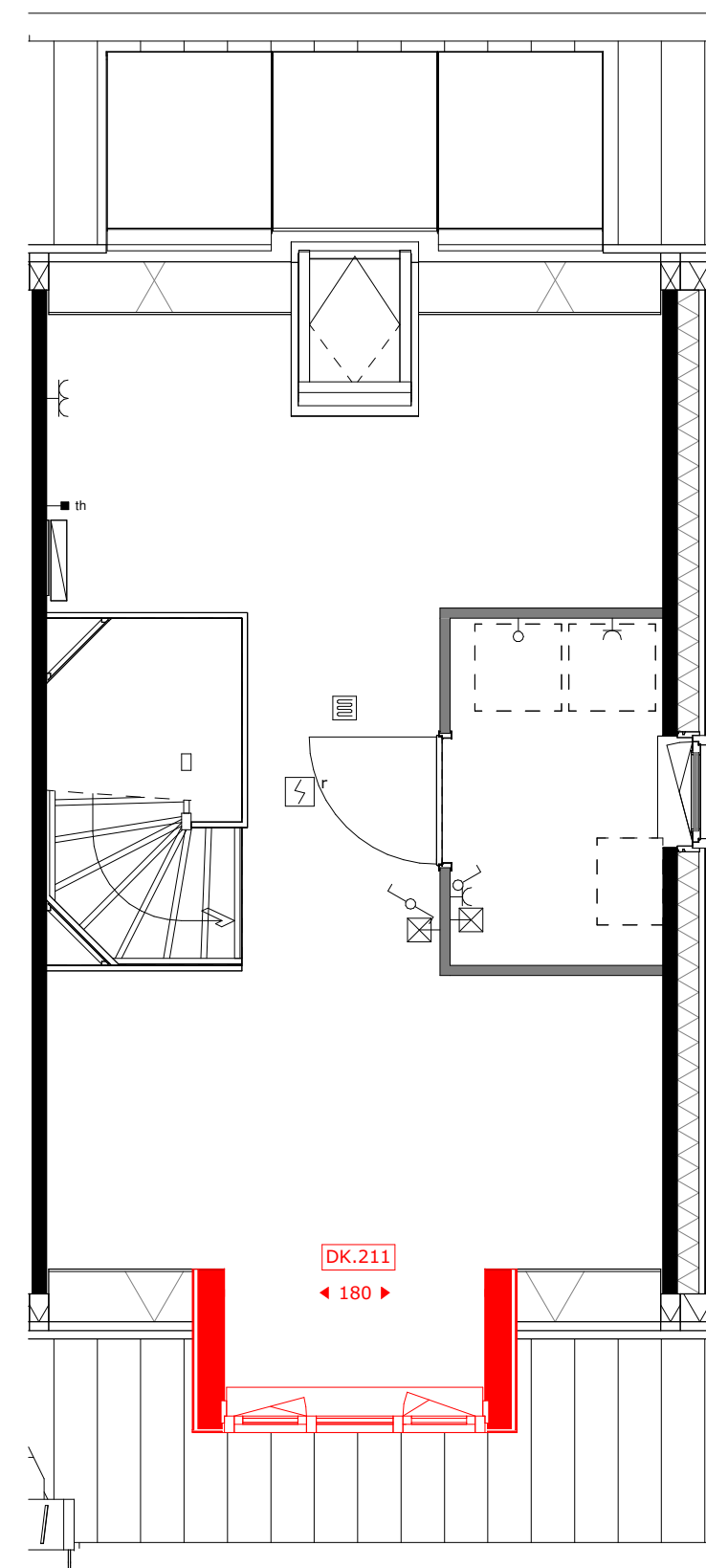

DK.211 = dakkapel voorgevel (breedte c.a. 1.8m)

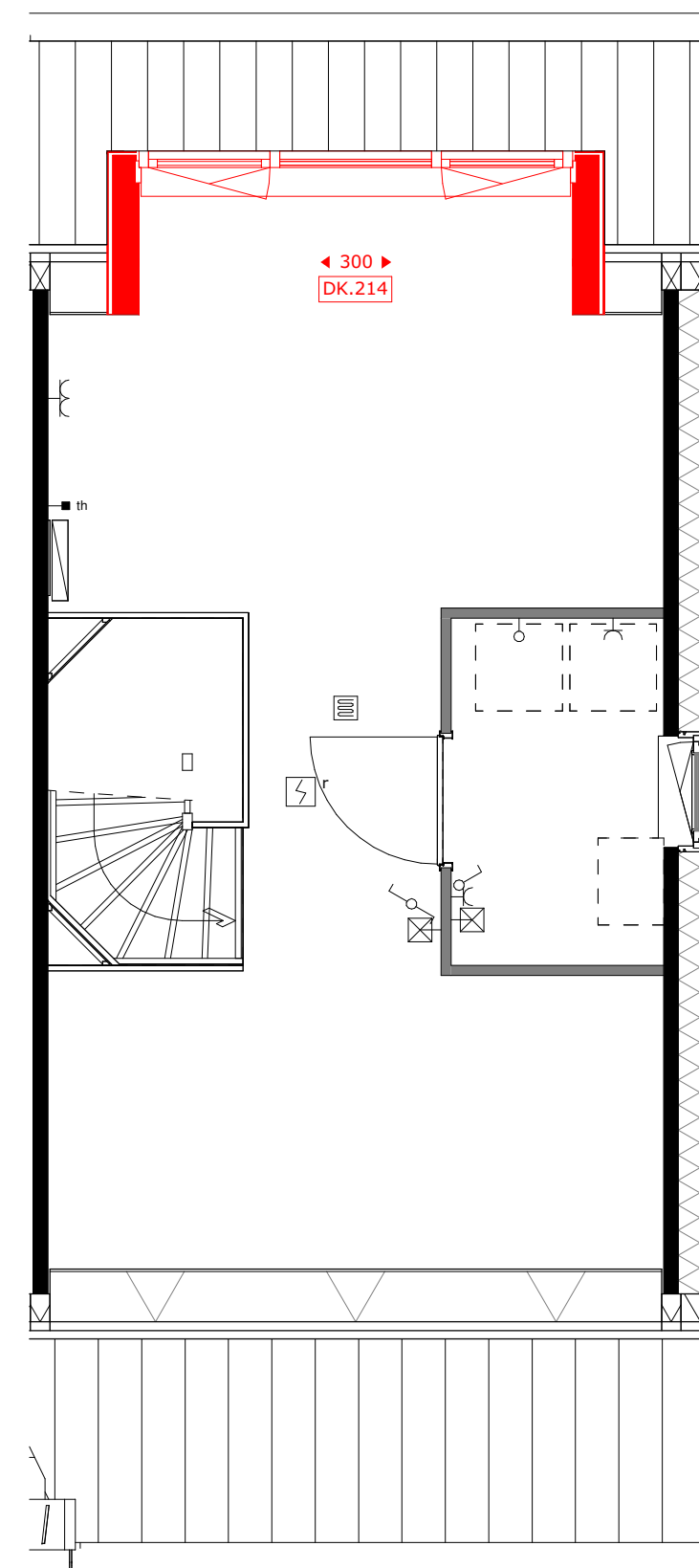

DK.214 = dakkapel achtergevel (breedte c.a. 3m)

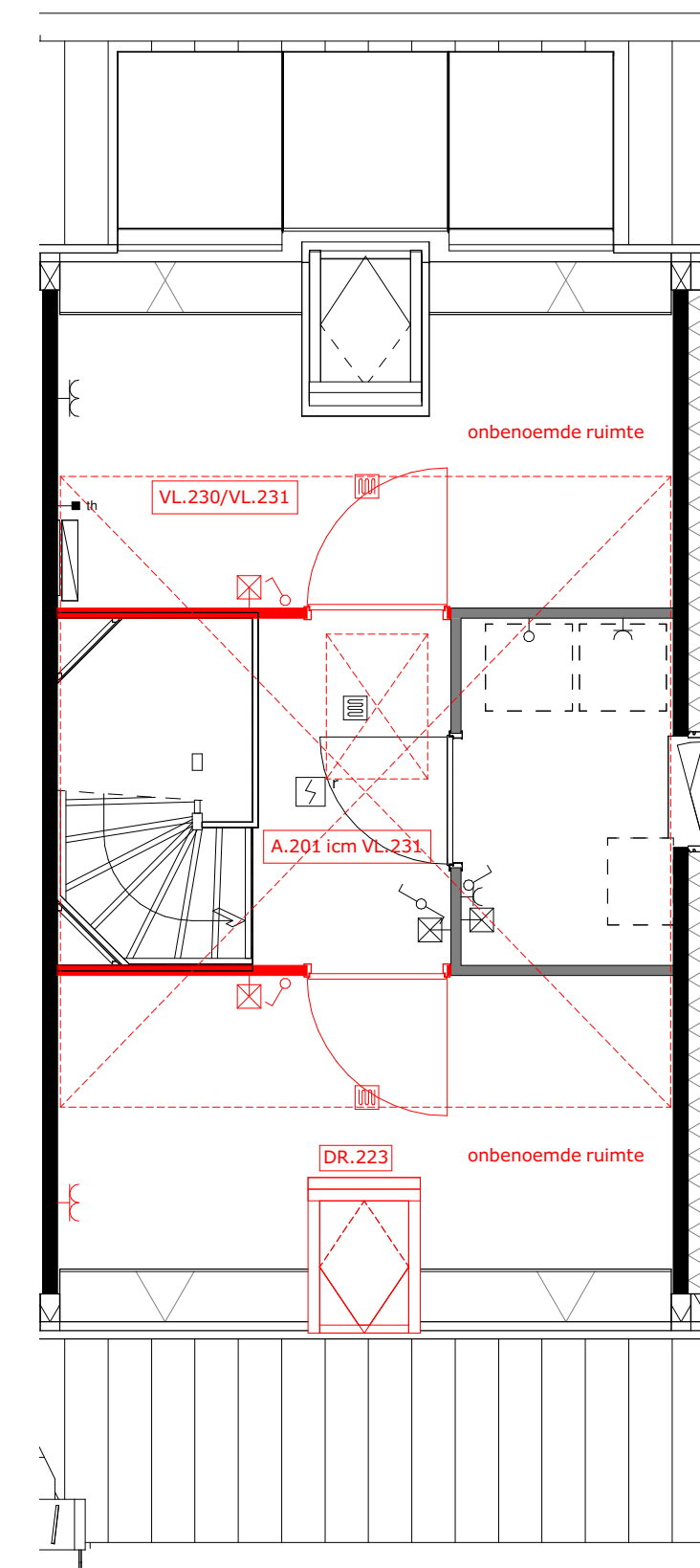

A.201 = zolderindeling (alleen in combinatie met VL.231)
 DR.223 = dakvenster
 VL.230 = vliering (onafgewerkt)
 VL.231 = vliering afgewerkt



project
 Tuindershof FASE 3A-1
 Pijnacker-Nootdorp

omschrijving
 Opties type 1.8 verdiepingen - Blok 3, bouwnummer 10

opdrachtgever Ontwikkelcombinatie Tuindershof	schaal 1:50	gewijzigd 31-08-2023 29-09-2023 04-10-2023 09-10-2023	projectnummer 5994_70
formaat A1	status Verkooptekening	datum 24-07-2023	tekeningnummer VK-1.8-01

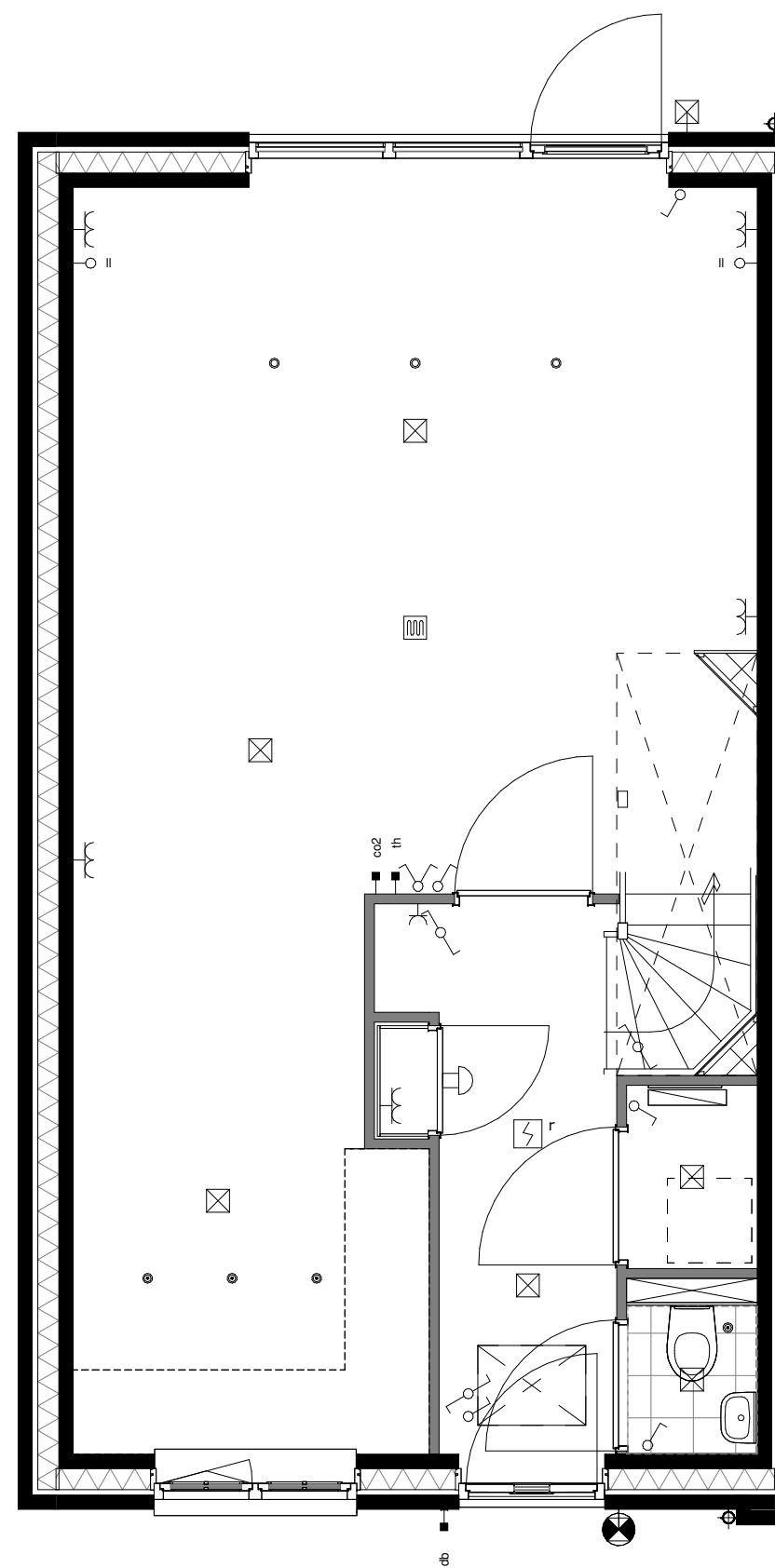

basis

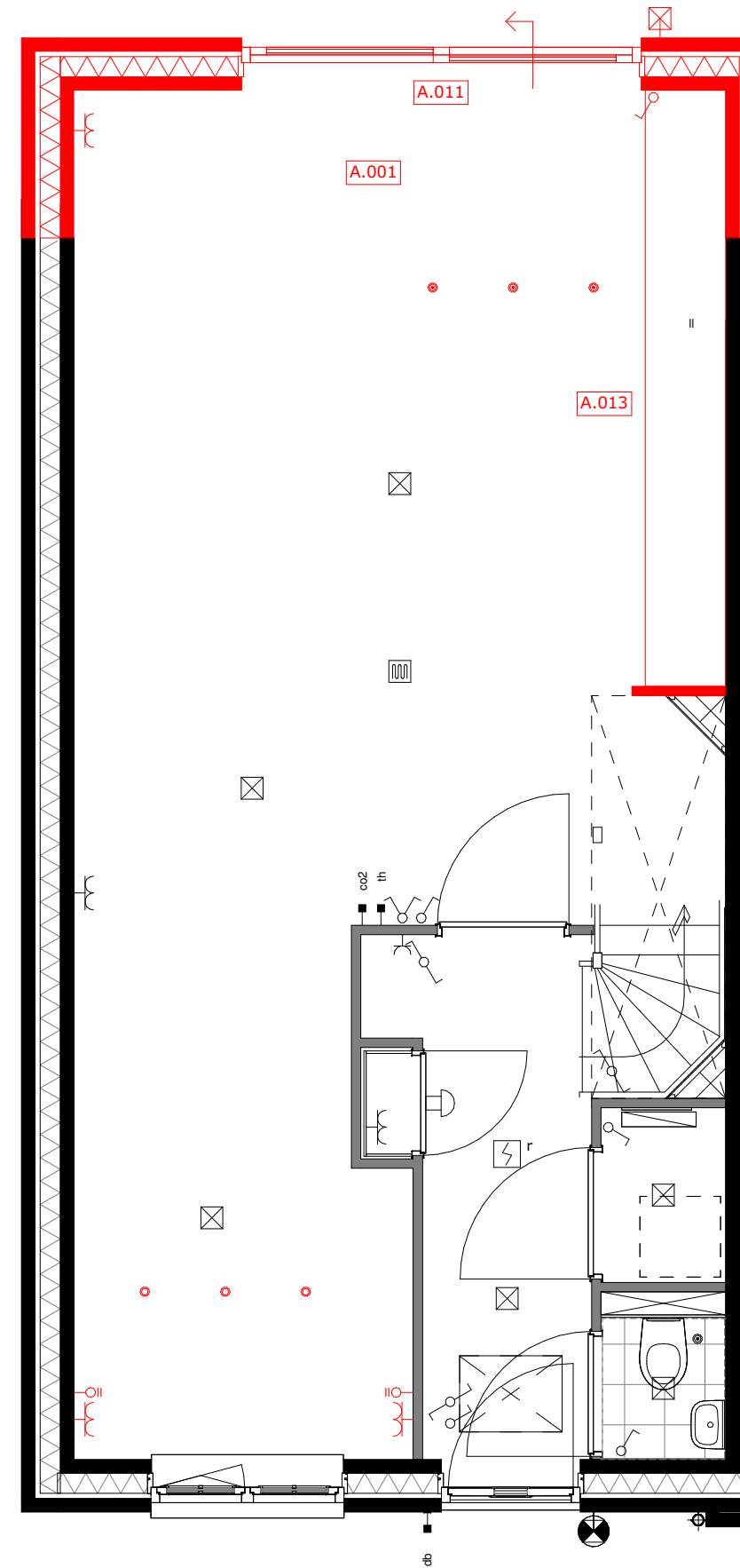

A.001 = uitbouw 1.2m
 A.011 = schuifpui
 A.021 = verplaatsen keukenopstelling

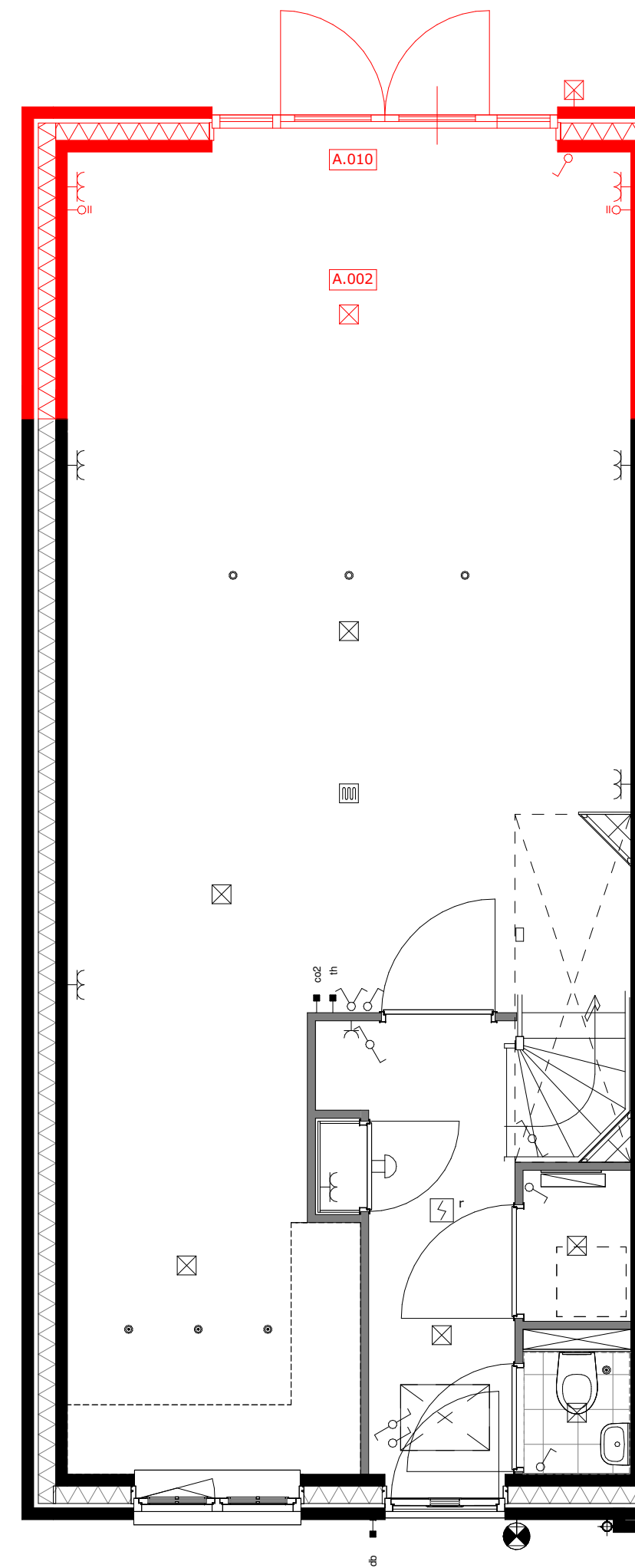

A.002 = uitbouw 2.4m
 A.010 = openslaande deuren

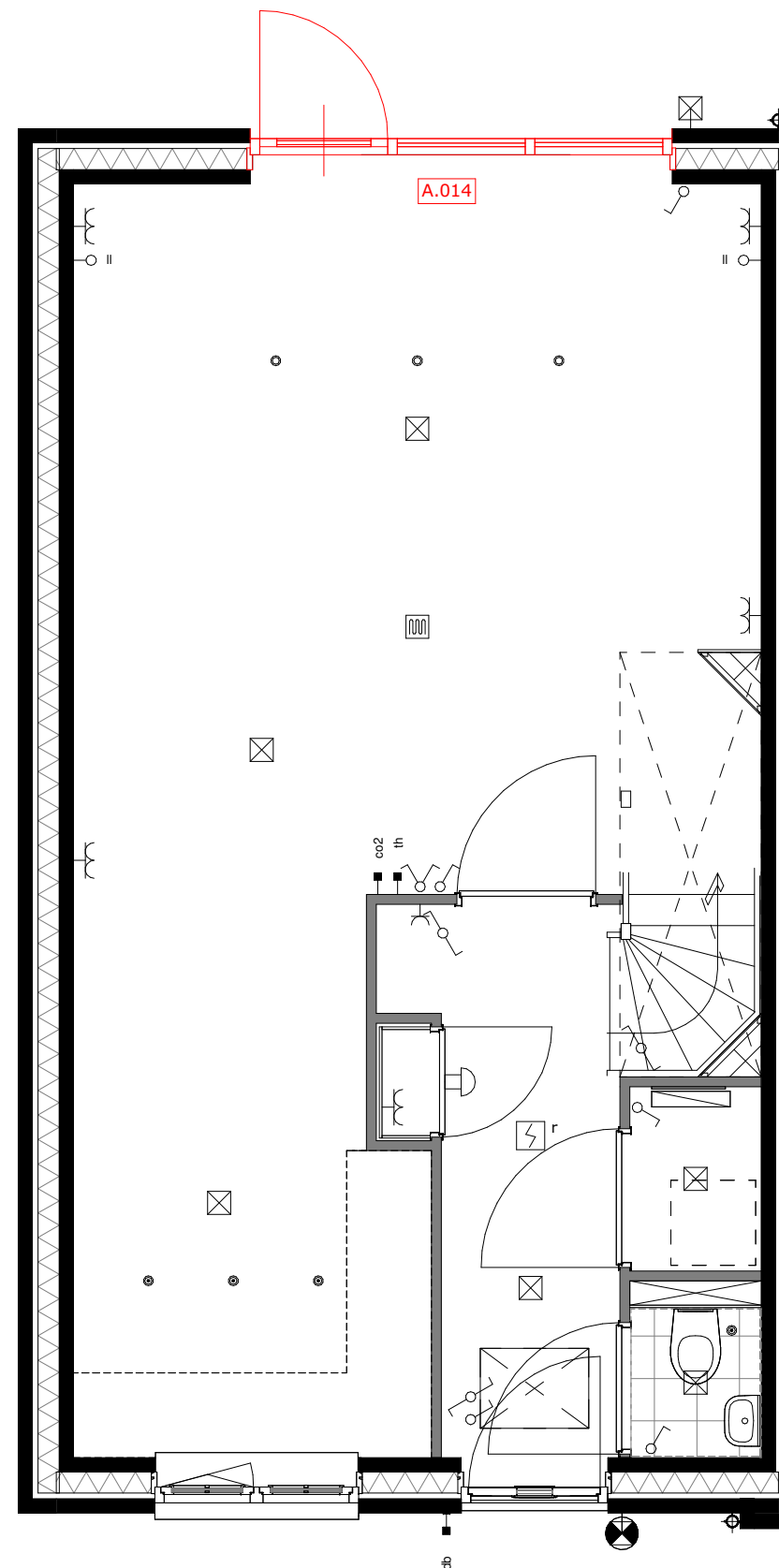

A.014 = wijzigen loopdeur

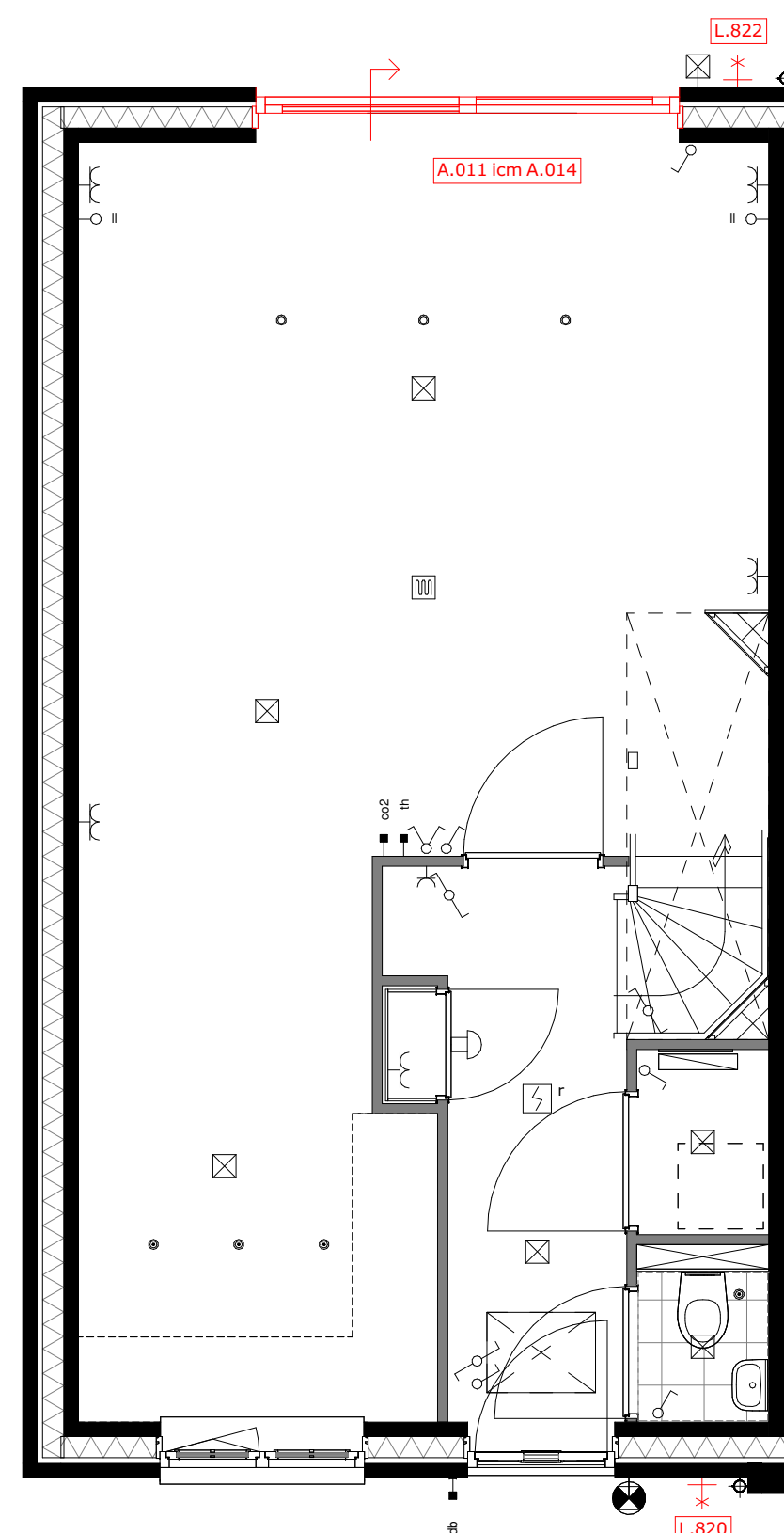

A.014 = wijzigen schuivende deel icm. optie A.011
 L.820 = buitenkraan voorgevel
 L.822 = buitenkraan achtergevel

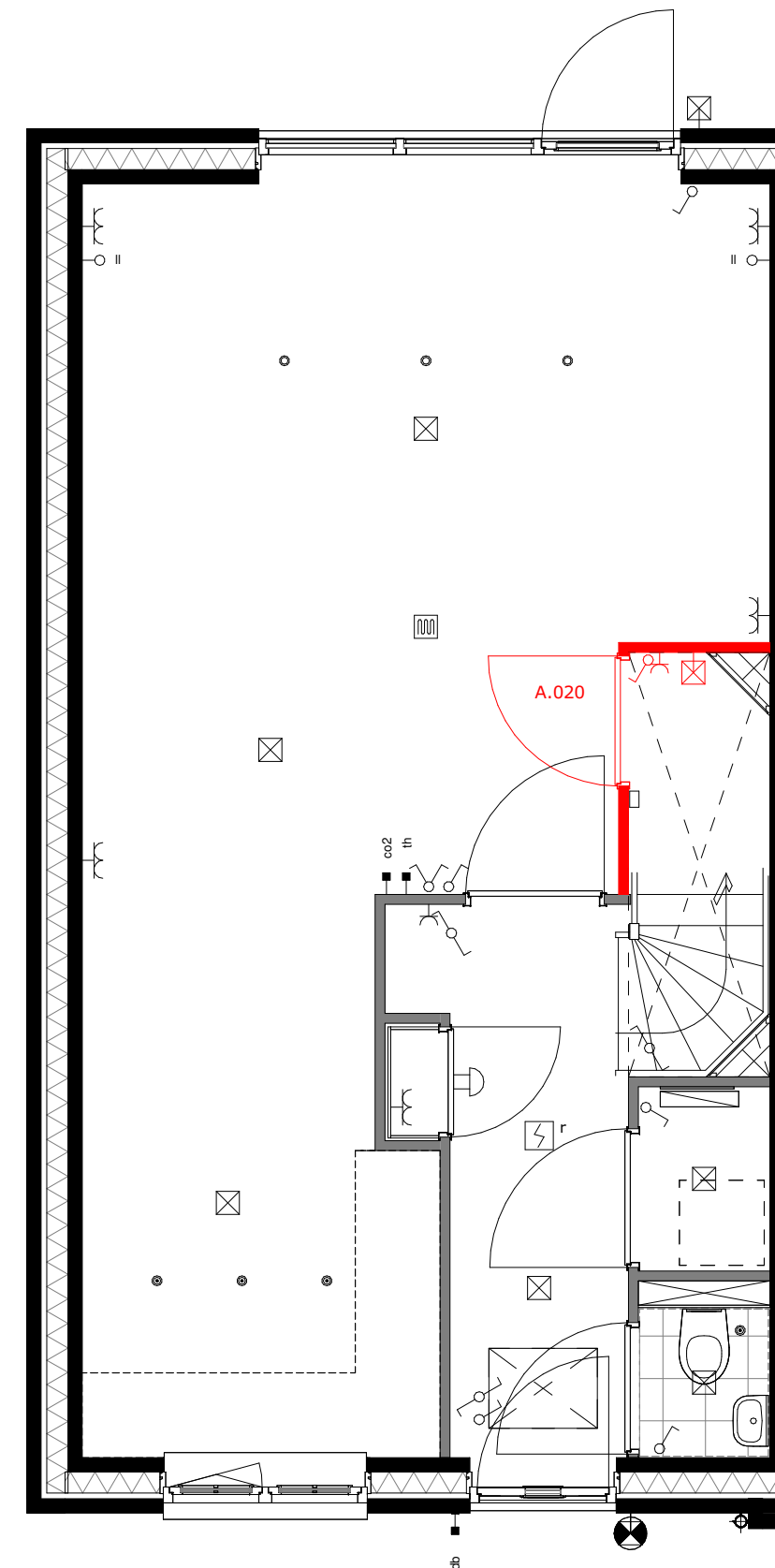

A.020 = trapkast



project
 Tuindershof FASE 3A-1
 Pijnacker-Nootdorp

omschrijving
 Opties type 2.0 begane grond - Blok 1,5,6, bouwnummer 1,4,24,27,28 en 31

opdrachtgever Ontwikkelcombinatie Tuindershof	schaal	gewijzigd 31-08-2023 29-09-2023 04-10-2023 09-10-2023	projectnummer 5994_70
formaat A1	status Verkooptekening		tekeningnummer VK-2.0-00
getekend ev	datum 24-07-2023		

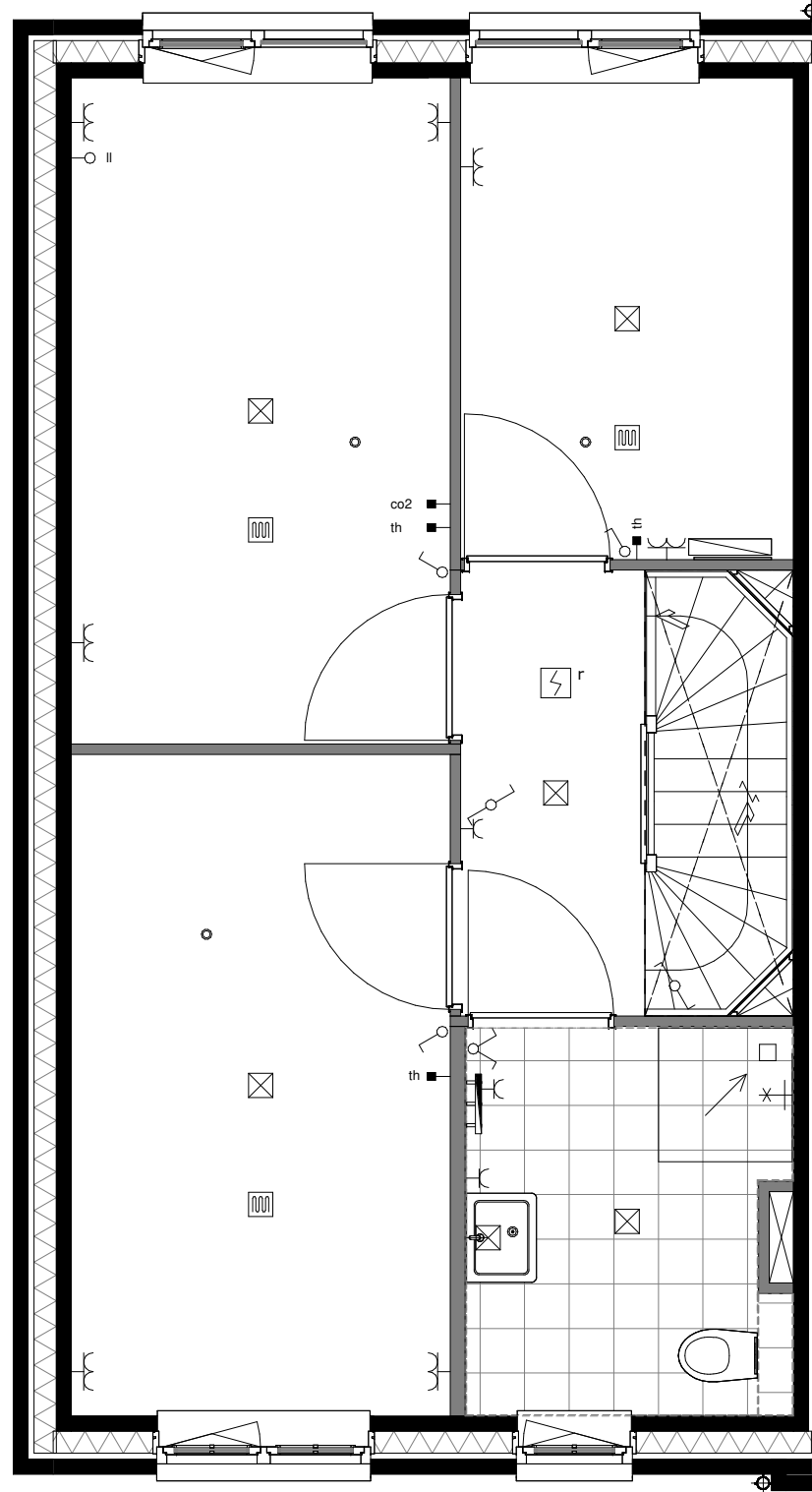

basis

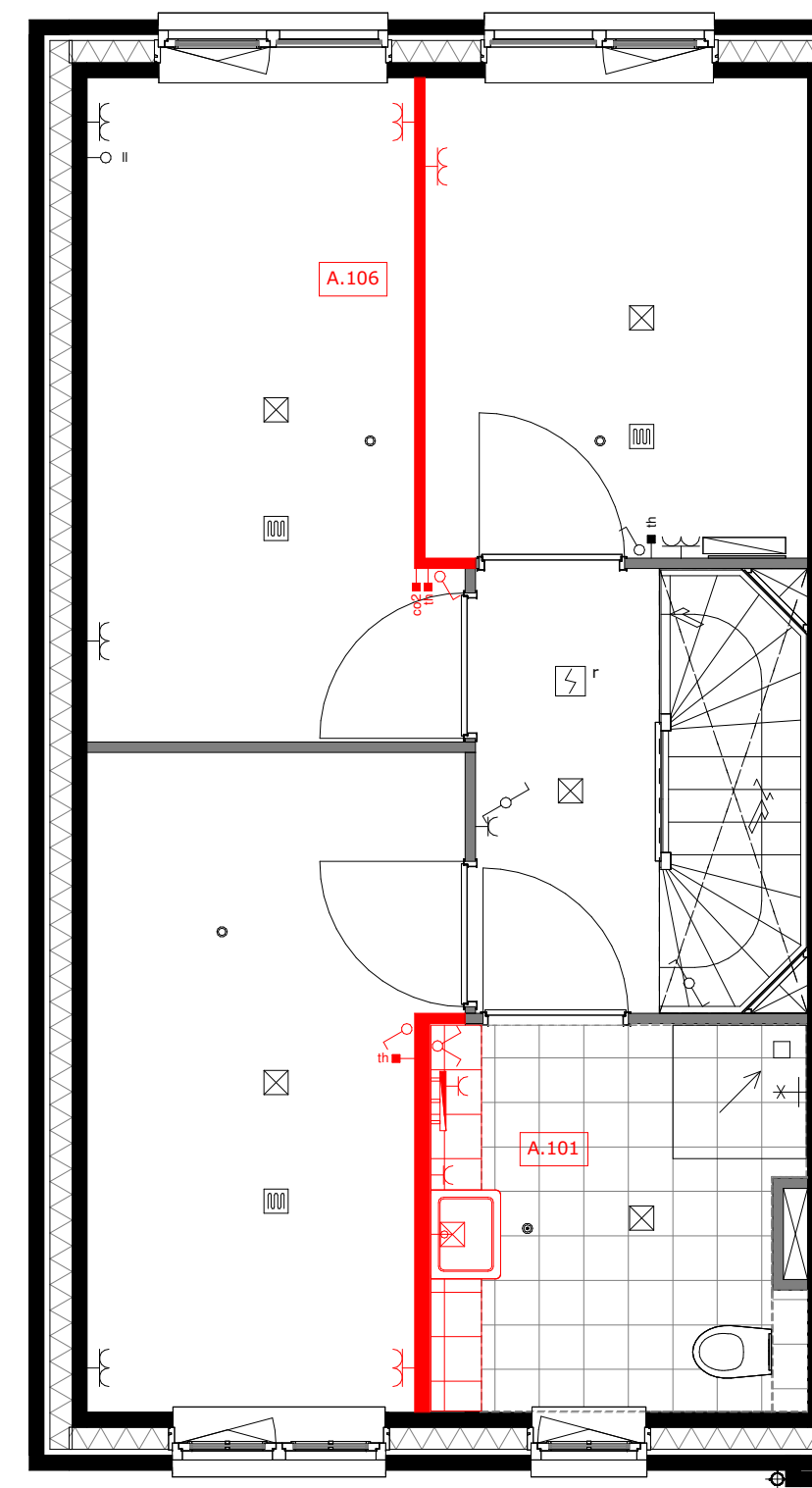

A.101 = vergroten badkamer, ca. 35cm
A.106 = verplaatsen wand slaapkamer 1 en 3

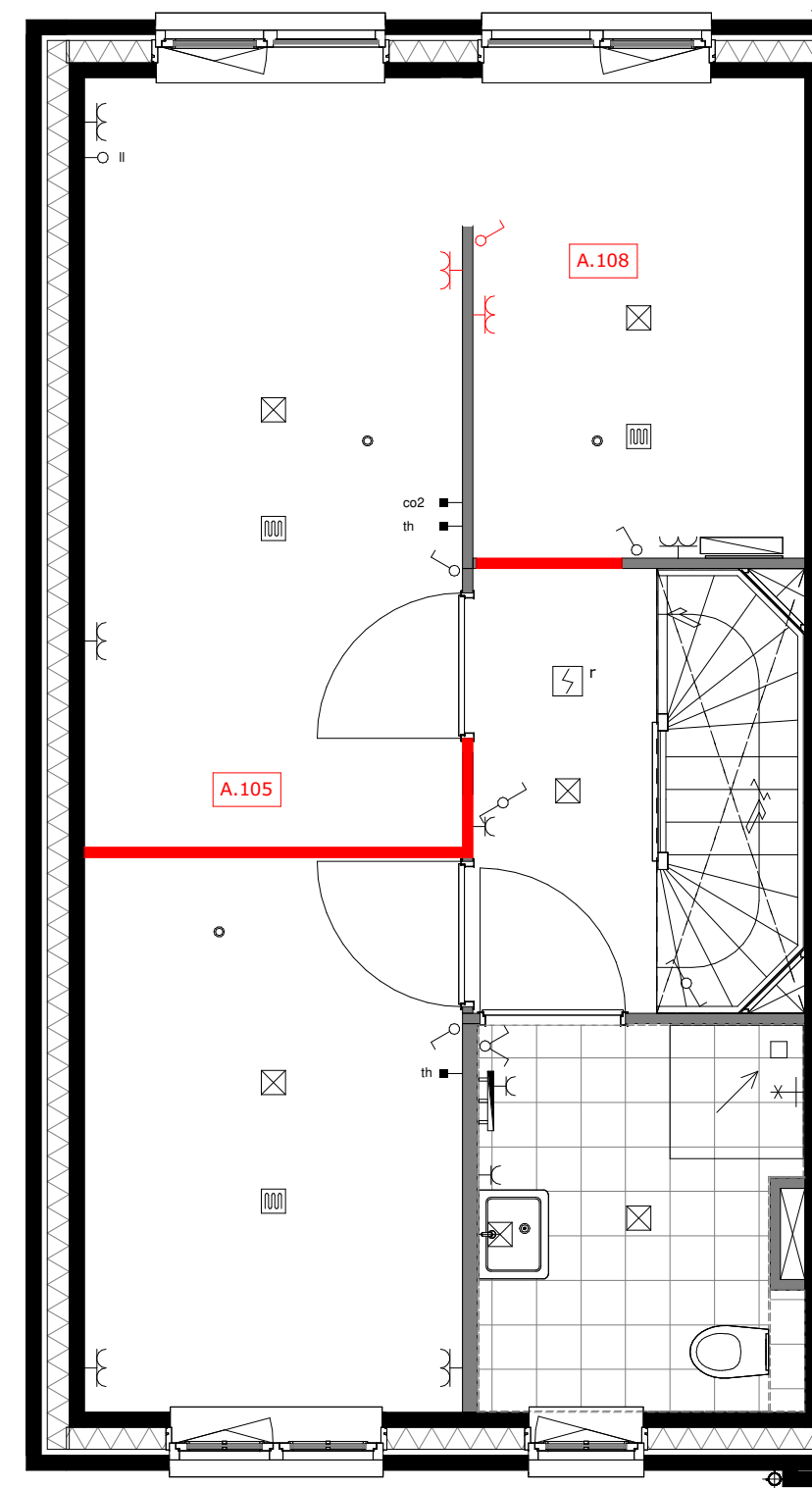

A.105 = verplaatsen wand slaapkamer 1 en 2
A.108 = slaapkamer 1 met inloopkast

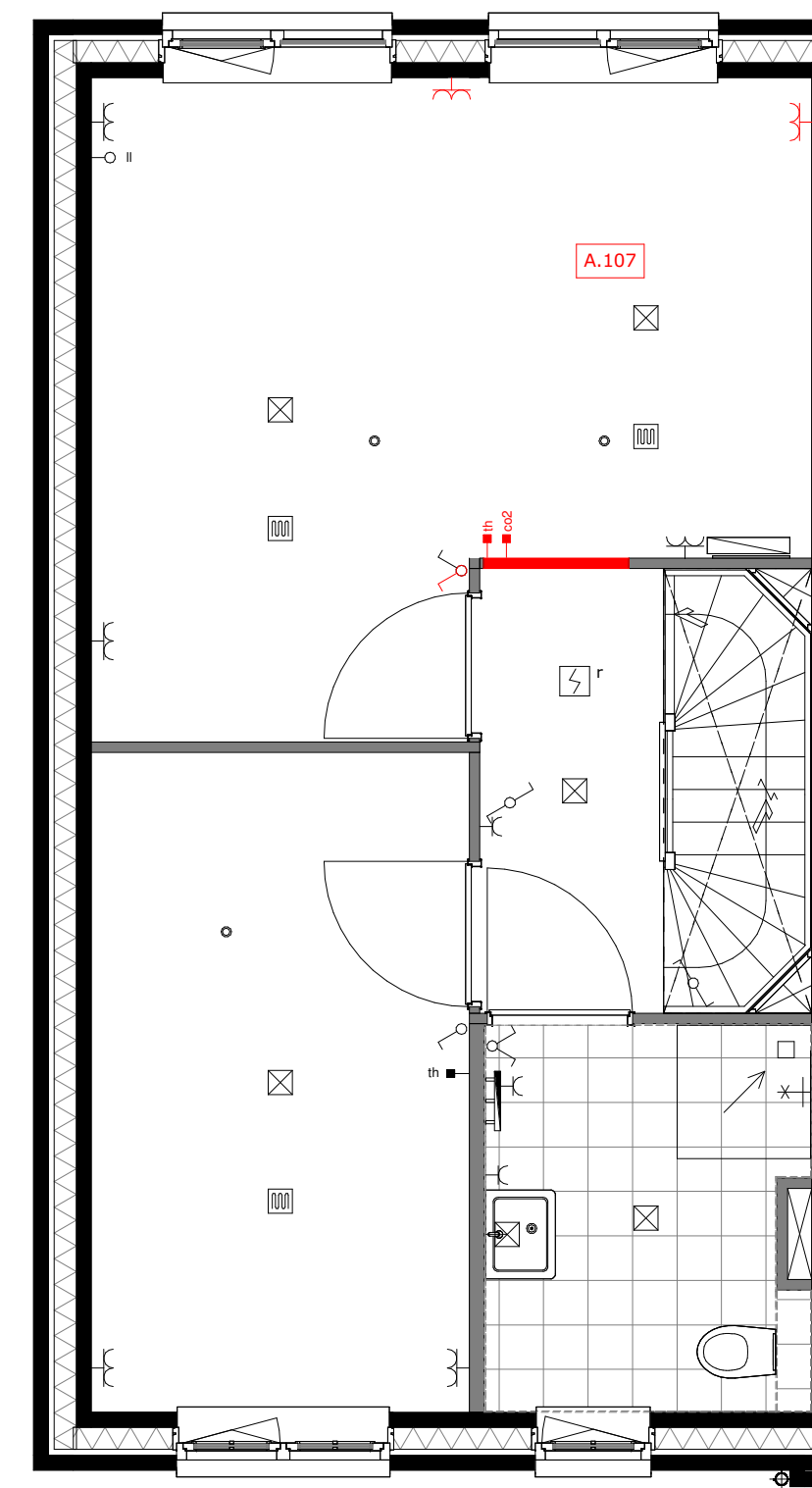

A.107 = slaapkamer 1 en 3 samenvoegen

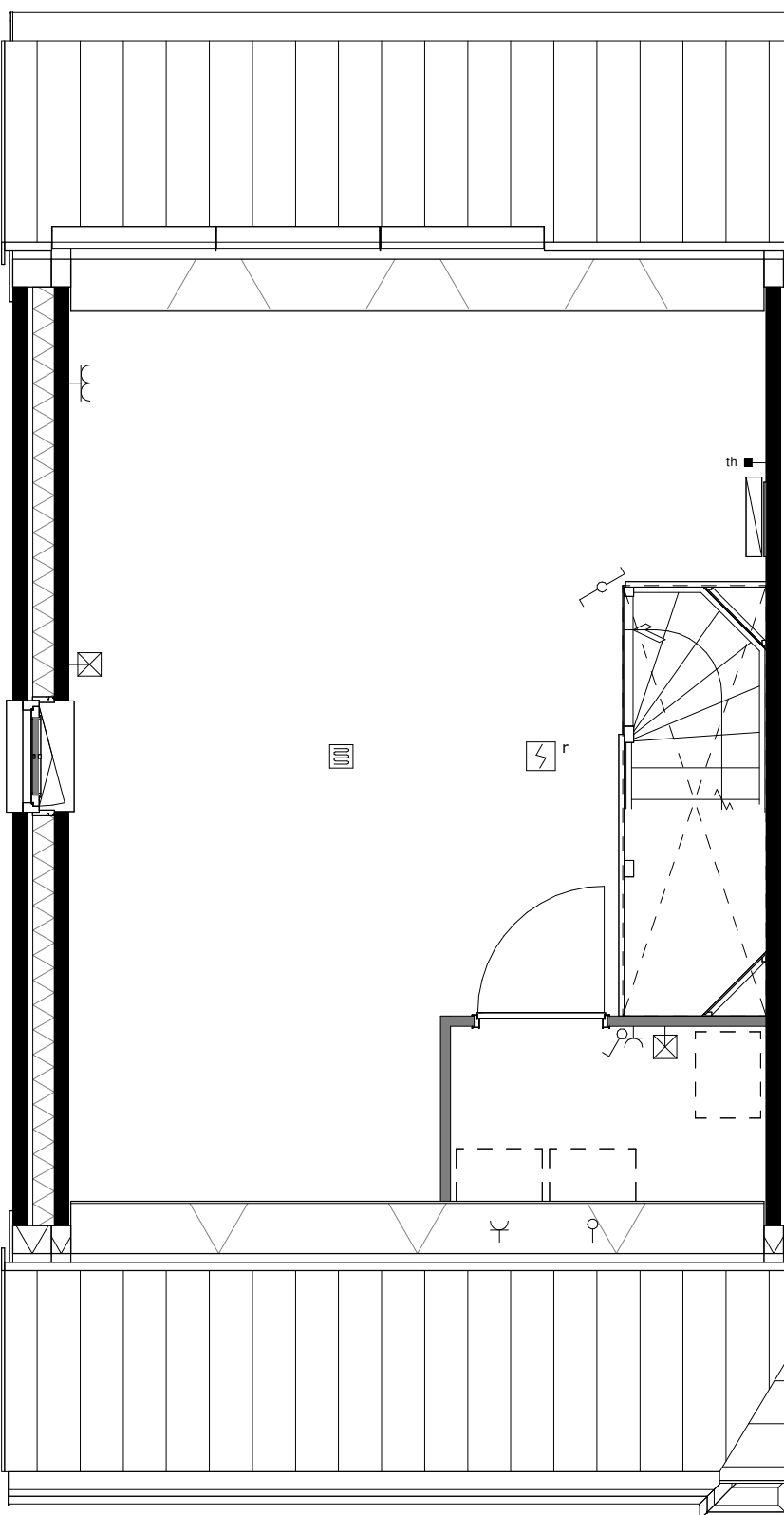

basis

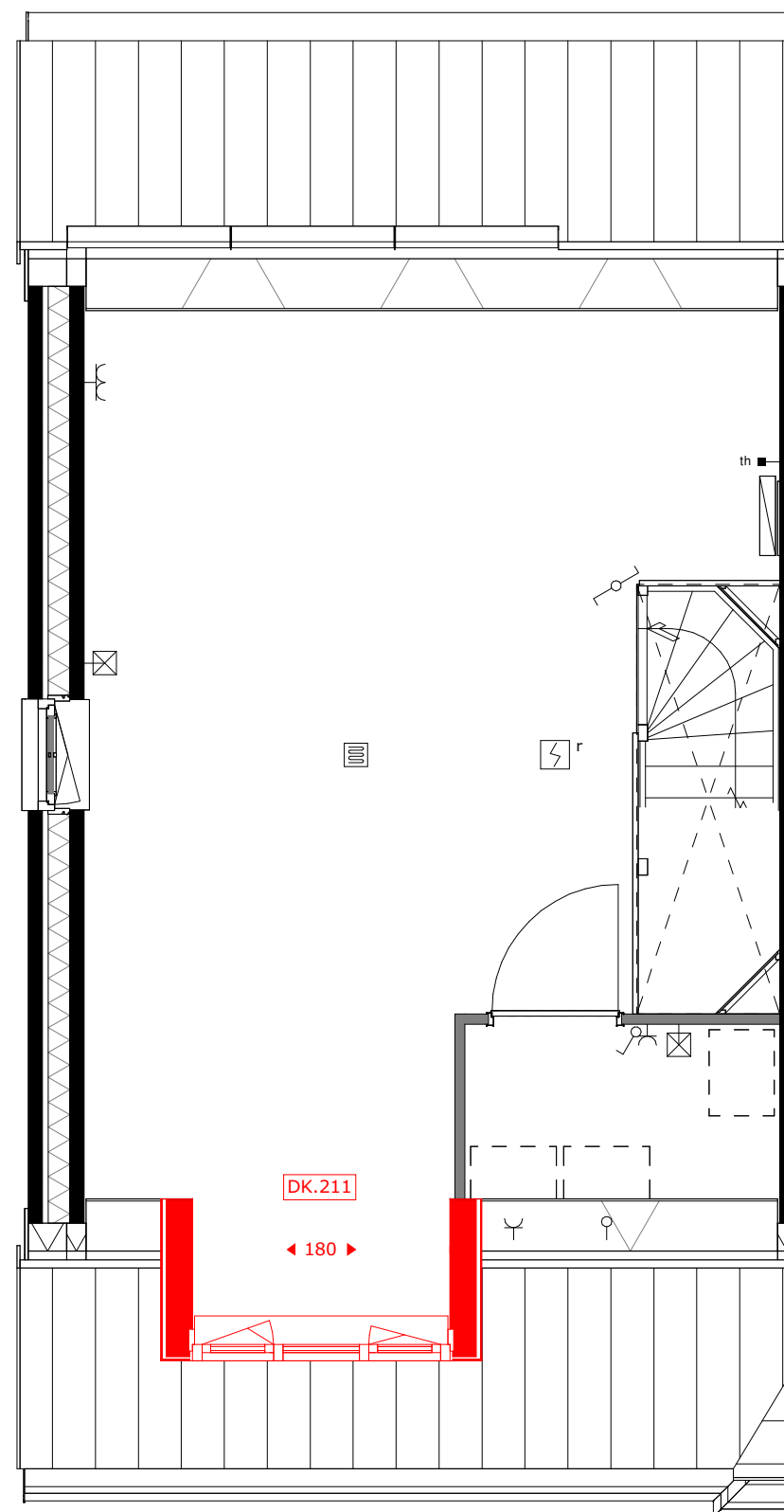

DK.211 = dakkapel voorgevel (breedte c.a. 1.8m)

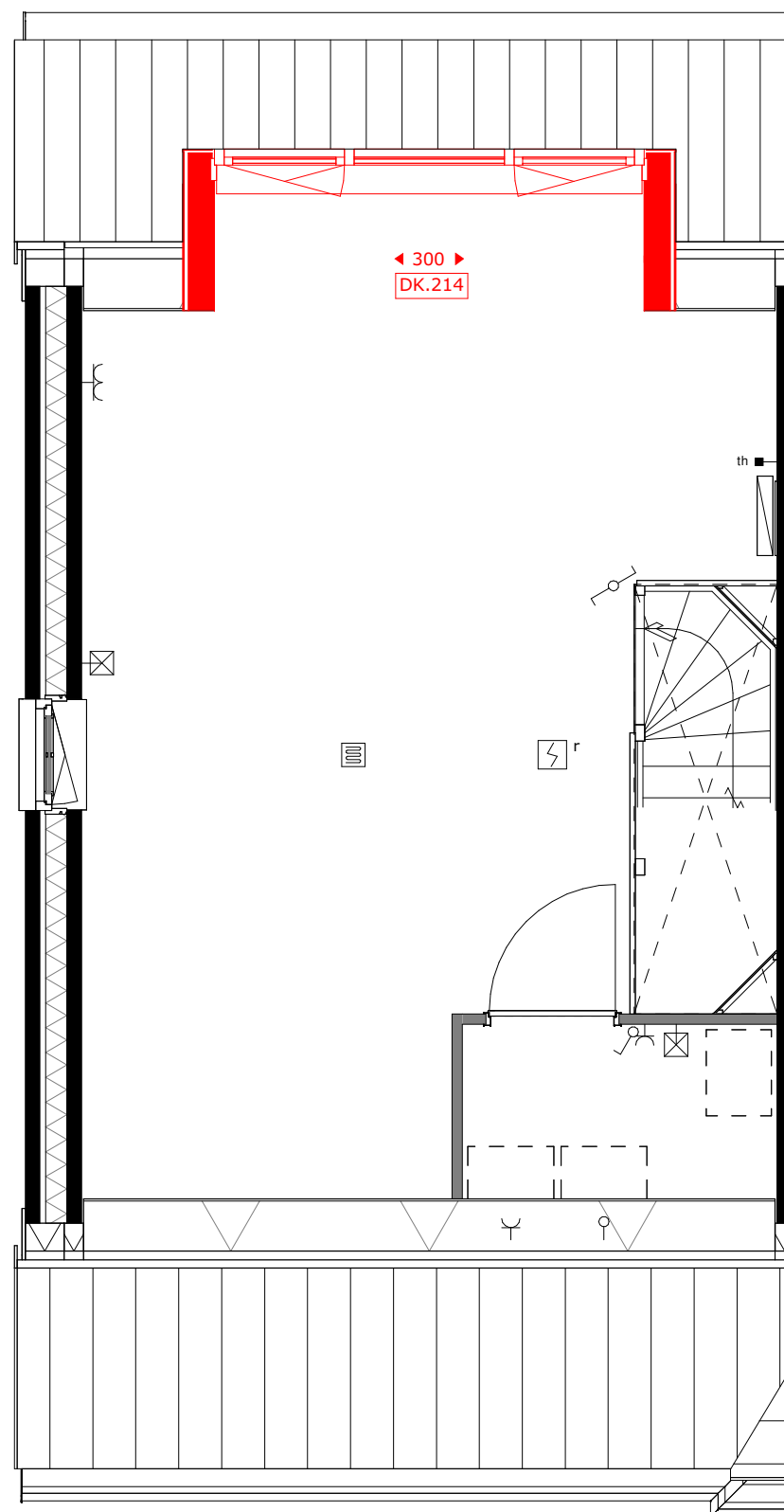

DK.214 = dakkapel achtergevel (breedte c.a. 3m)

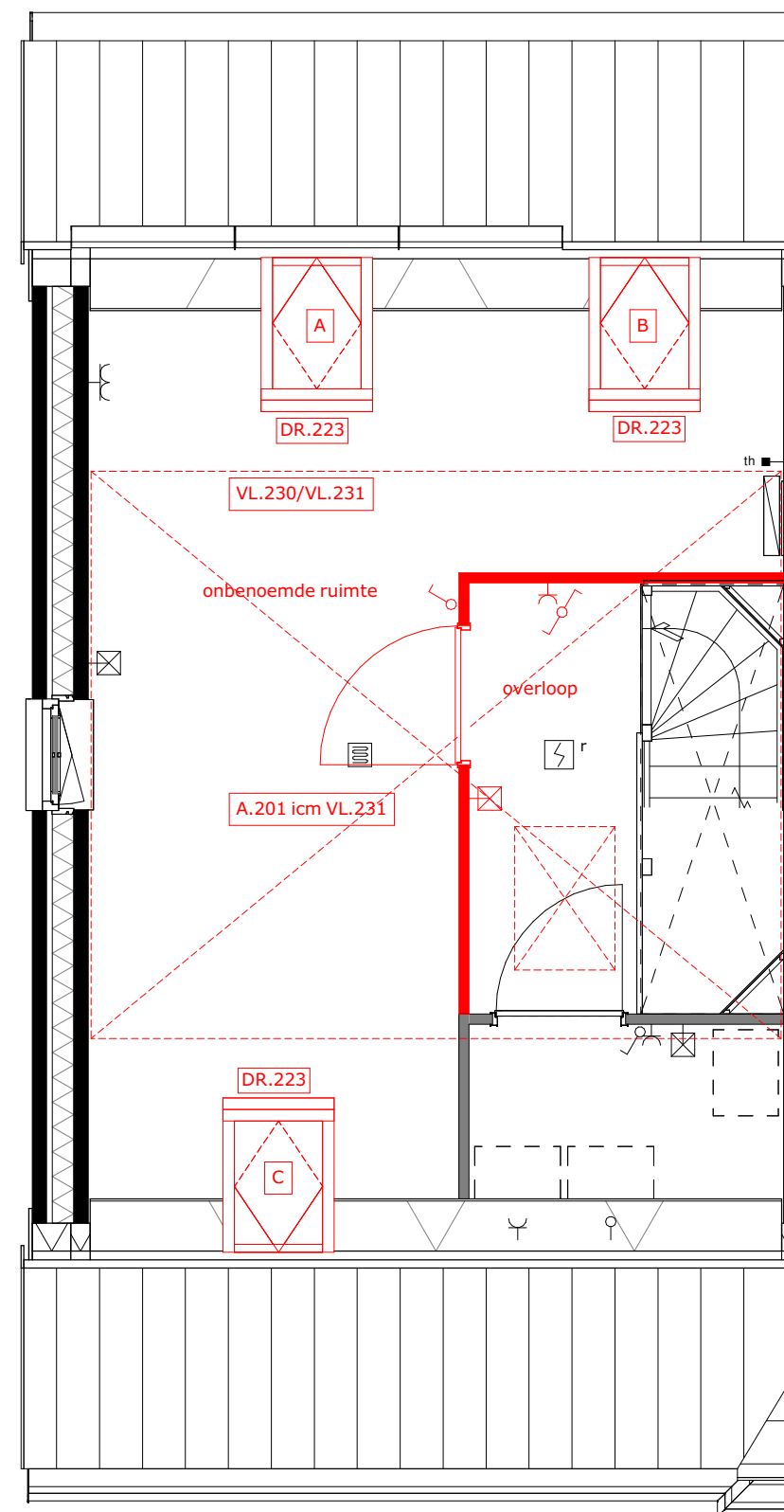

A.201 = zolderindeling (alleen in combinatie met VL.231)
DR.223 = houten tuimeldakraam
VL.230 = vliering (onafgewerkt)
VL.231 = vliering afgewerkt



project
Tuindershof FASE 3A-1
Pijnacker-Nootdorp

omschrijving
Opties type 2.0 verdiepingen - Blok 1,5,6, bouwnummer 1,4,24,27,28 en 31

opdrachtgever Ontwikkelcombinatie Tuindershof	schaal 1:50	gewijzigd 31-08-2023 29-09-2023 04-10-2023 09-10-2023	projectnummer 5994_70
formaat A1	status Verkooptekening	datum 24-07-2023	tekeningnummer VK-2.0-01

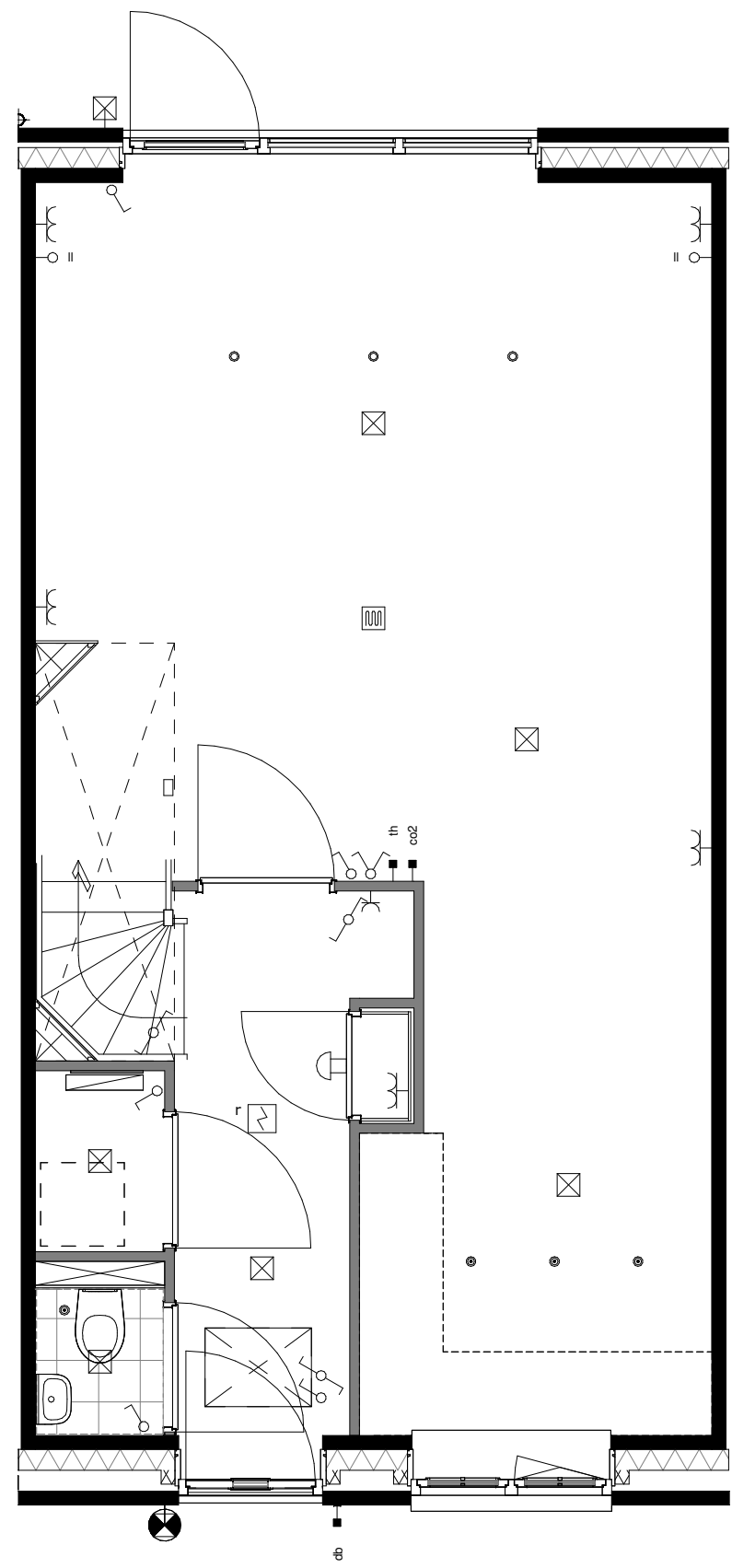

basis

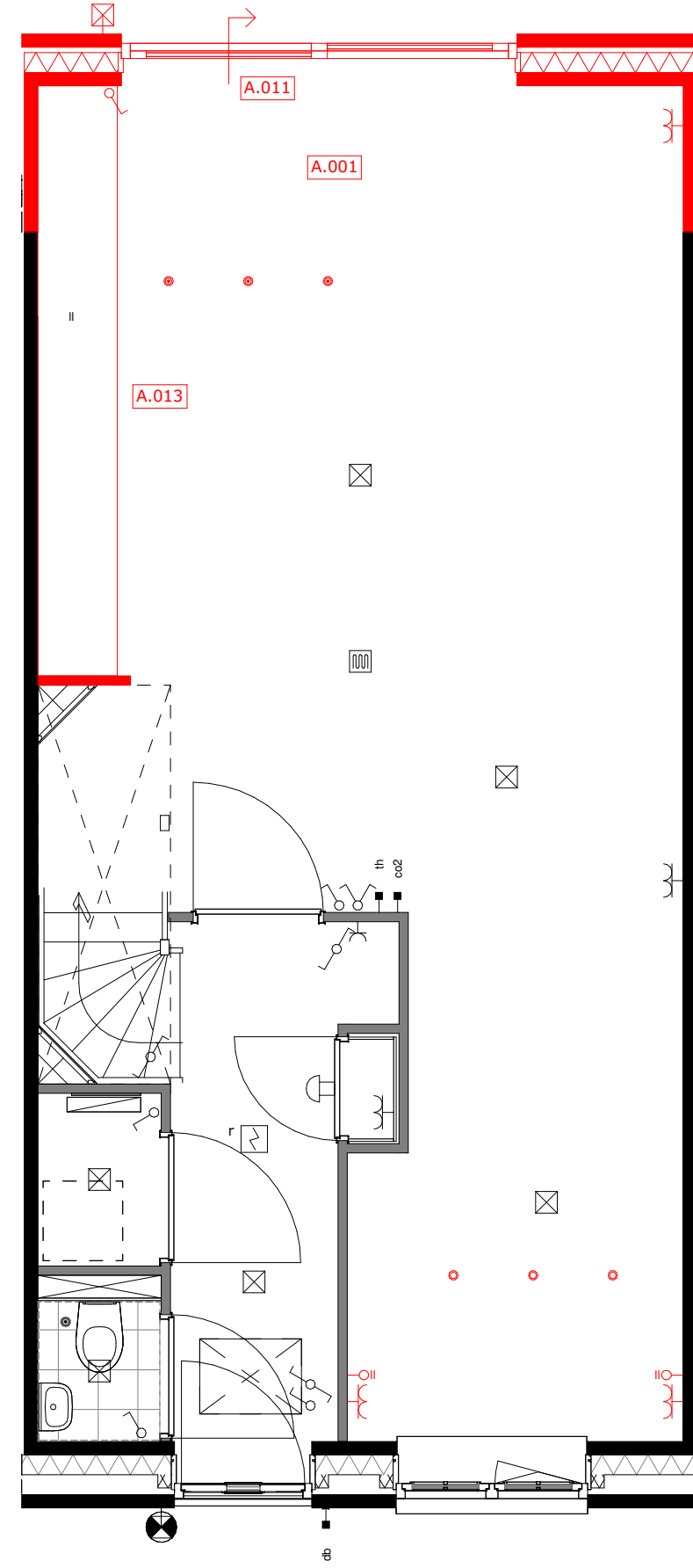

A.001 = uitbouw 1.2m
 A.011 = schuifpui
 A.021 = verplaatsen keukenopstelling

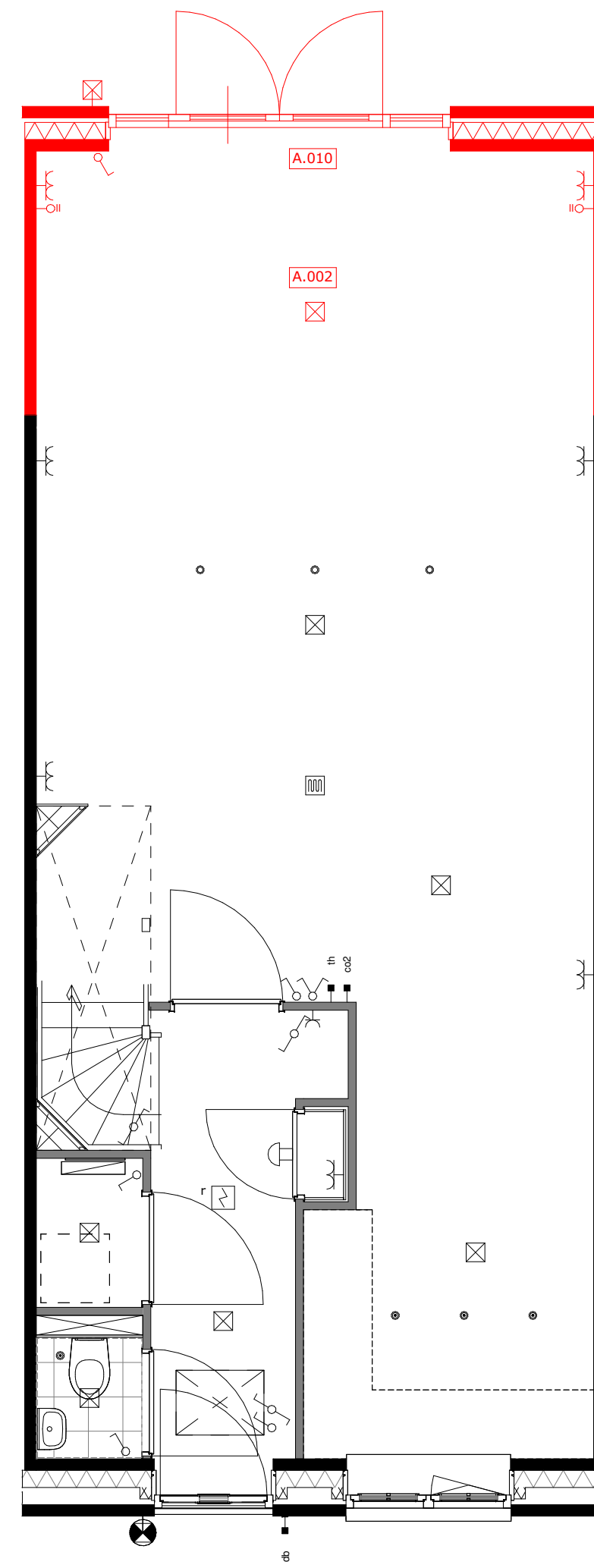

A.002 = uitbouw 2.4m
 A.010 = openslaande deuren

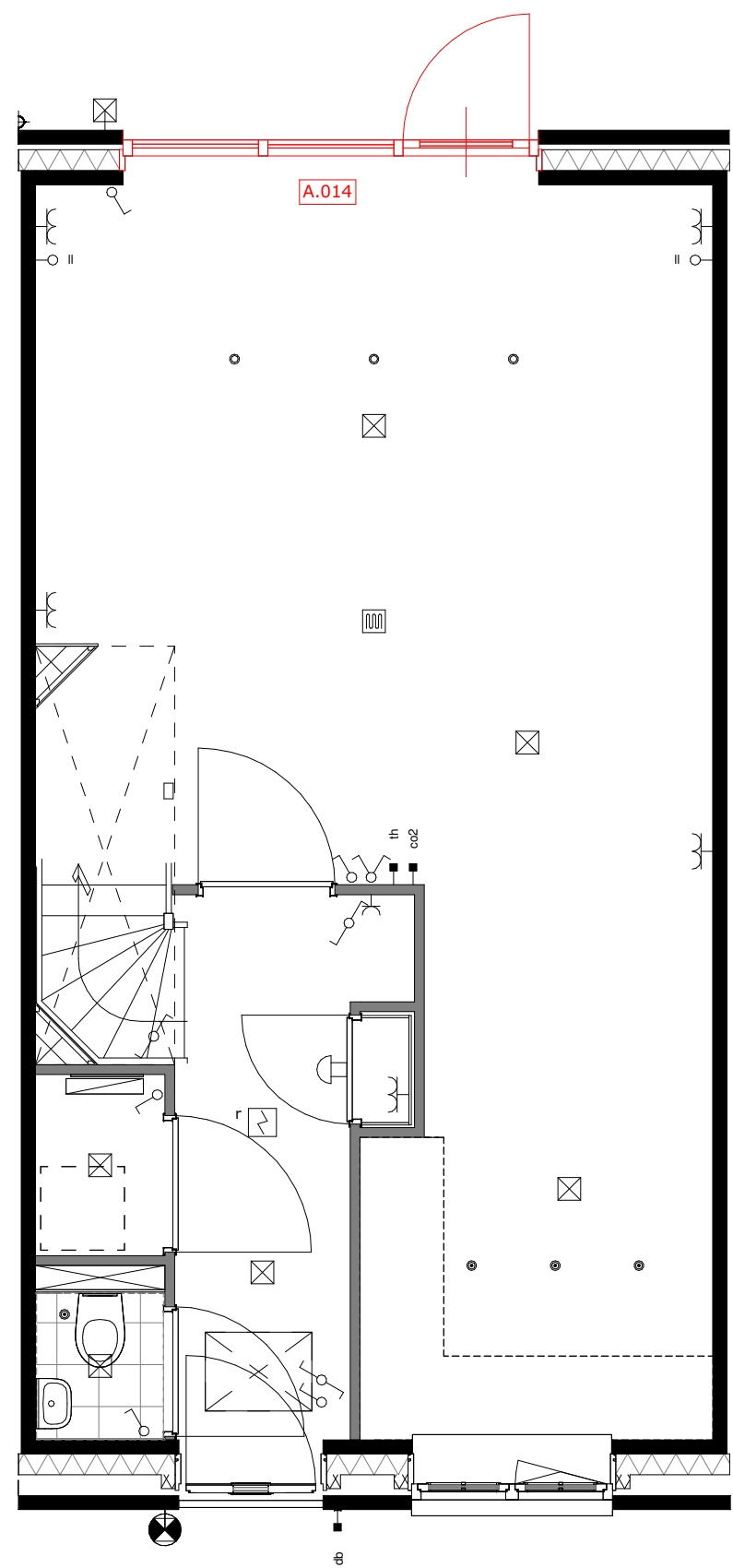

A.014 = wijzigen loopdeur

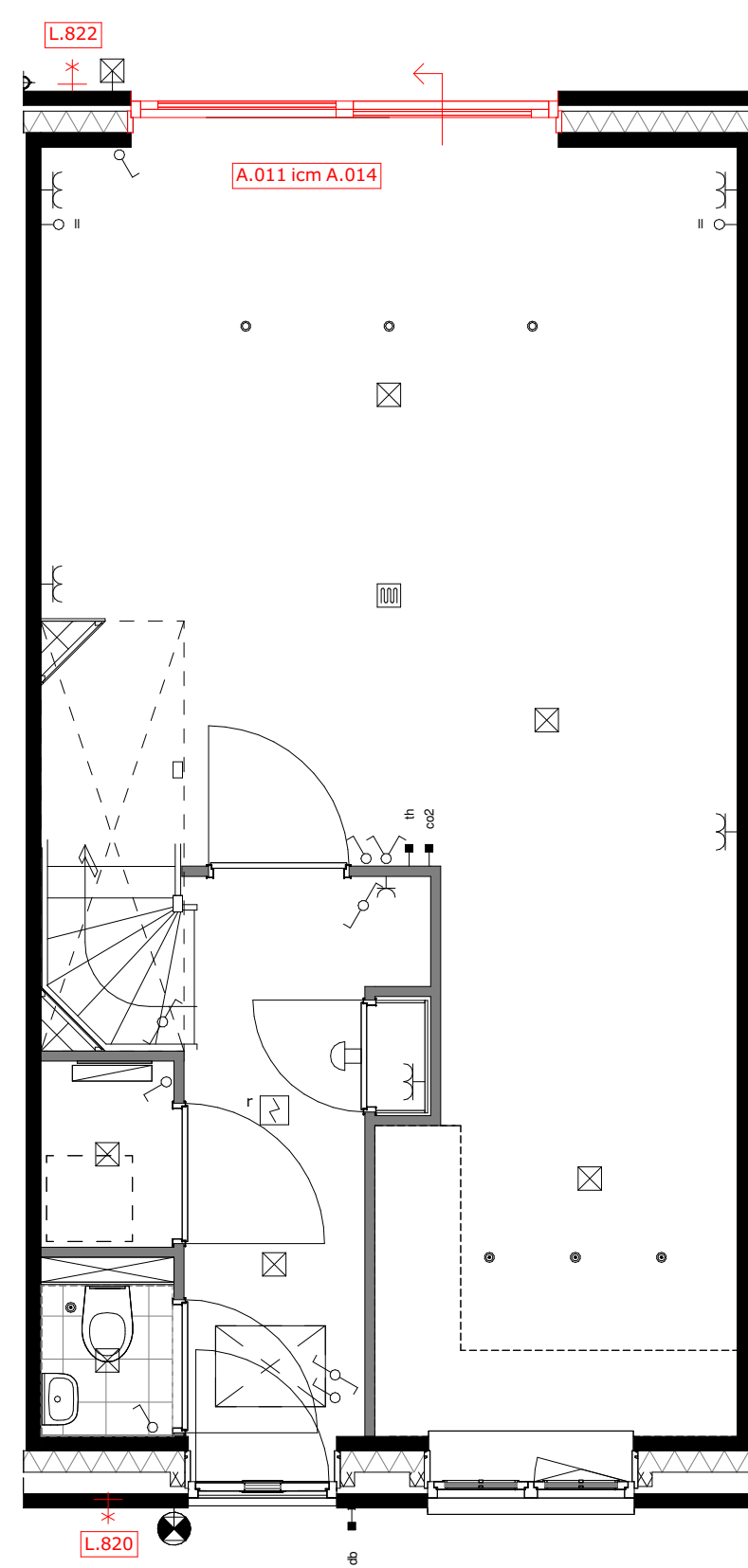

A.014 = wijzigen schuivende deel icm. optie A.011
 L.820 = buitenkraan voorgevel
 L.822 = buitenkraan achtergevel

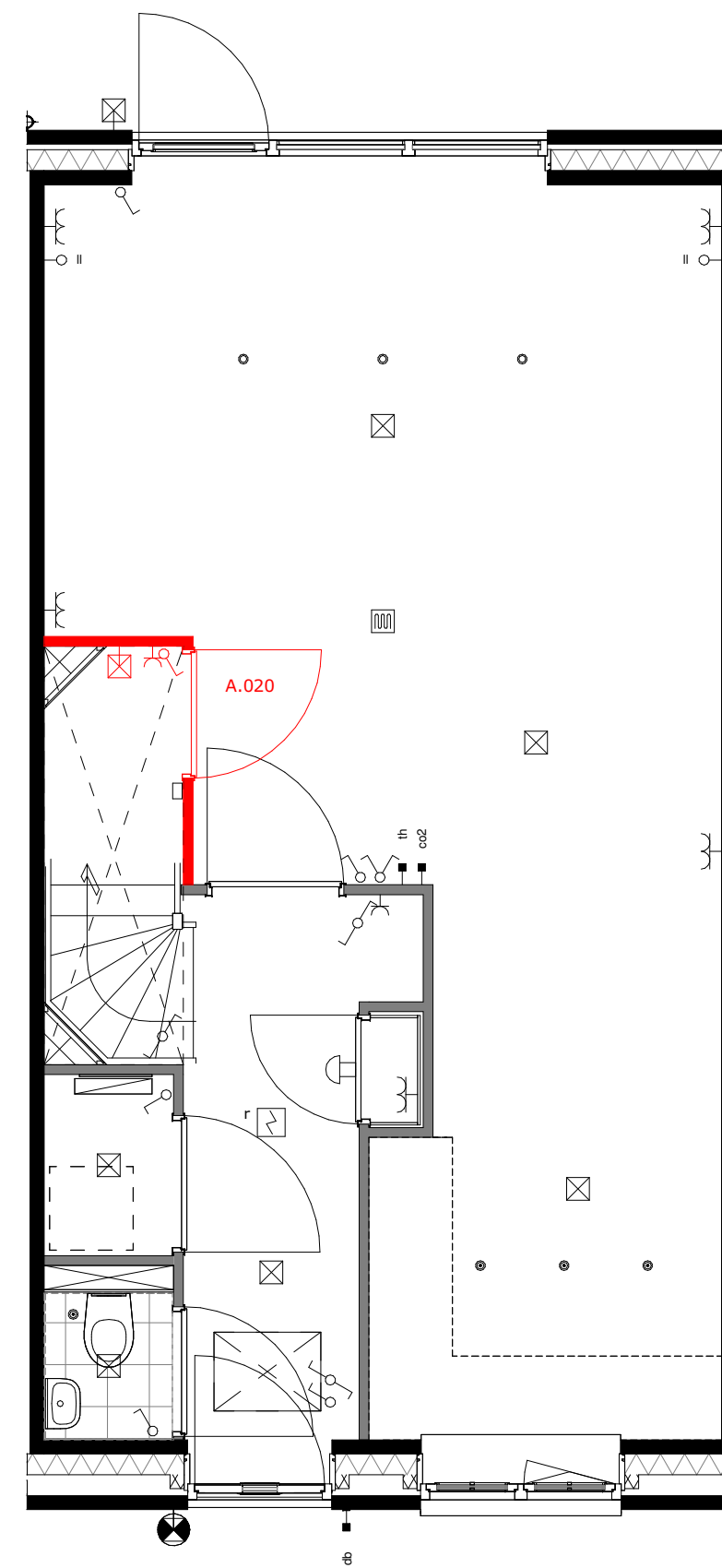

A.020 = trapkast



project
 Tuindershof FASE 3A-1
 Pijnacker-Nootdorp

omschrijving
 Opties type 2.1 begane grond - Blok 1,5,6, bouwnummer 3, 26, en 29

opdrachtgever Ontwikkelcombinatie Tuindershof	schaal	gewijzigd 31-08-2023 29-09-2023 04-10-2023 09-10-2023	projectnummer 5994_70
formaat A1	status Verkooptekening		tekeningsnummer VK-2.1-00
getekend ev	datum 24-07-2023		

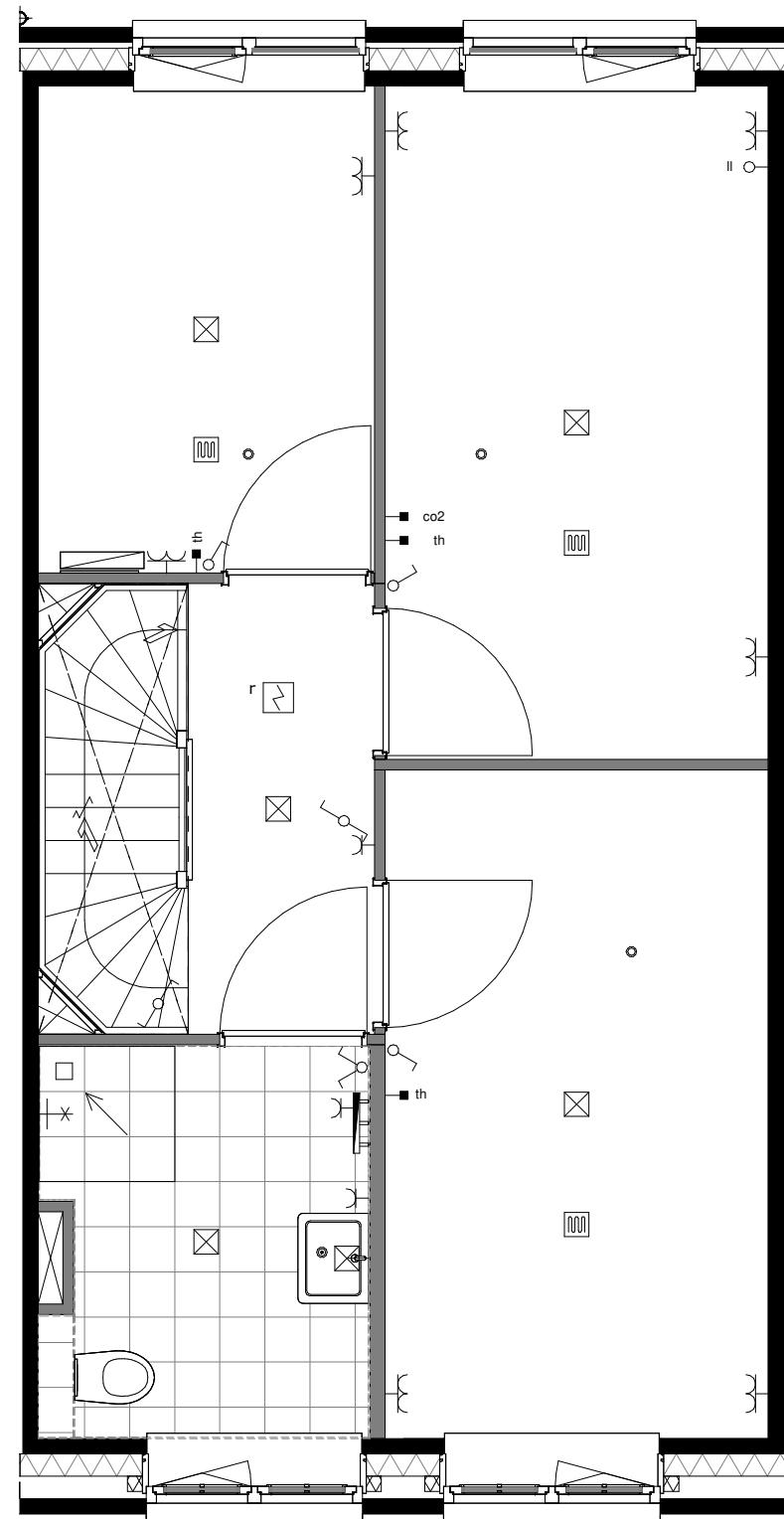

basis

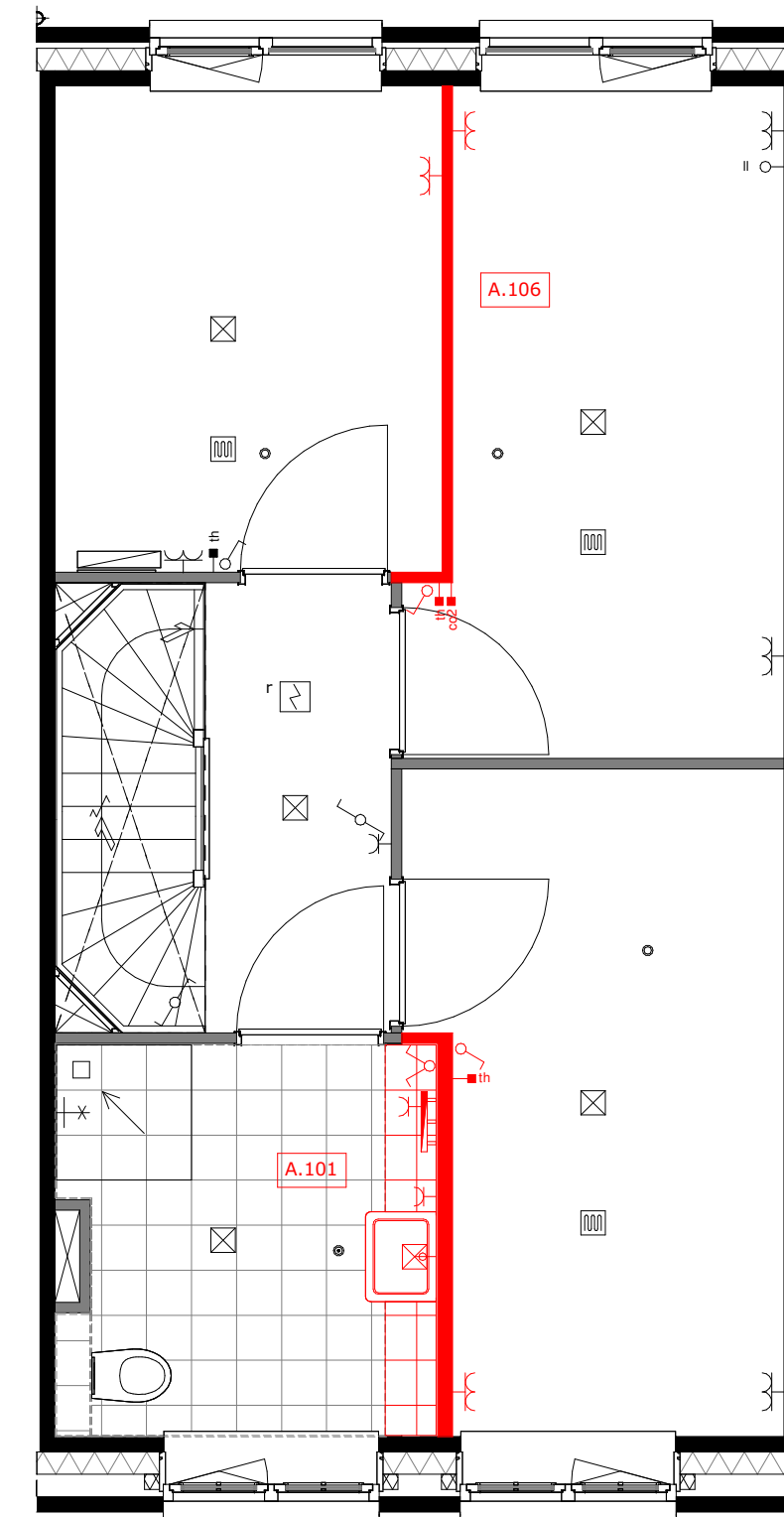

A.101 = vergroten badkamer ca. 35cm
A.106 = verplaatsen wand slaapkamer 1 en 3

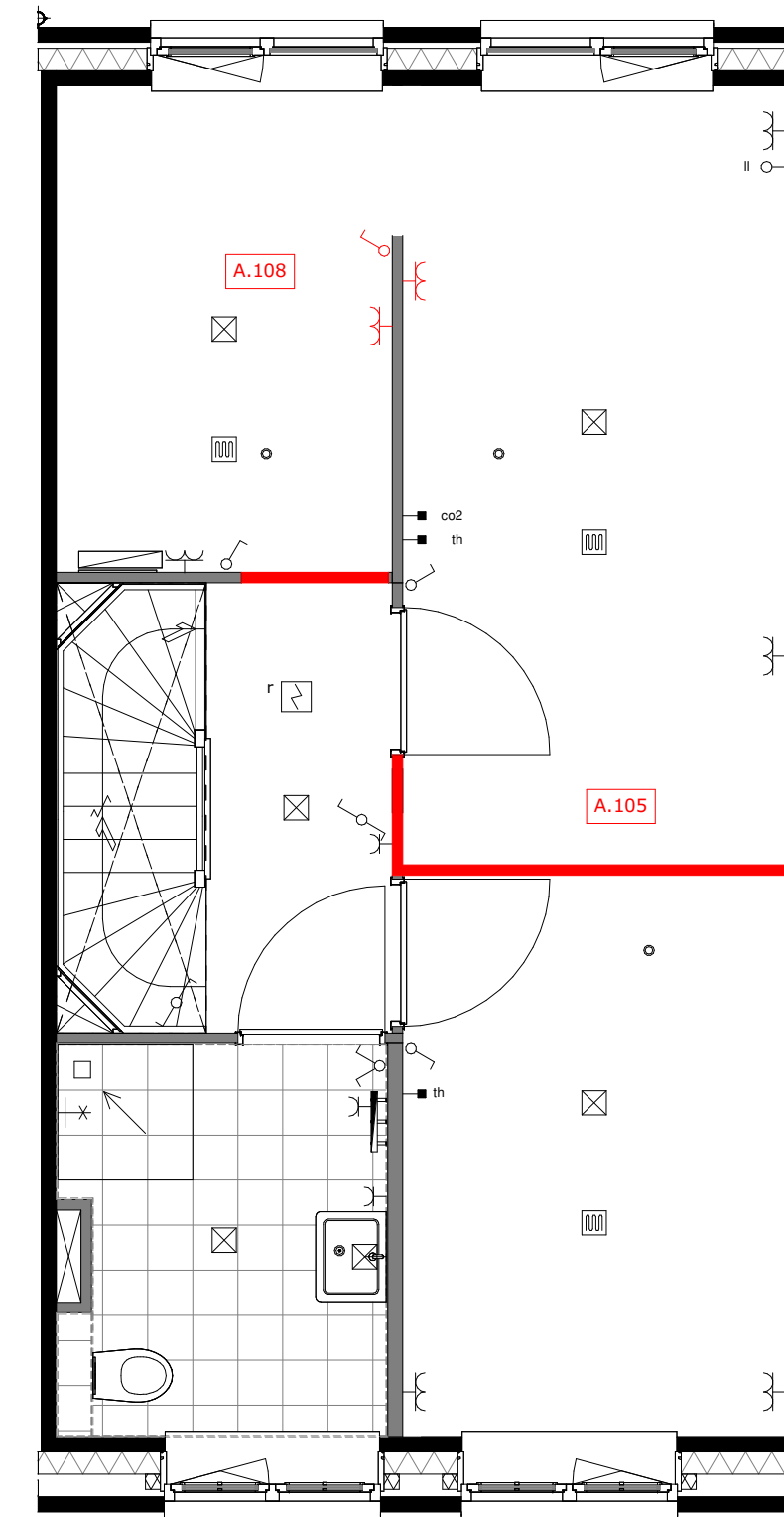

A.105 = verplaatsen wand slaapkamer 1 en 2
A.108 = slaapkamer 1 met inloopkast

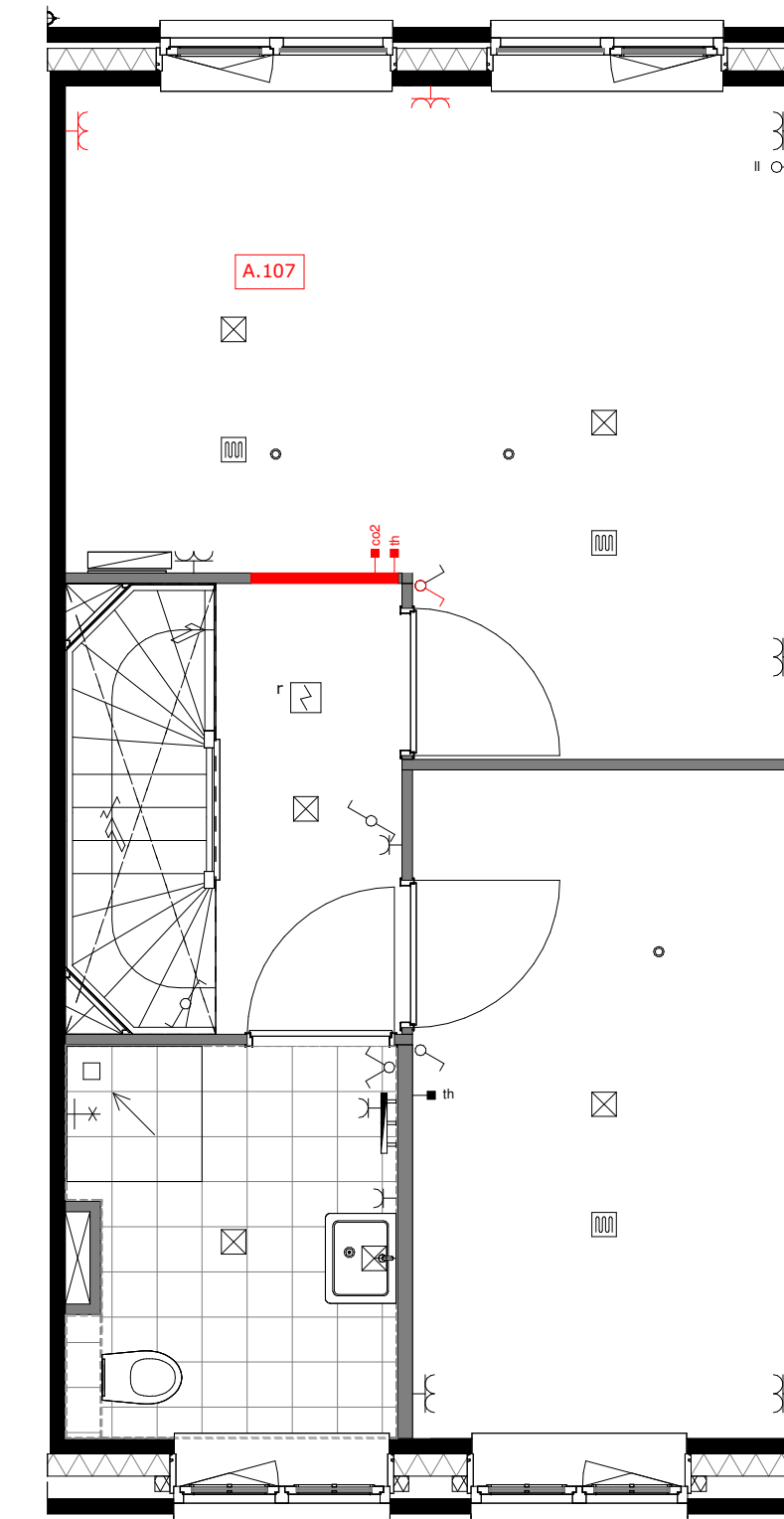

A.107 = slaapkamer 1 en 3 samenvoegen

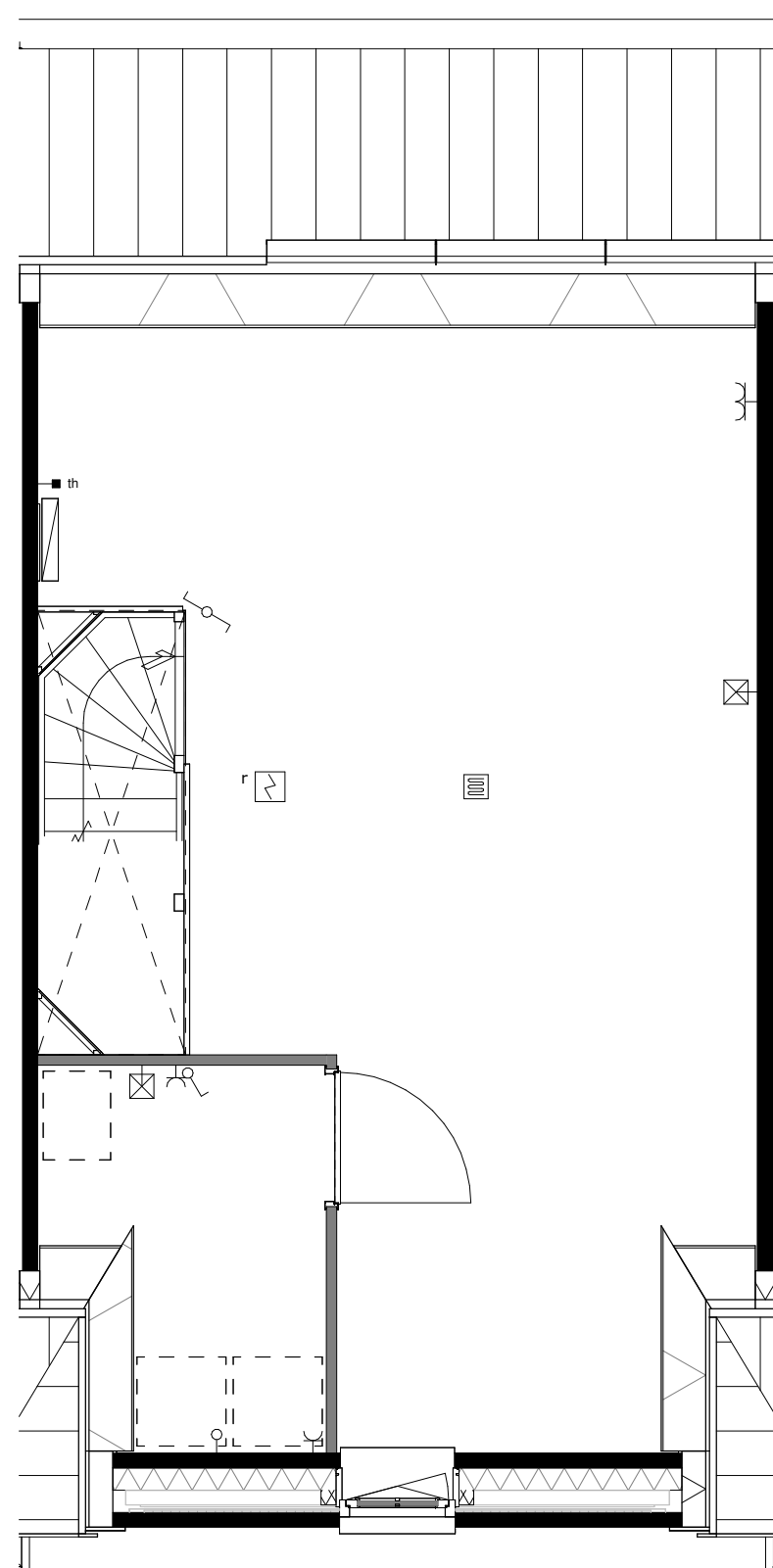

basis

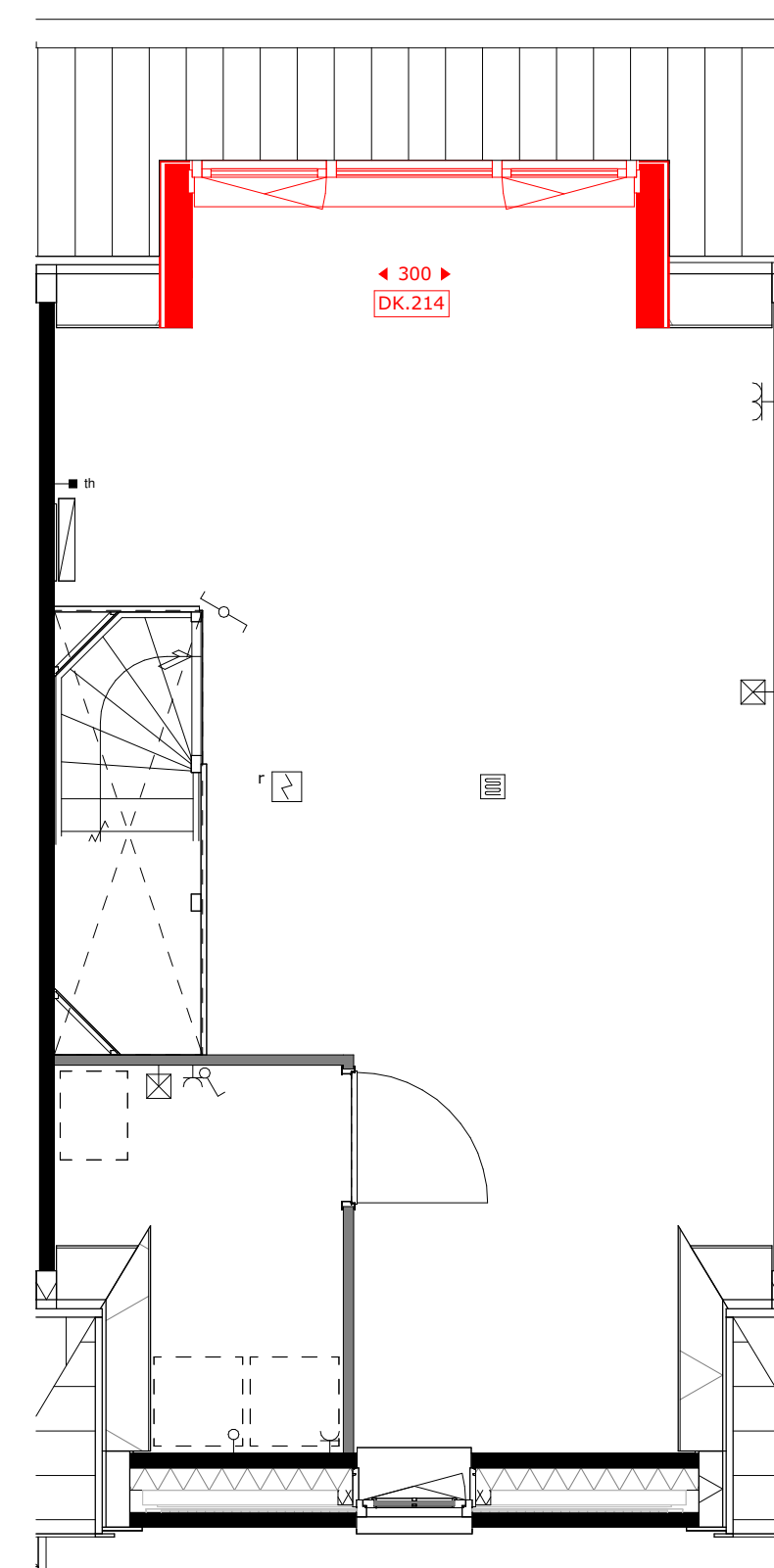

DK.214 = dakkapel achtergevel (breedte c.a. 3m)

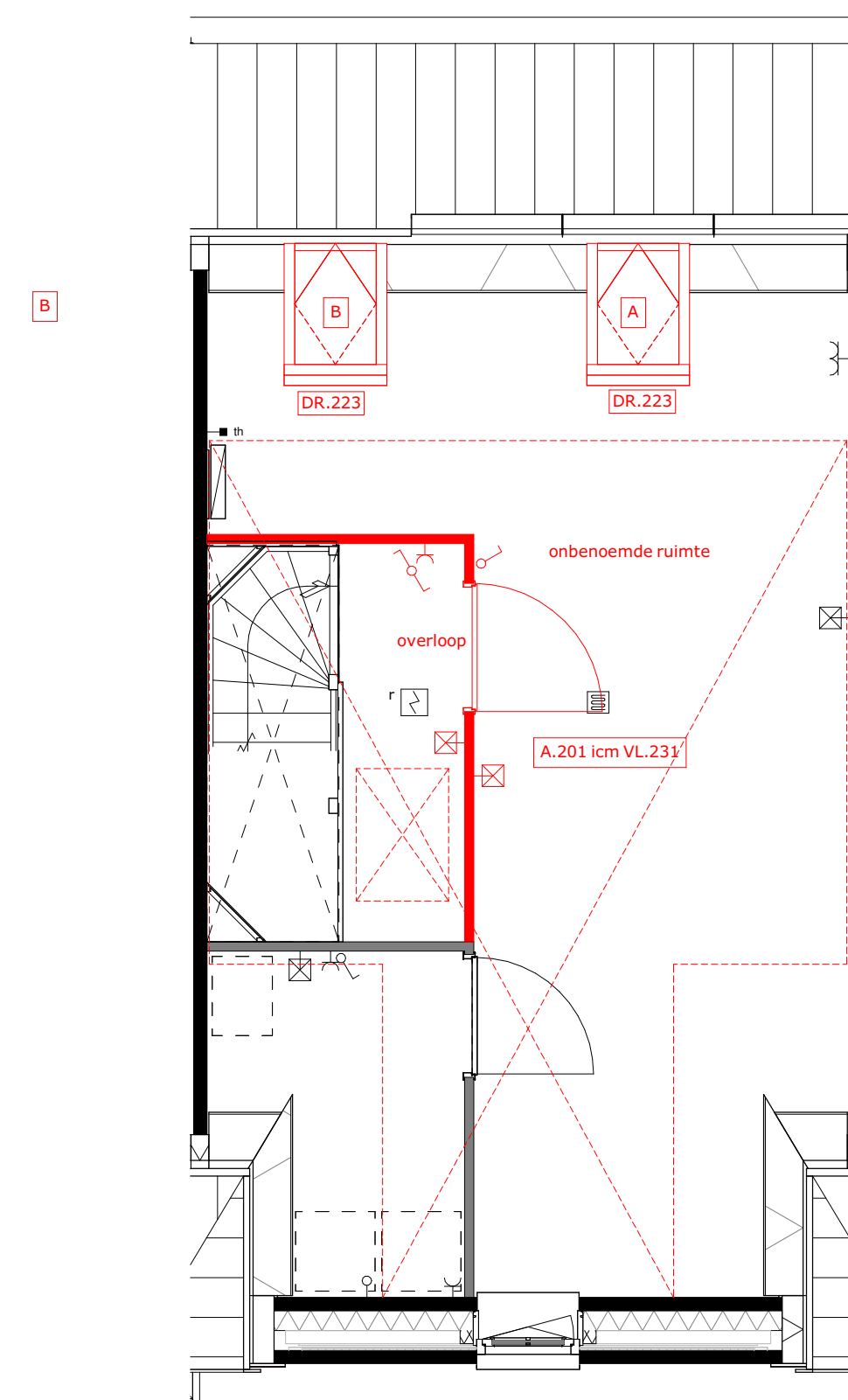

A.201 = zolderindeling (alleen in combinatie met VL.231)
DR.223 = houten tuimeldakraam
VL.230 = vloering (onafgewerkt)
VL.231 = vloering afgewerkt



project
Tuindershof FASE 3A-1
Pijnacker-Nootdorp

omschrijving
Opties type 2.1 verdiepingen - Blok 1,5,6, bouwnummer 3, 26, en 29

opdrachtgever Ontwikkelcombinatie Tuindershof	schaal 1:50	gewijzigd 31-08-2023 29-09-2023 04-10-2023 09-10-2023	projectnummer 5994_70
formaat A1	status Verkooptekening	datum 24-07-2023	tekeningnummer VK-2.1-01

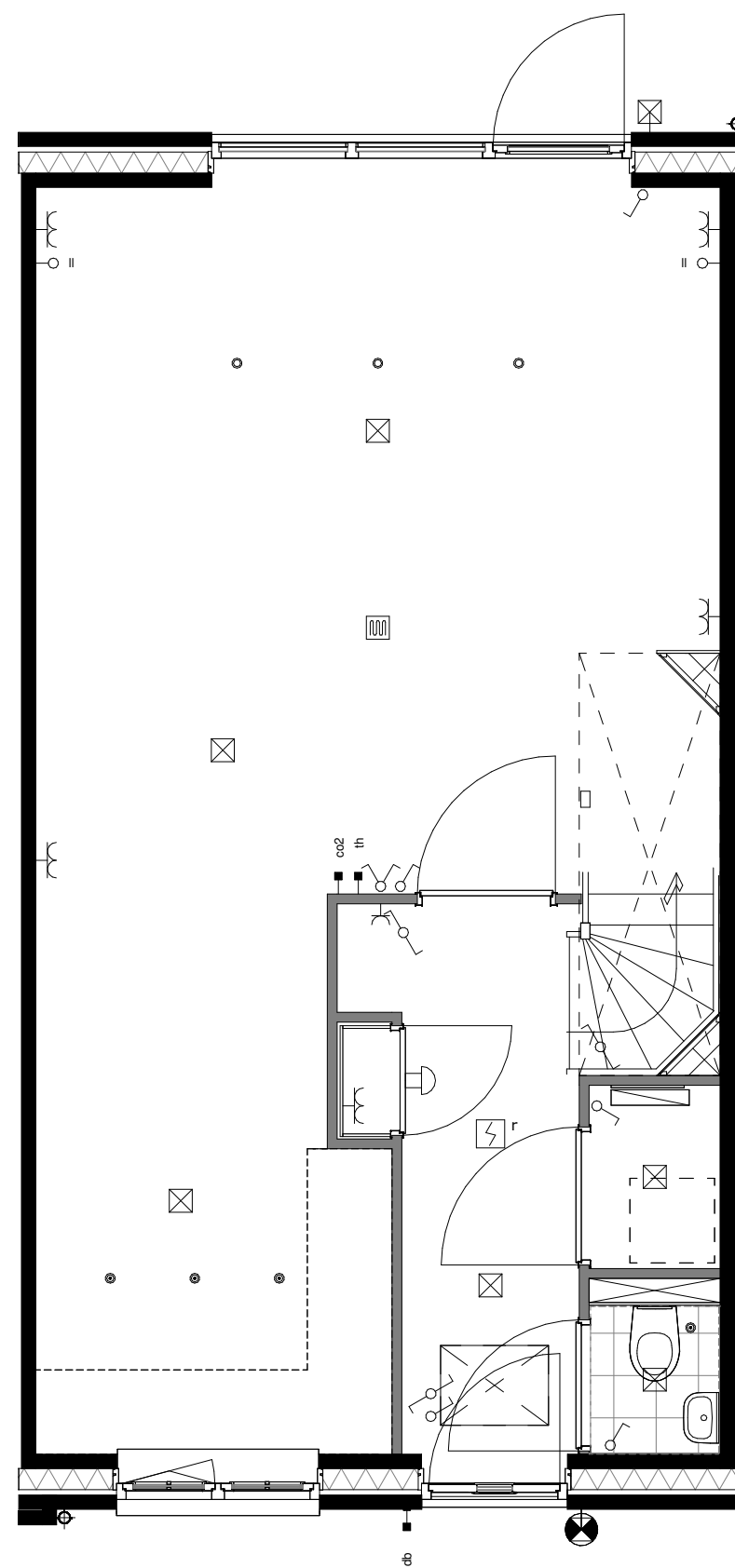

basis

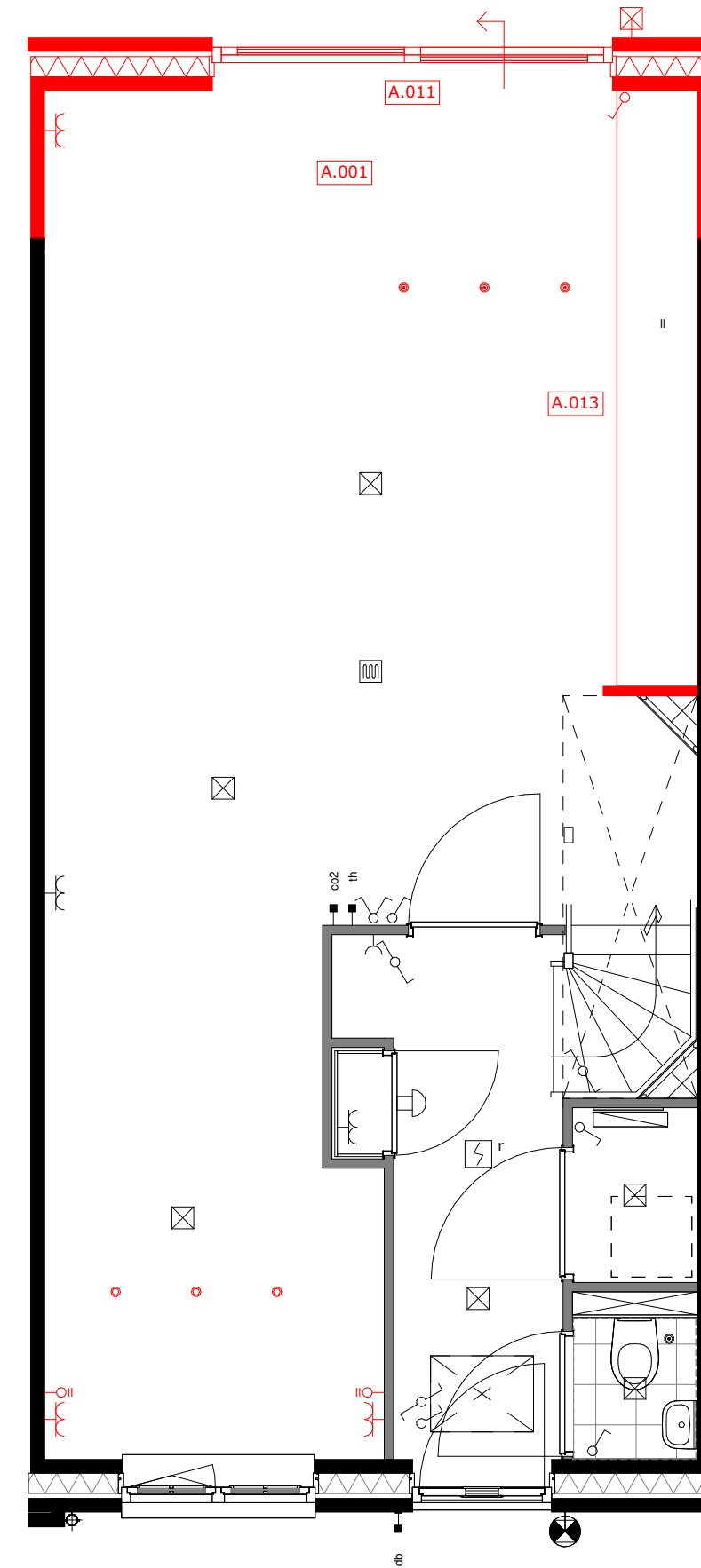

A.001 = uitbouw 1.2m
 A.011 = schuifpui
 A.021 = verplaatsen keukenopstelling

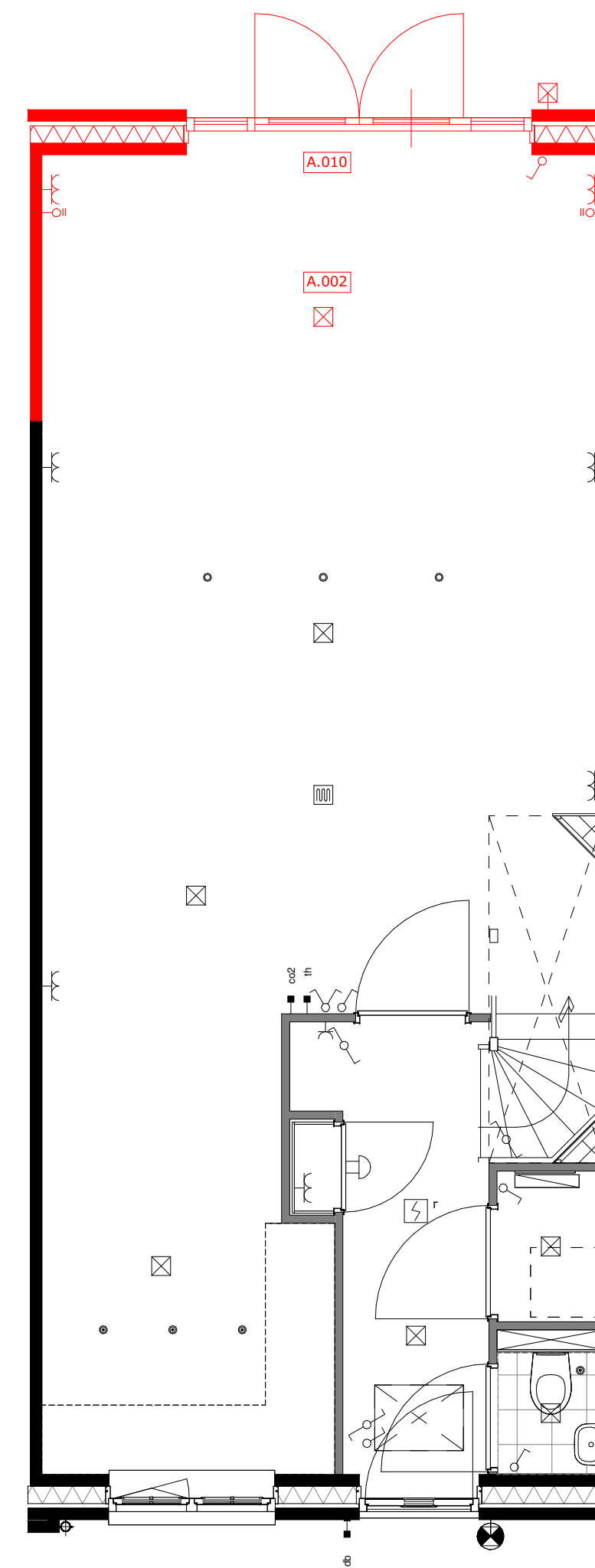

A.002 = uitbouw 2.4m
 A.010 = openslaande deuren

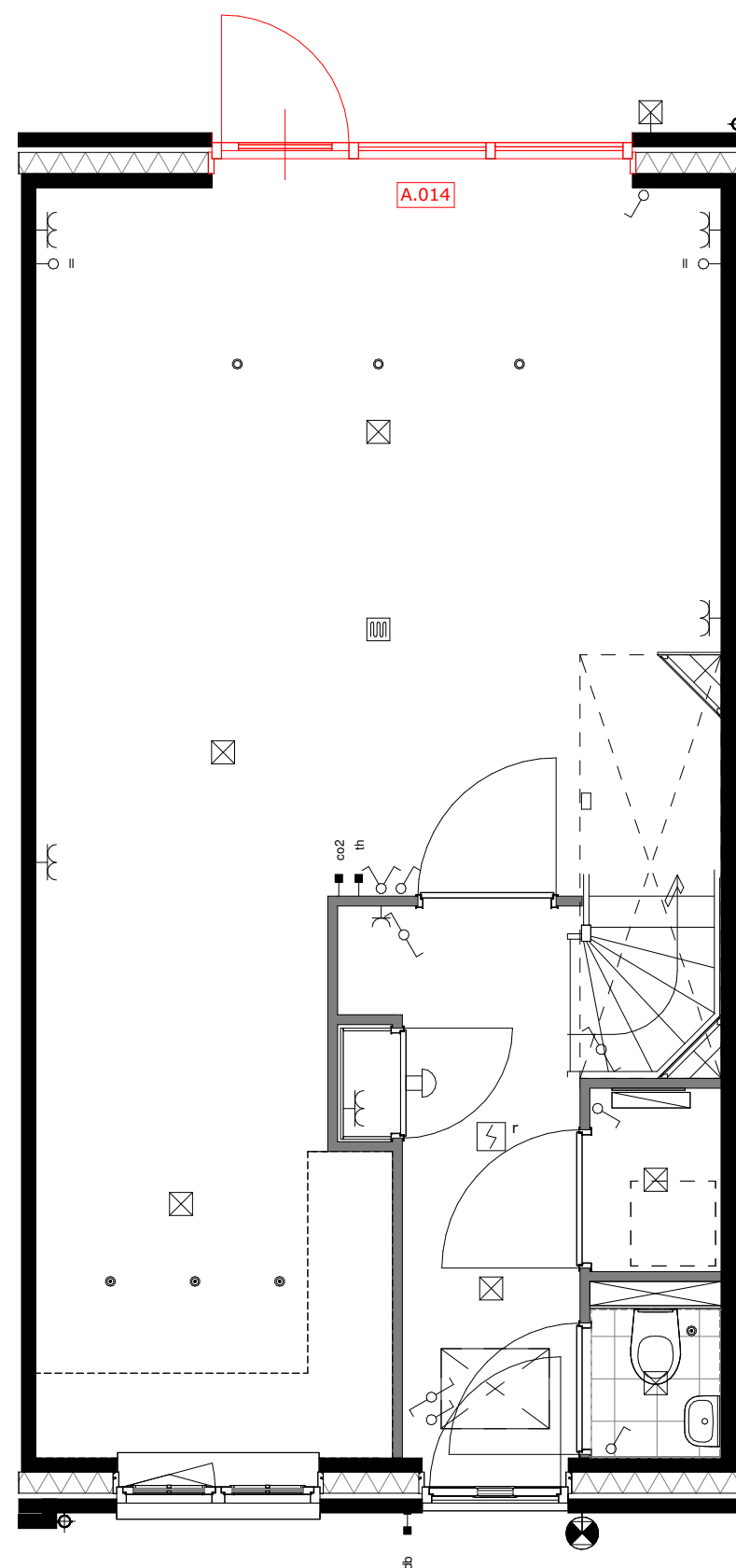

A.014 = wijzigen loopdeur

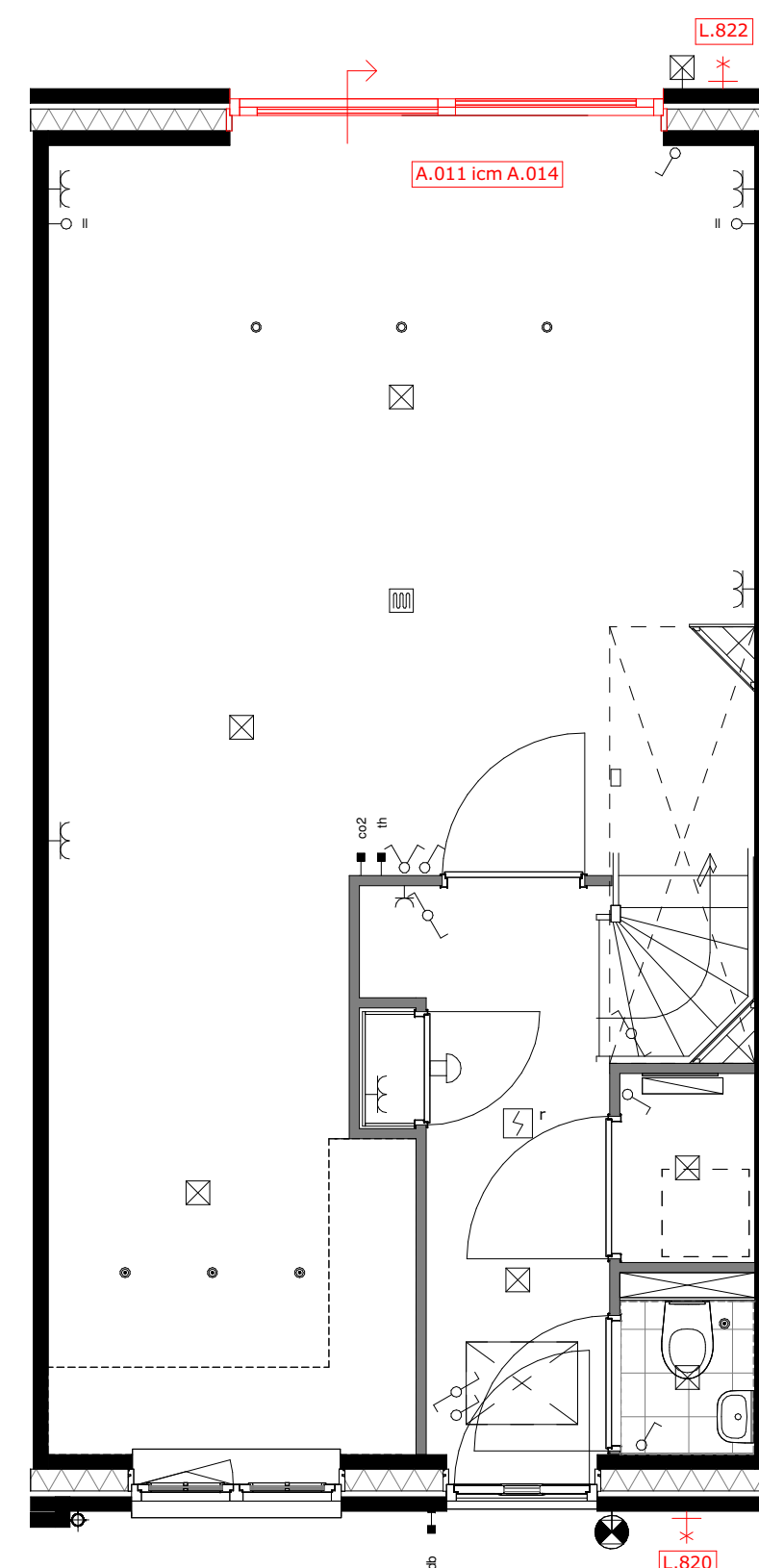

A.014 = wijzigen schuivende deel icm. optie A.011
 L.820 = buitenkraan voorgevel
 L.822 = buitenkraan achtergevel

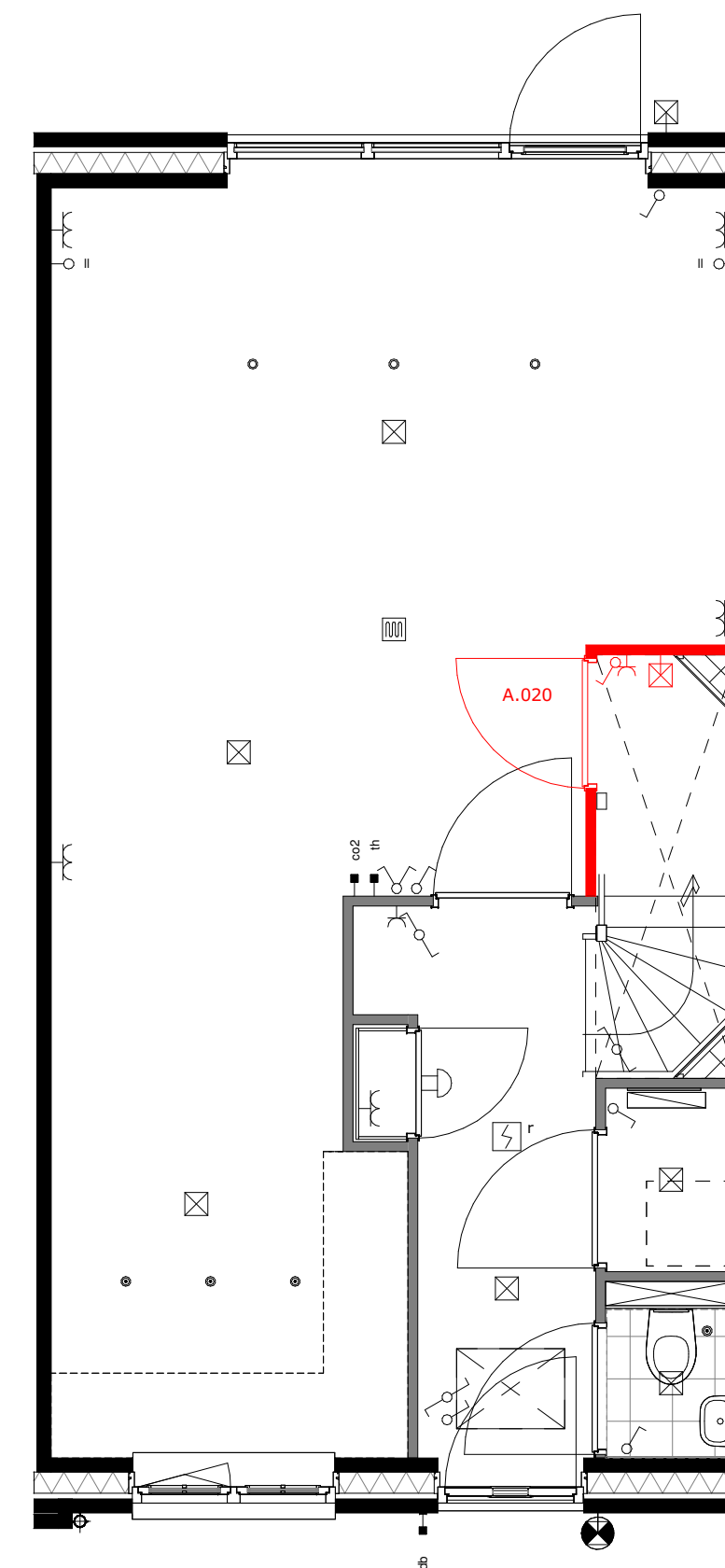

A.020 = trapkast



project
 Tuindershof FASE 3A-1
 Pijnacker-Nootdorp

omschrijving
 Opties type 2.2 begane grond - Blok 1,5,6, bouwnummer 2,25,30

opdrachtgever Ontwikkelcombinatie Tuindershof	schaal	gewijzigd 31-08-2023 29-09-2023 04-10-2023 09-10-2023	projectnummer 5994_70
formaat A1	status Verkooptekening		tekeningsnummer VK-2.2-00
getekend ev	datum 24-07-2023		

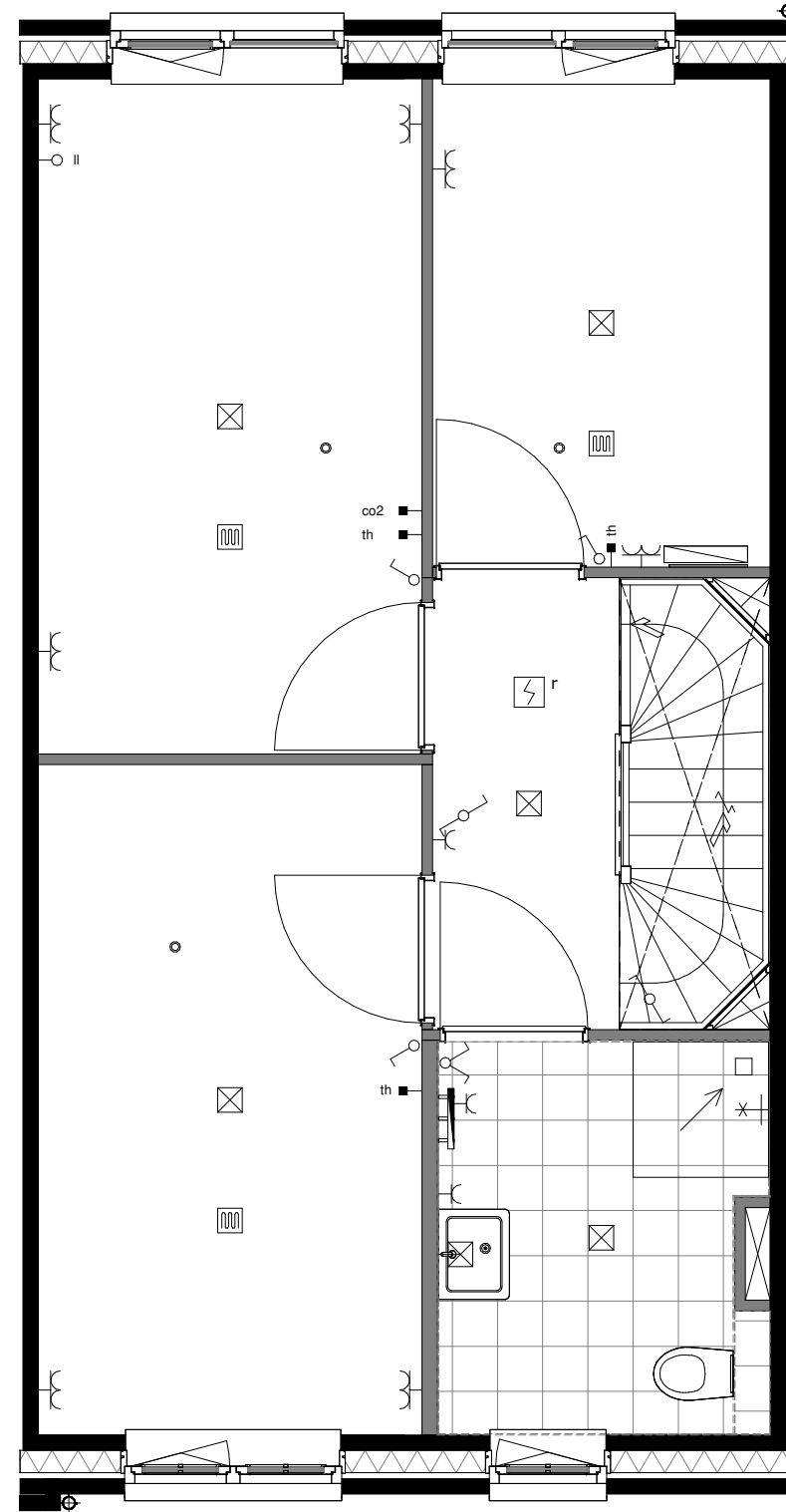

basis

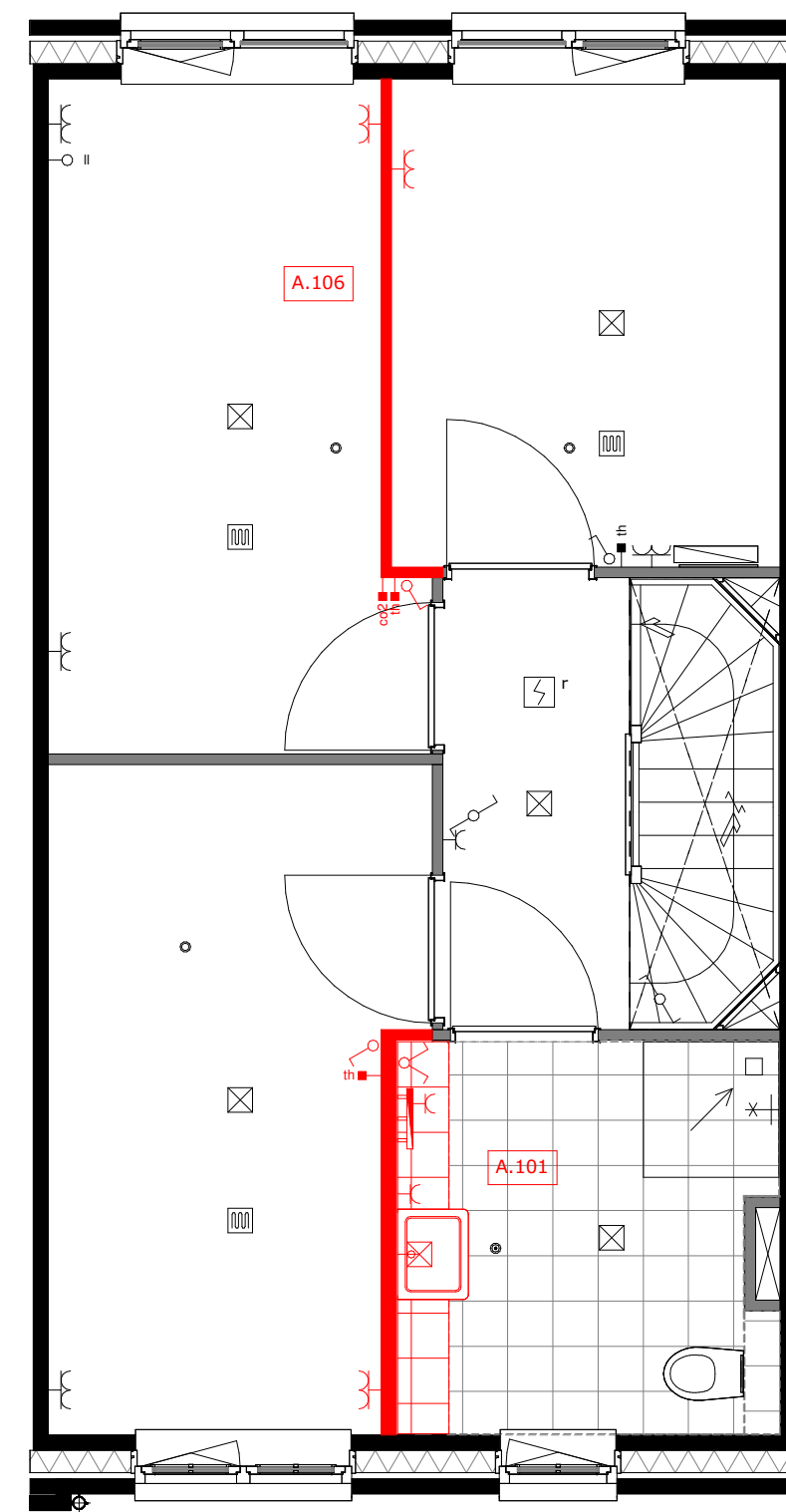

A.101 = vergroten badkamer ca. 35cm
A.106 = verplaatsen wand slaapkamer 1 en 3

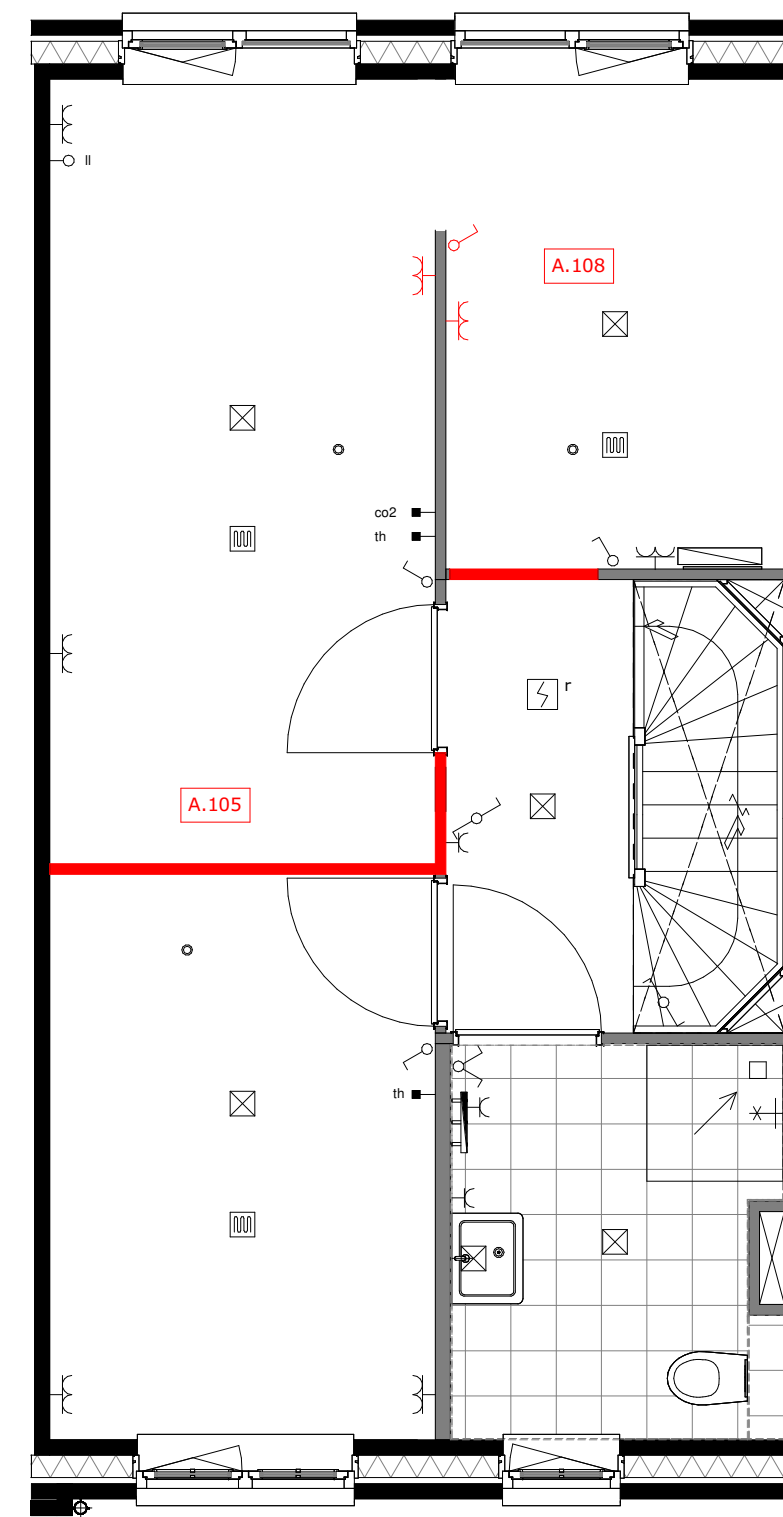

A.105 = verplaatsen wand slaapkamer 1 en 2
A.108 = slaapkamer 1 met inloopkast

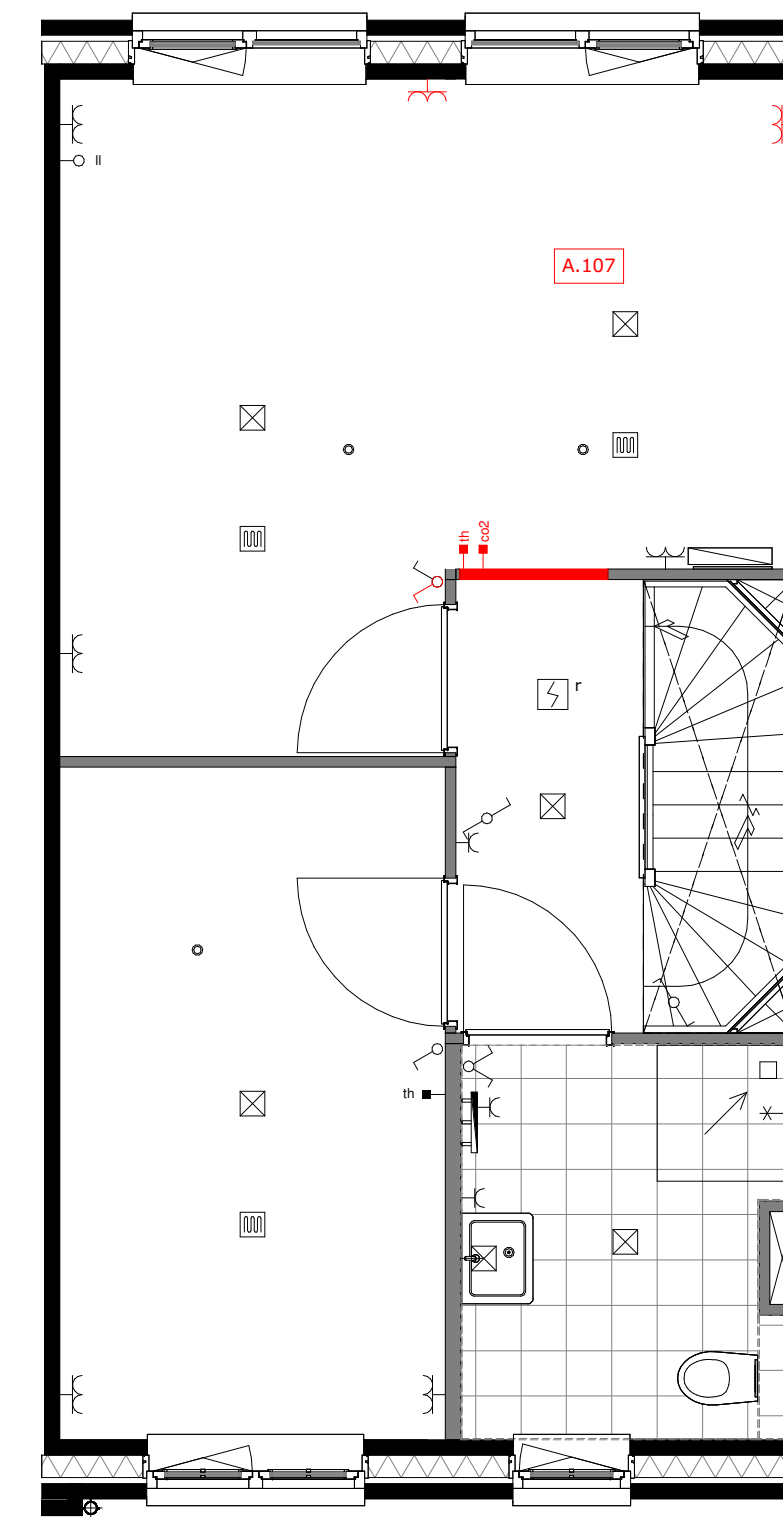

A.107 = slaapkamer 1 en 3 samenvoegen

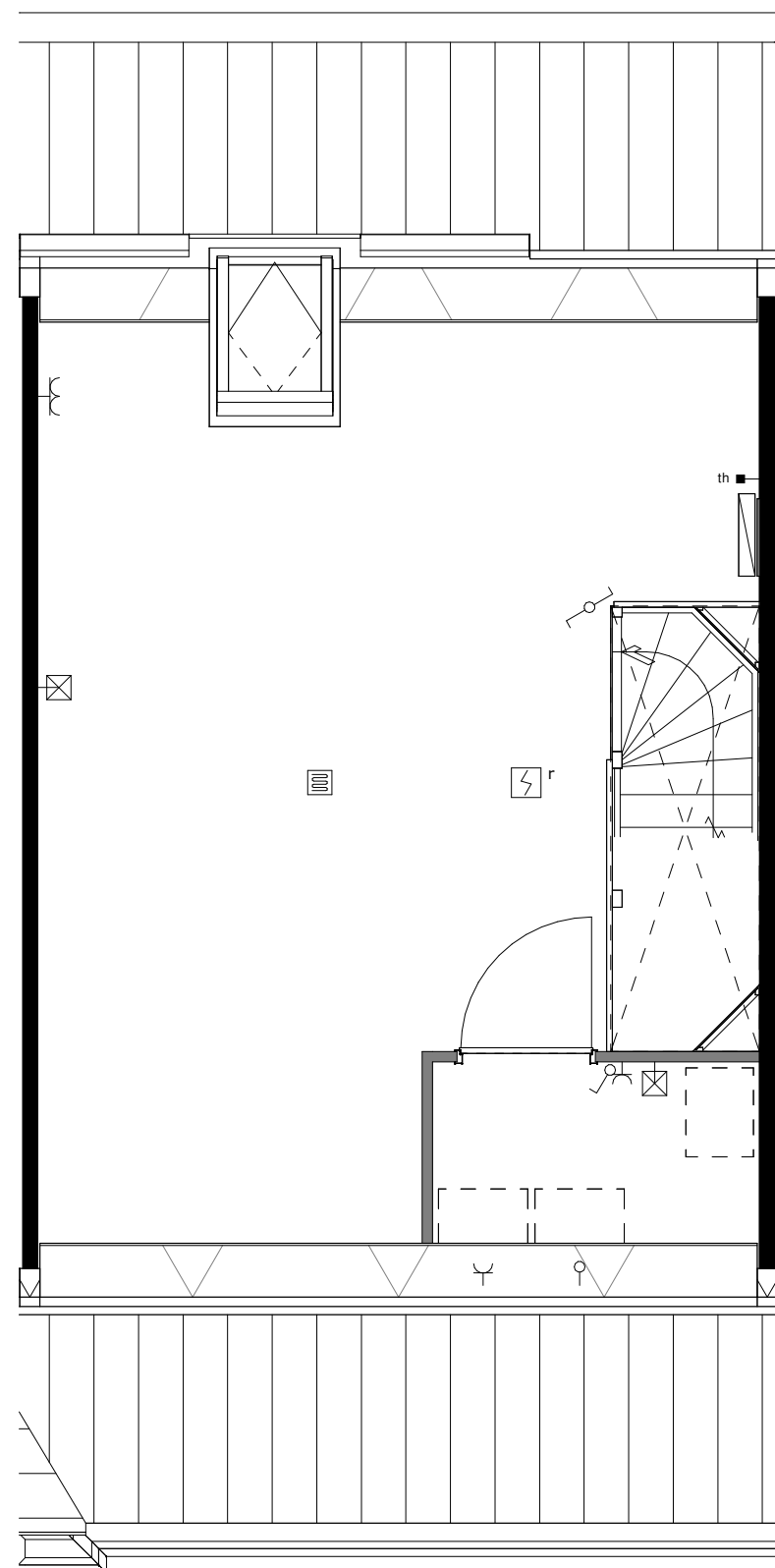

basis

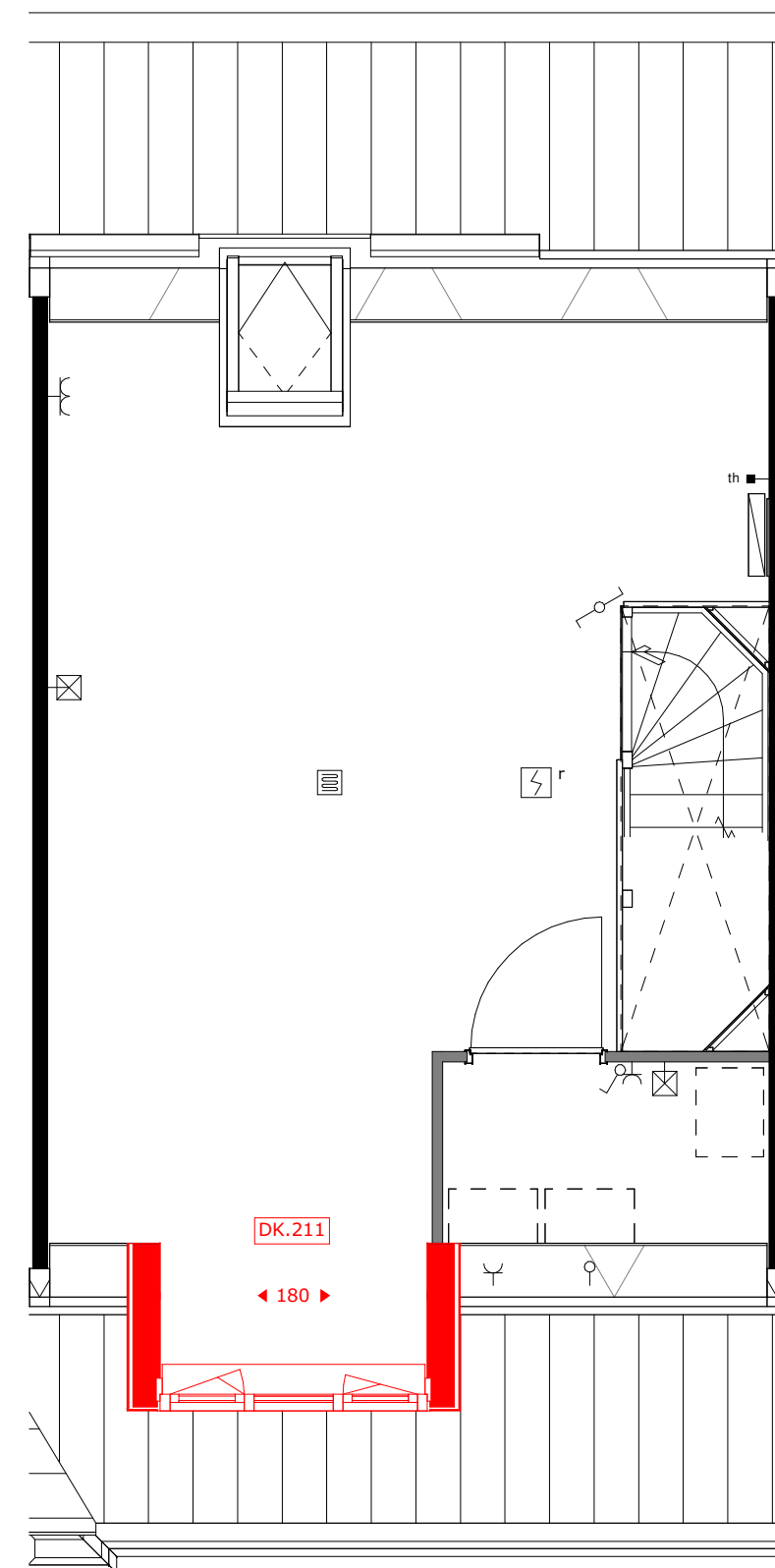

DK.211 = dakkapel voorgevel (breedte c.a. 1.8m)

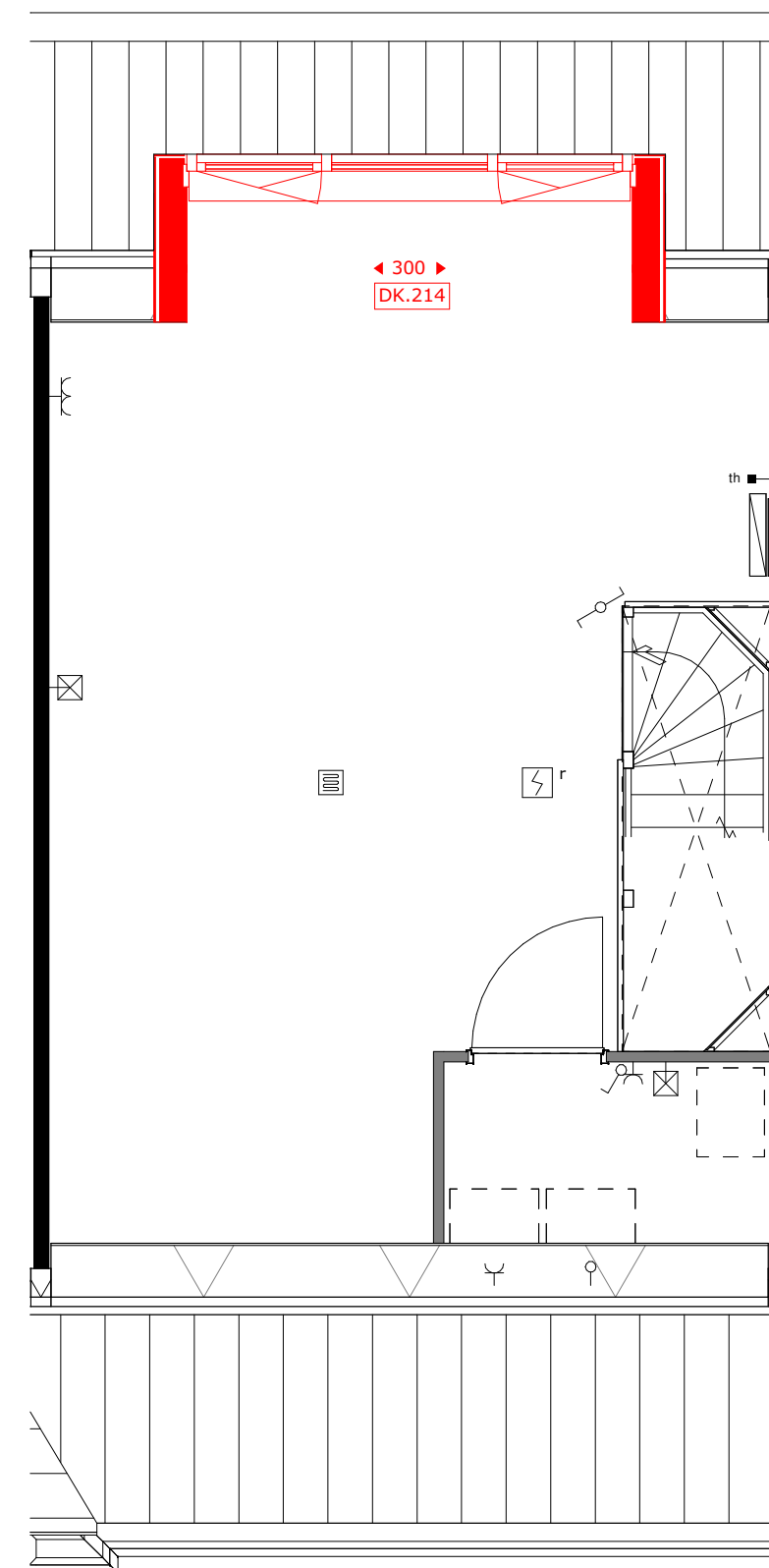

DK.21 = dakkapel achtergevel (breedte c.a. 3m)

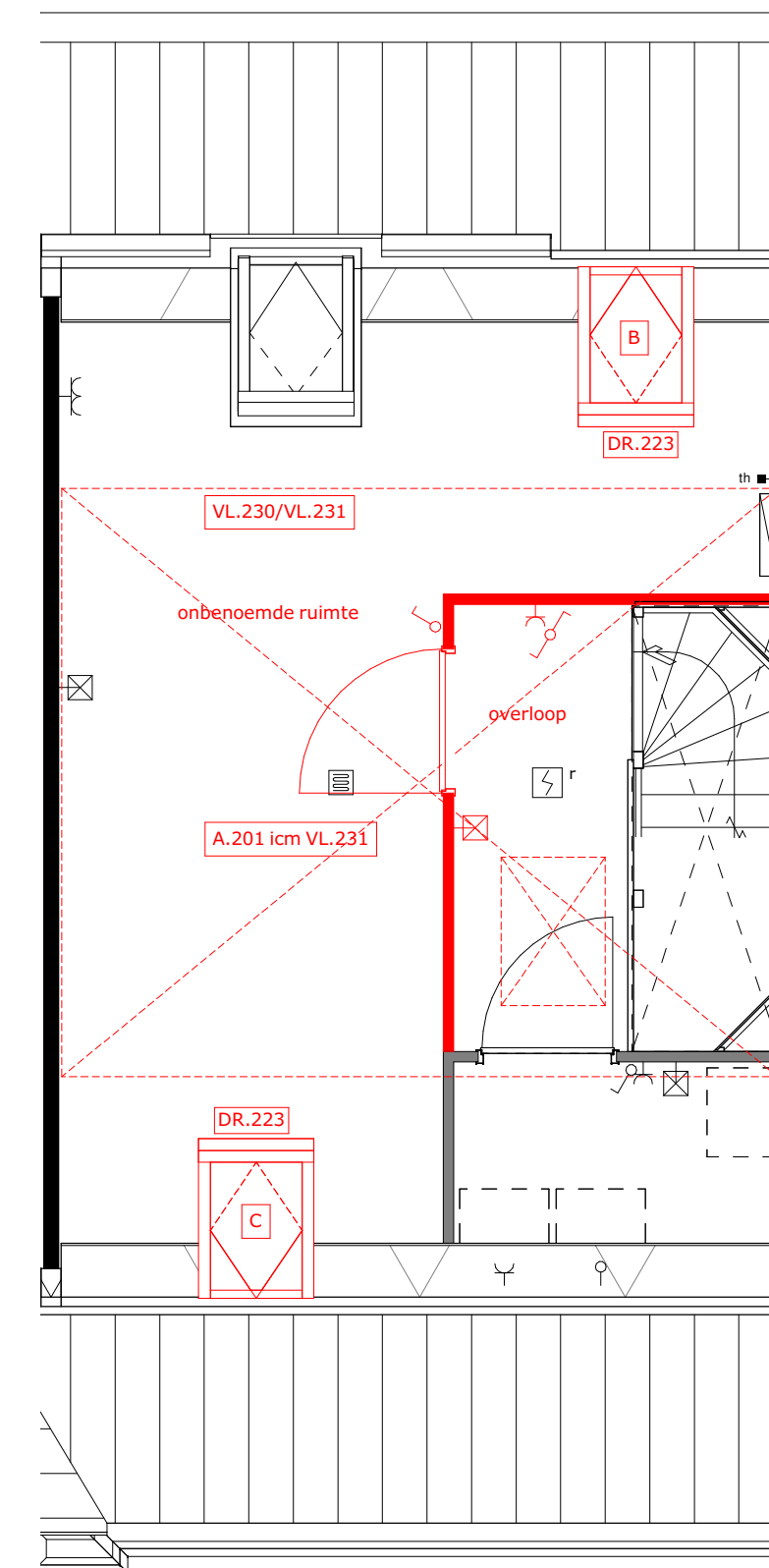

A.201 = zolderindeling (alleen in combinatie met VL.231)
DR.223 = houten tuimeldakraam
VL.230 = vliering (onafgewerkt)
VL.231 = vliering afgewerkt



project
Tuindershof FASE 3A-1
Pijnacker-Nootdorp

omschrijving
Opties type 2.2 verdiepingen - Blok 1,5,6, bouwnummer 2,25,30

opdrachtgever Ontwikkelcombinatie Tuindershof	schaal 1:50	gewijzigd 31-08-2023 29-09-2023 04-10-2023 09-10-2023	projectnummer 5994_70
formaat A1	status Verkooptekening	datum 24-07-2023	tekeningnummer VK-2.2-01

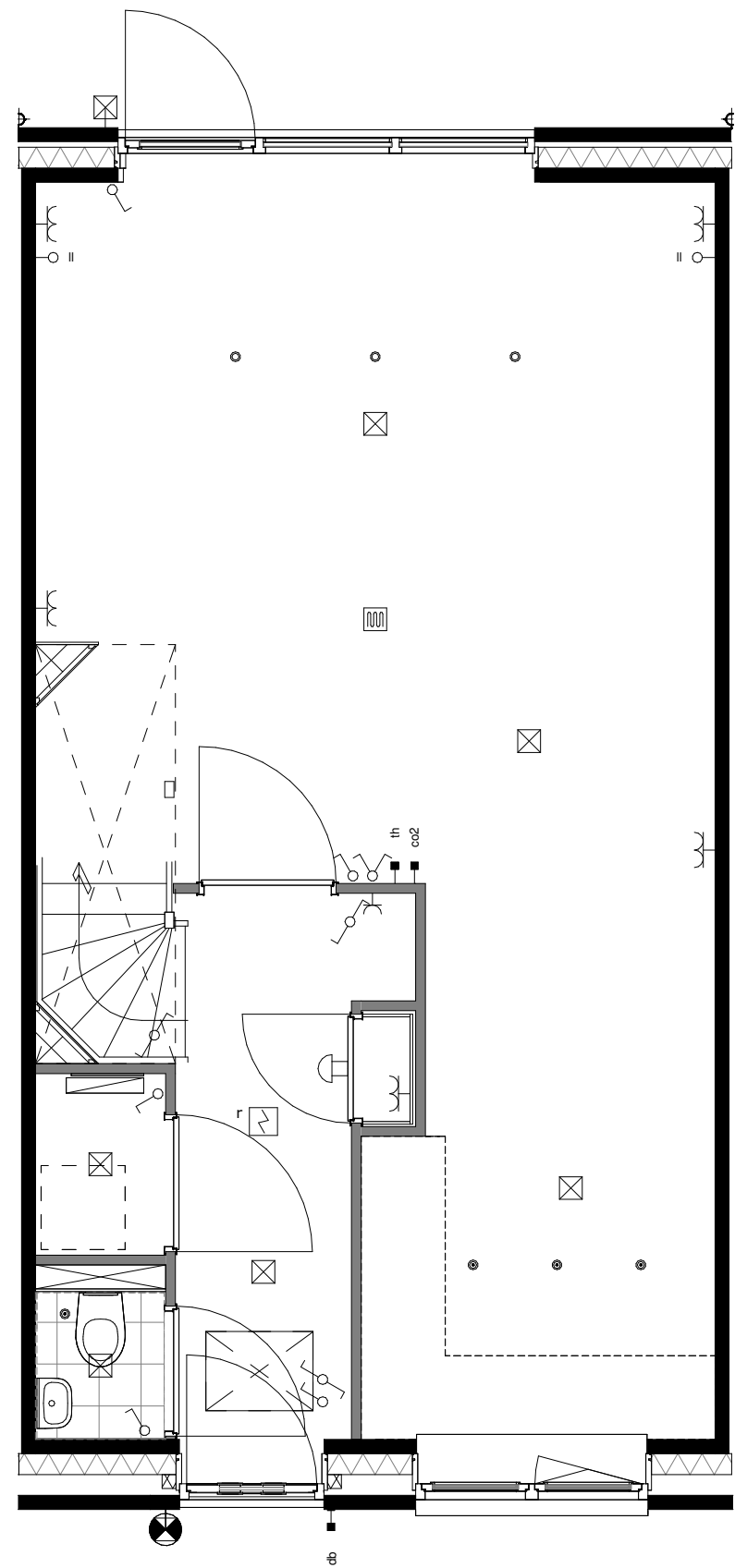

basis

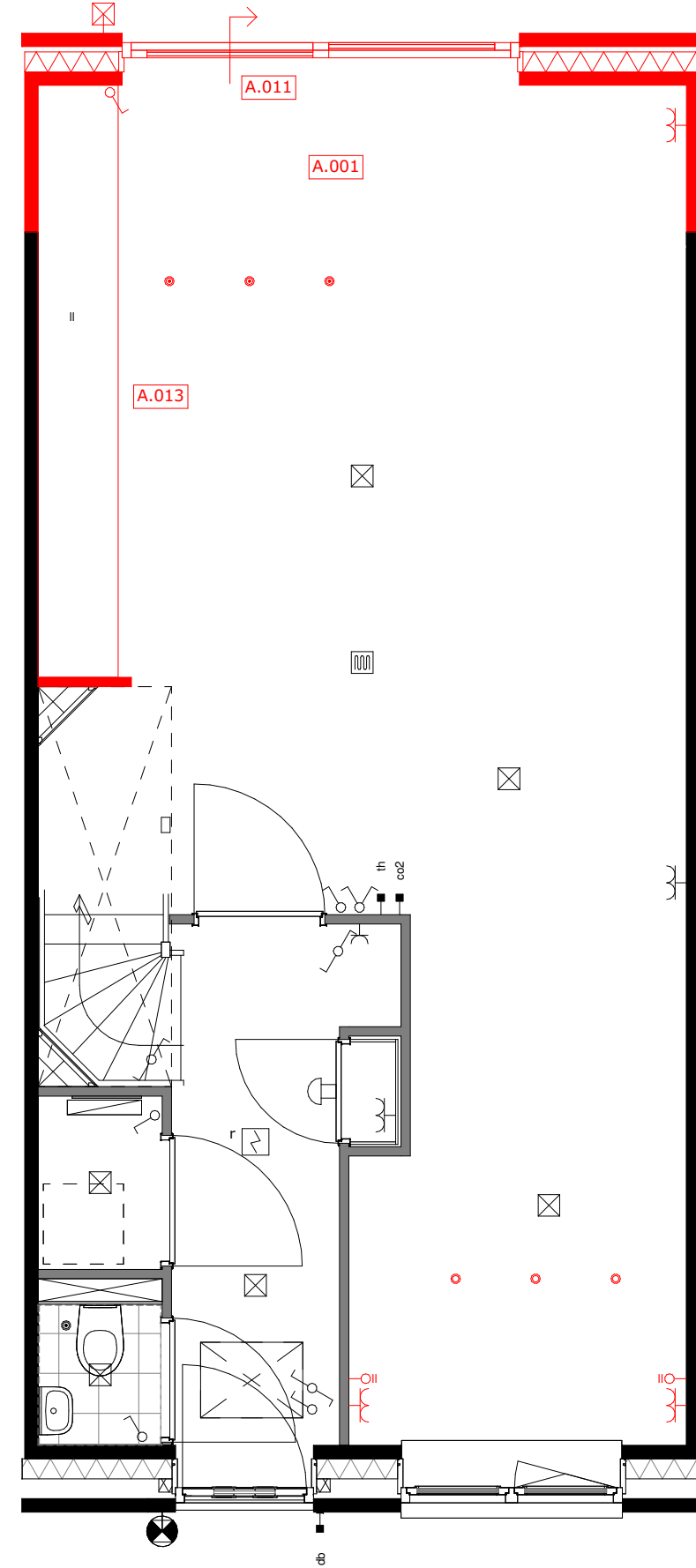

A.001 = uitbouw 1.2m
 A.011 = schuifpui
 A.013 = verplaatsen keukenopstelling

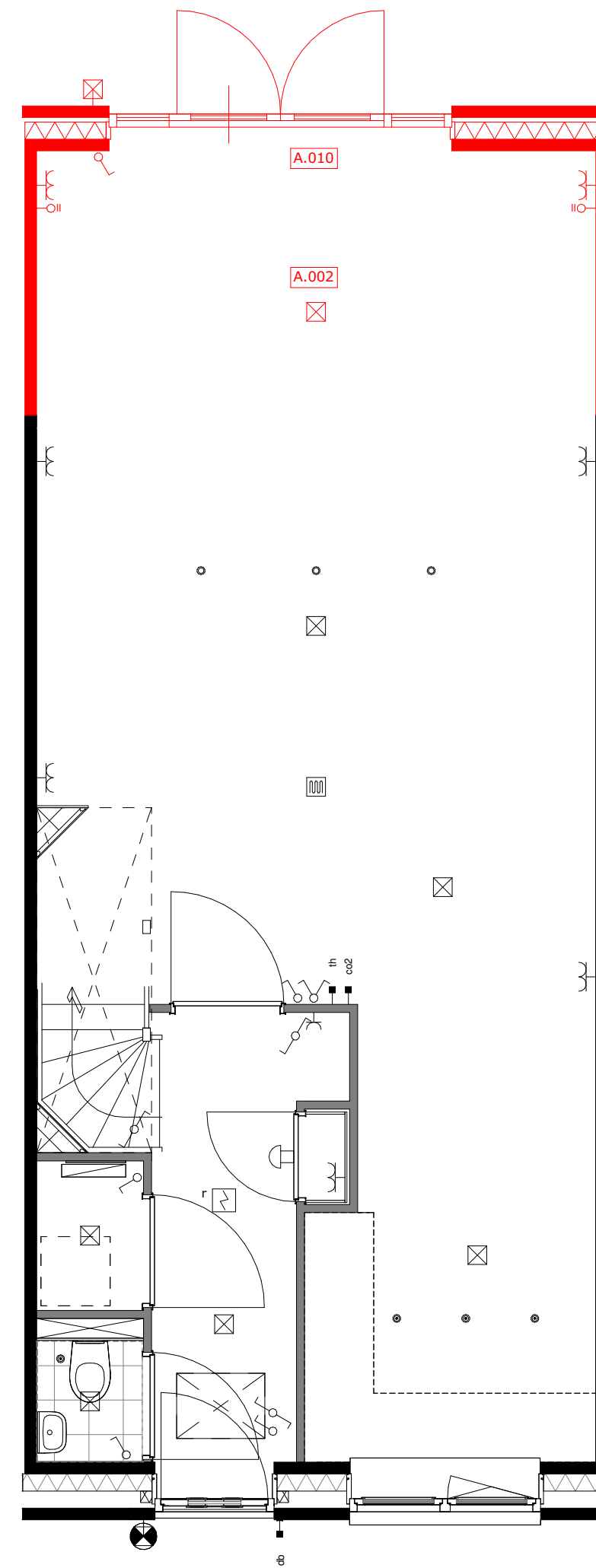

A.002 = uitbouw 2.4m
 A.010 = openslaande deuren

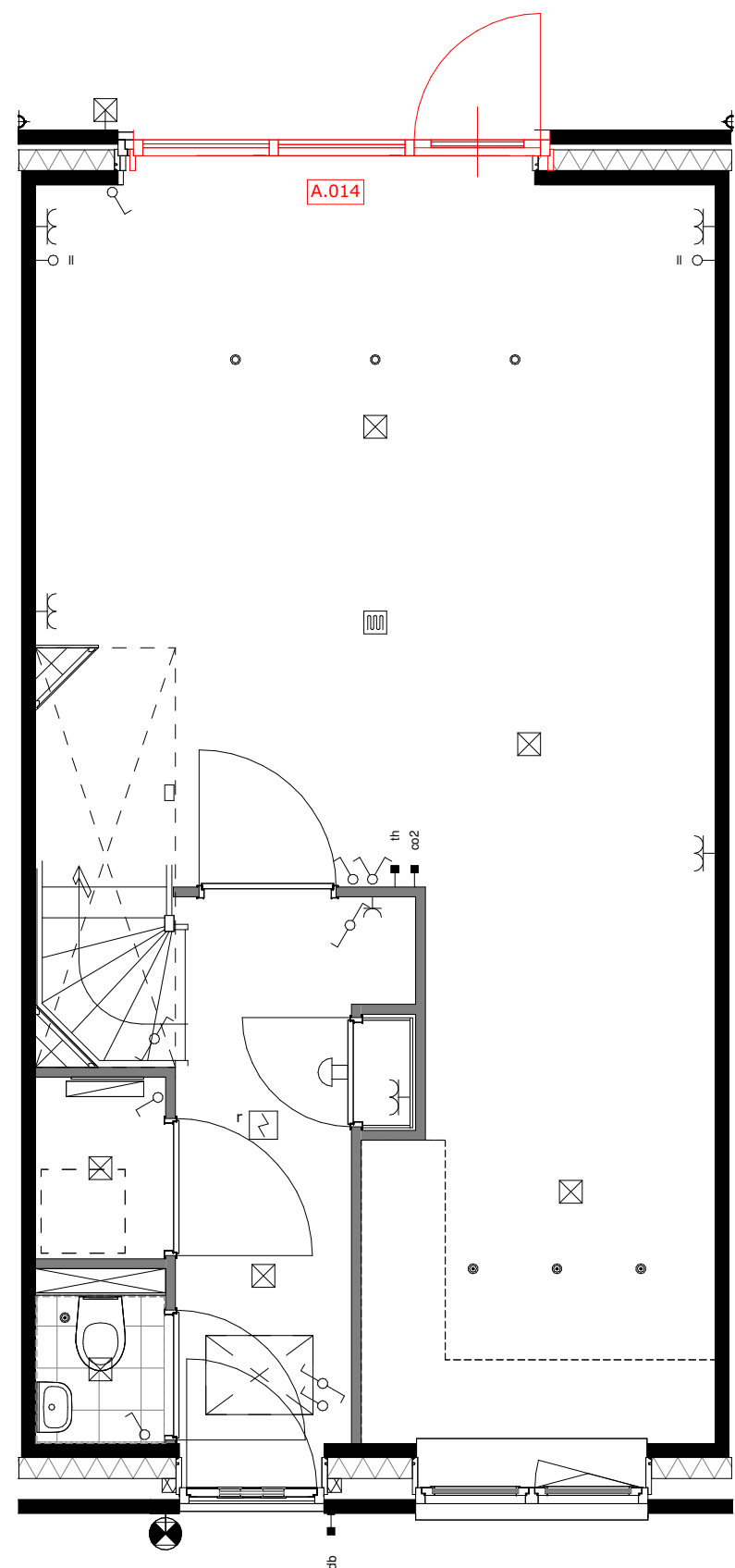

A.014 = wijzigen loopdeur

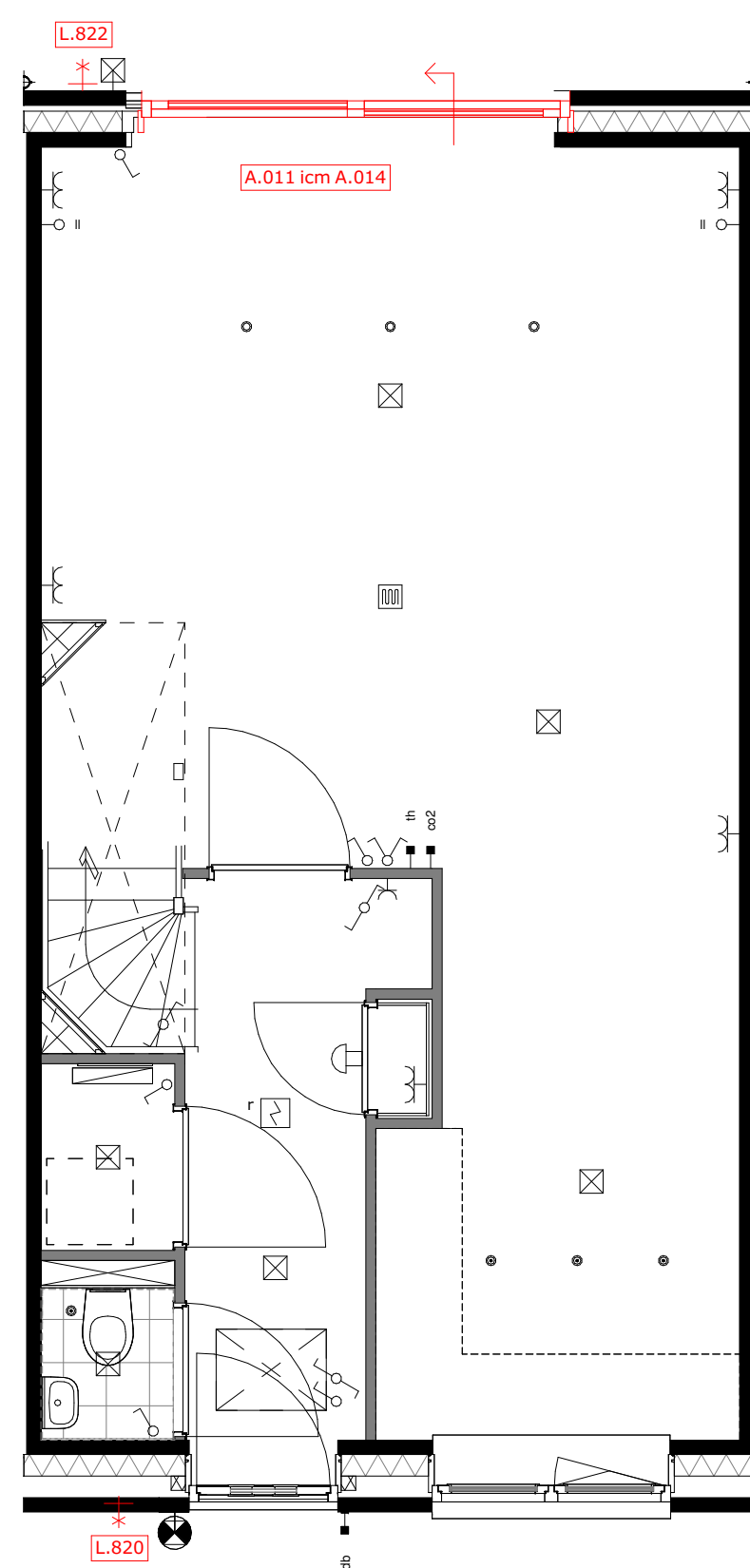

A.014 = wijzigen schuivende deel icm. optie A.011
 L.820 = buitenkraan voorgevel
 L.822 = buitenkraan achtergevel

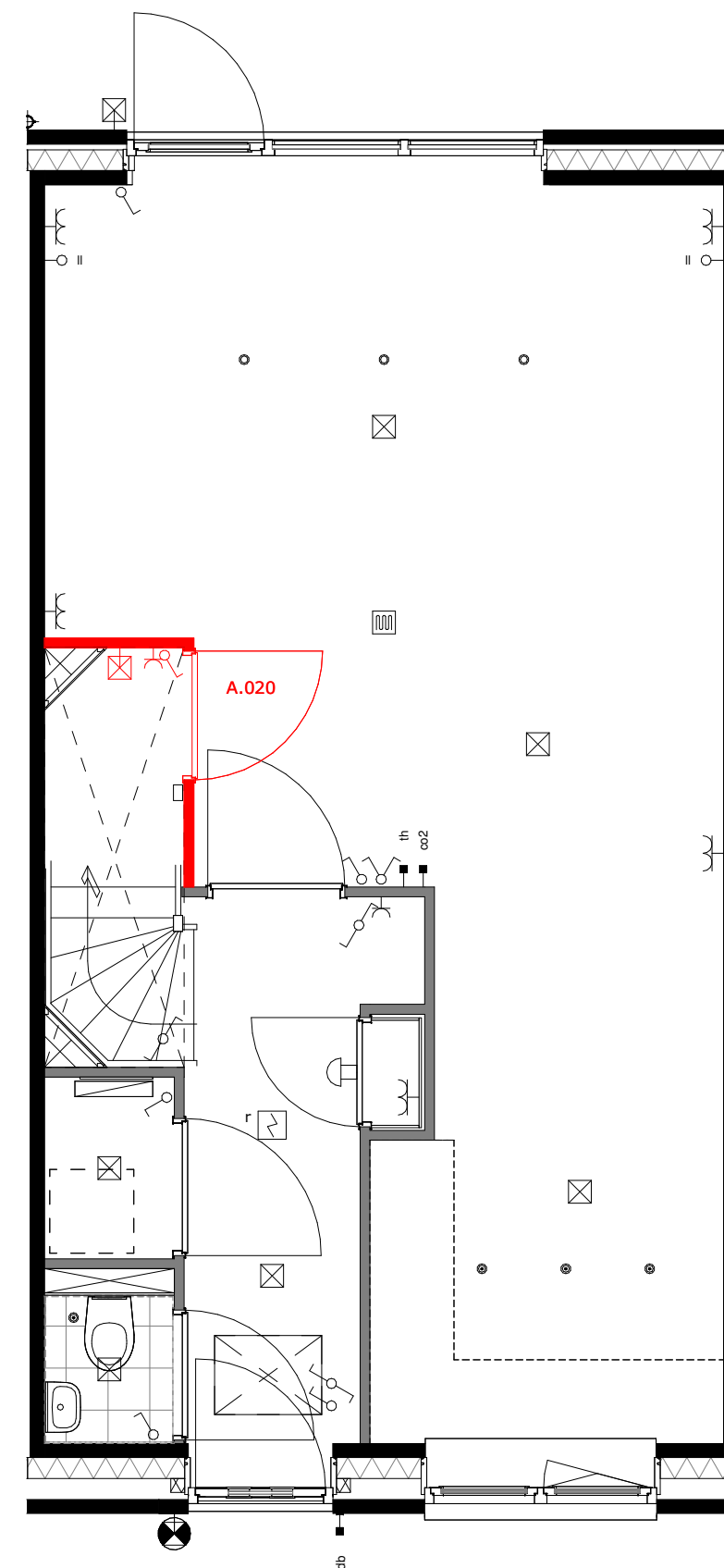

A.020 = trapkast



project
Tuindershof FASE 3A-1
 Pijnacker-Nootdorp

omschrijving
Opties type 2.4 begane grond - Blok 4, bouwnummer 22

opdrachtgever Ontwikkelcombinatie Tuindershof	schaal	gewijzigd 31-08-2023 29-09-2023 04-10-2023 09-10-2023	projectnummer 5994_70
formaat A1	status Verkooptekening	datum 24-07-2023	tekeningsnummer VK-2.4-00
getekend ev			

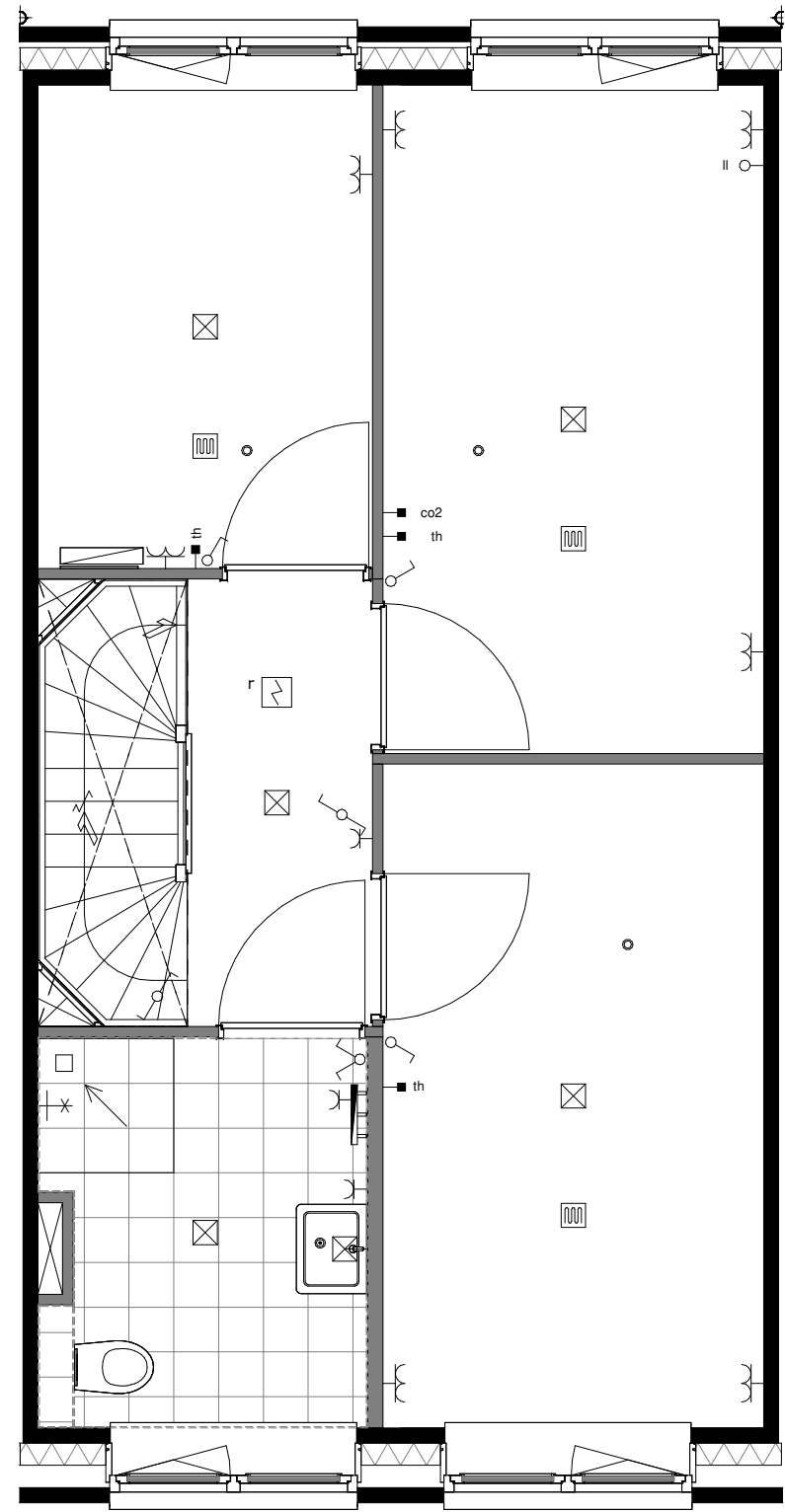

basis

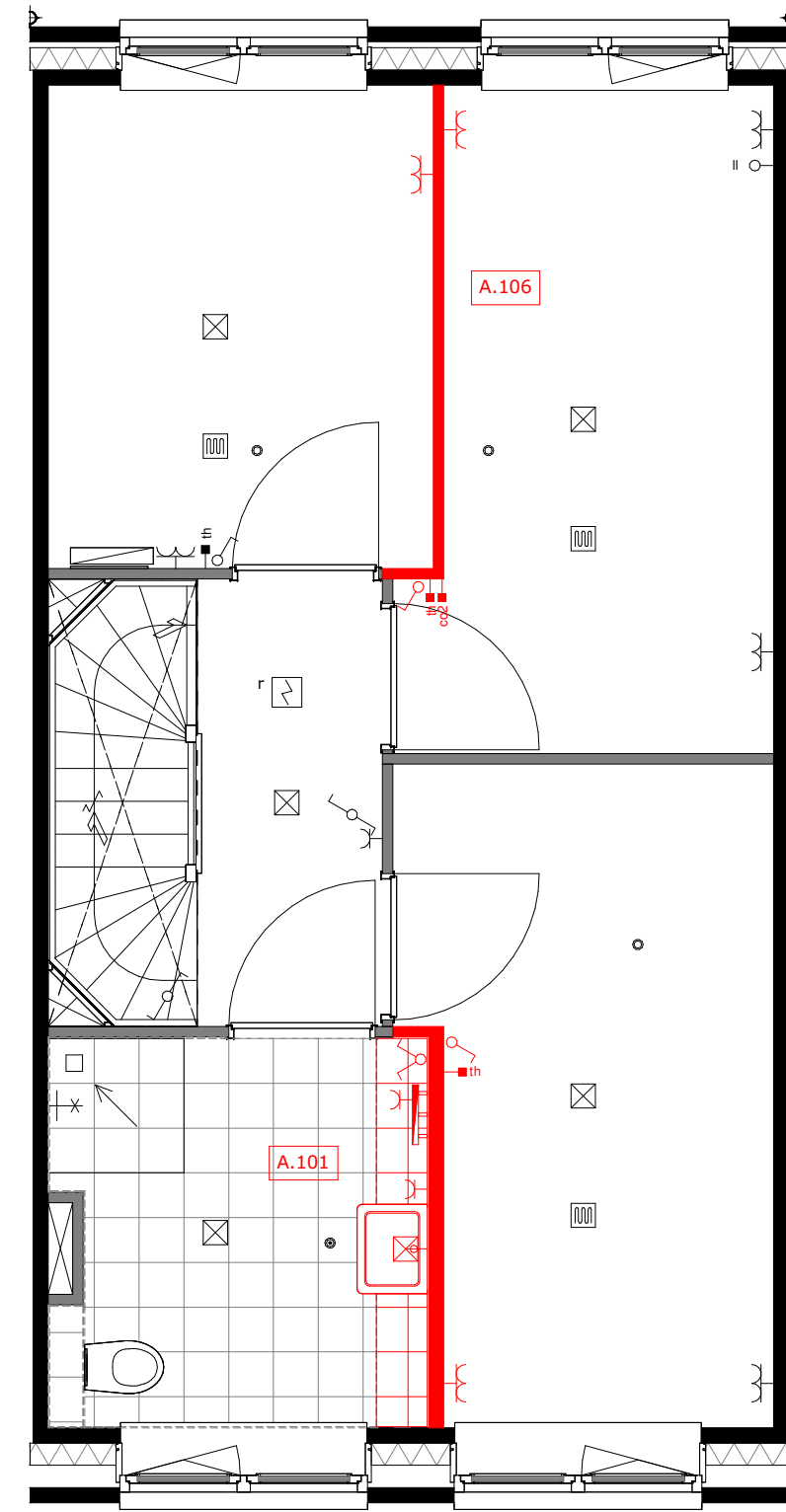

A.101 = vergroten badkamer ca. 35cm
A.106 = verplaatsen wand slaapkamer 1 en 3

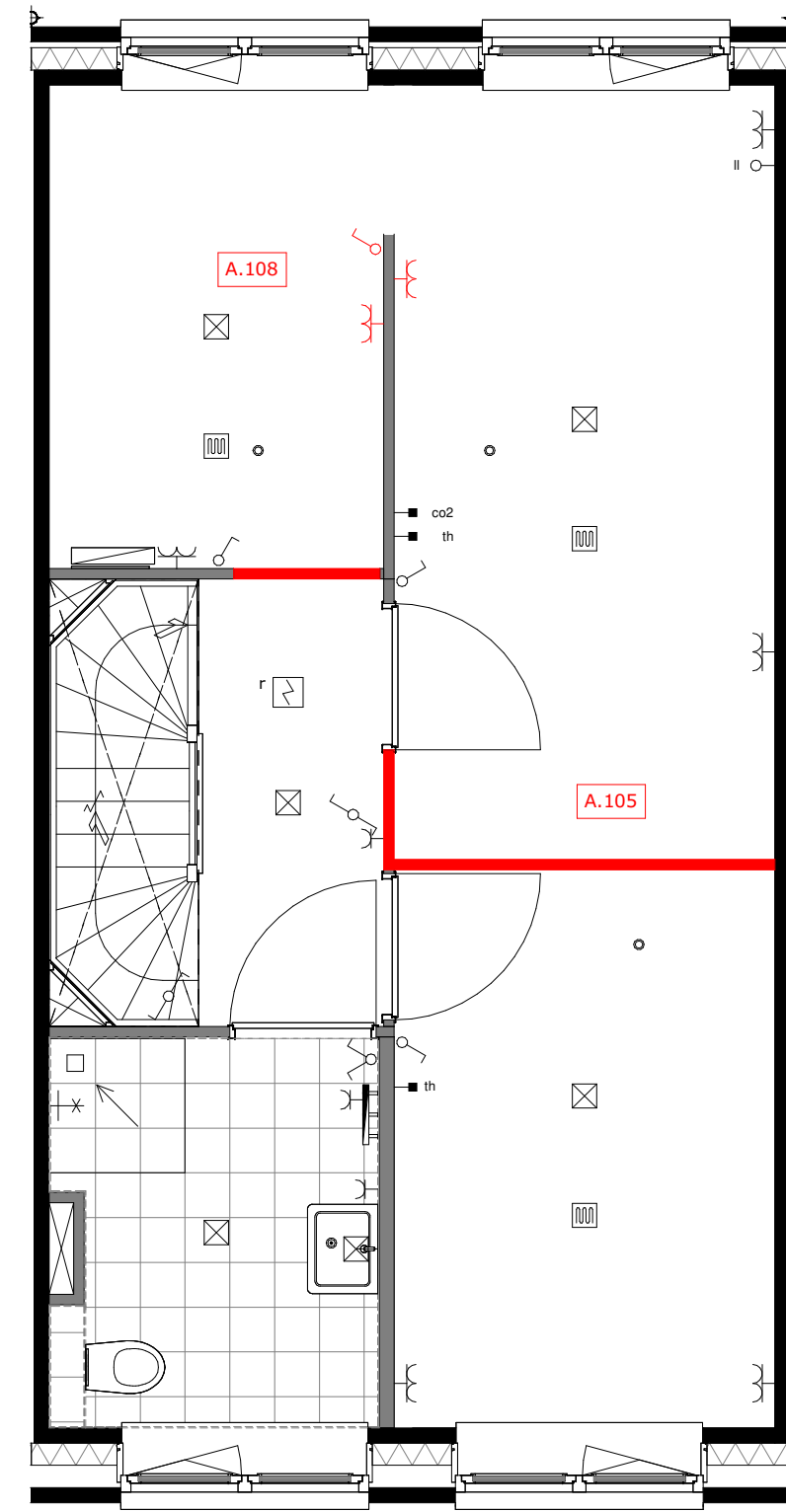

A.105 = verplaatsen wand slaapkamer 1 en 2
A.108 = slaapkamer 1 met inloopkast

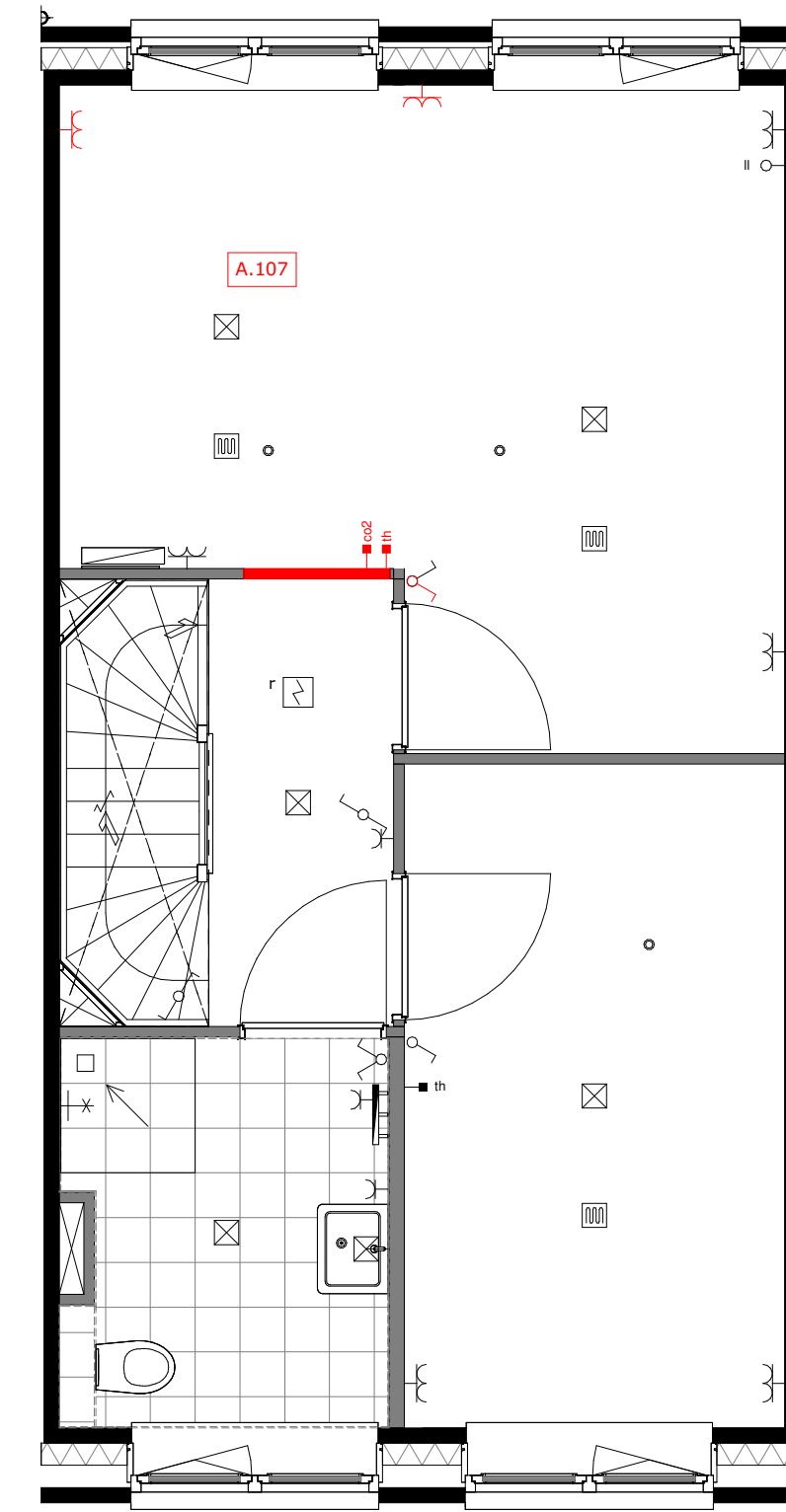

A.107 = slaapkamer 1 en 3 samenvoegen

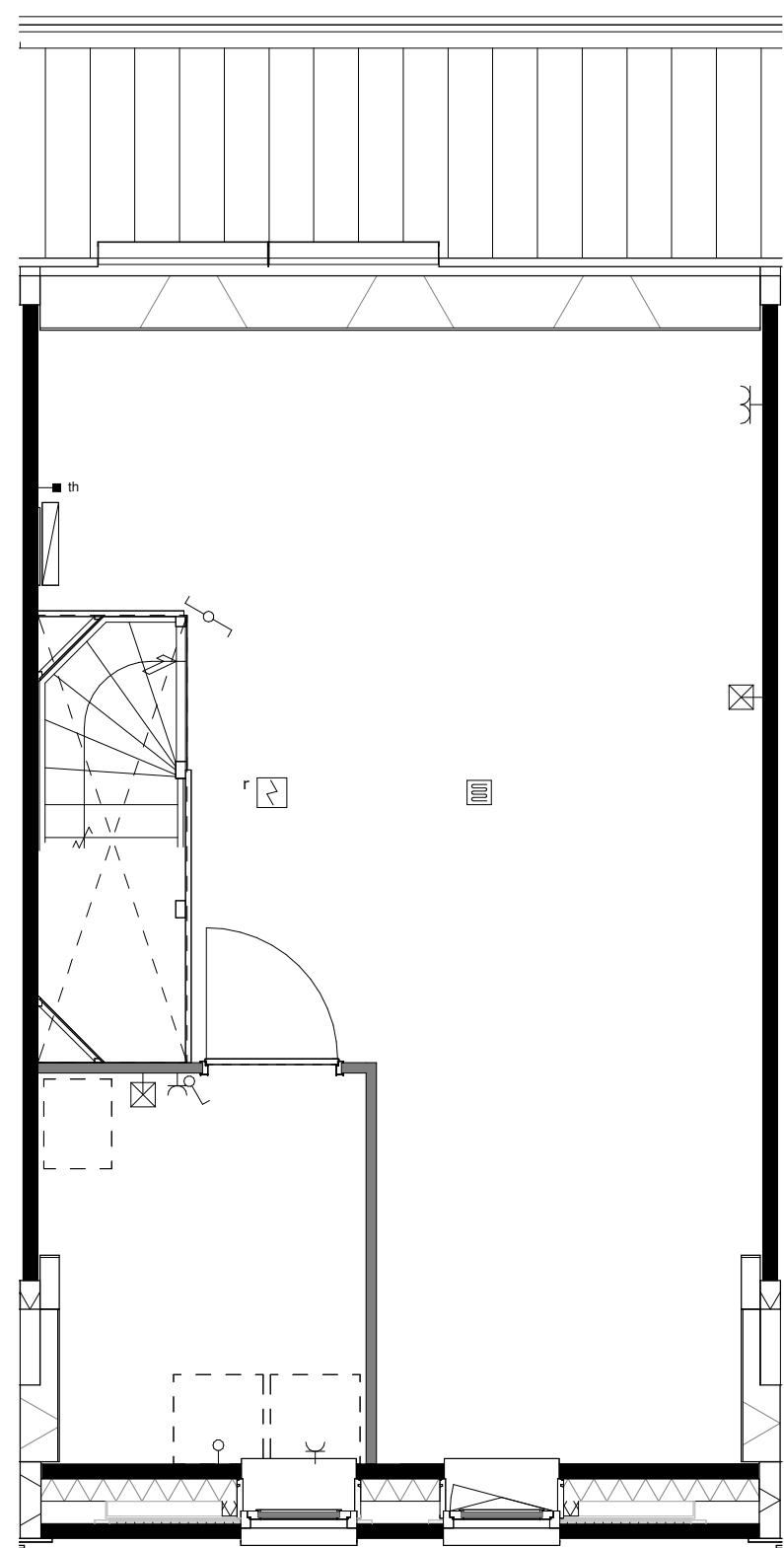

basis

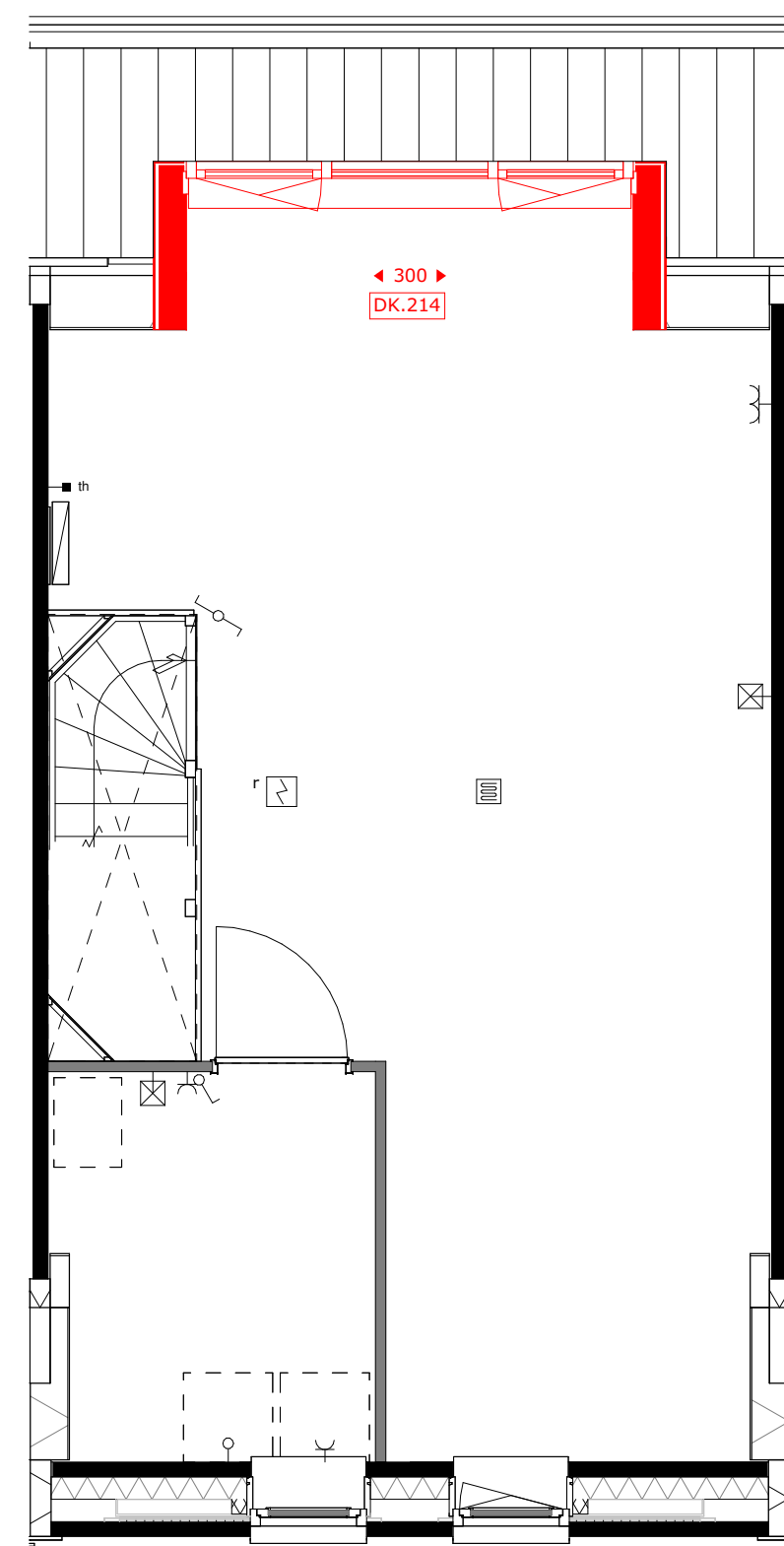

DK.214 = dakkapel achtergevel (breedte c.a. 3m)

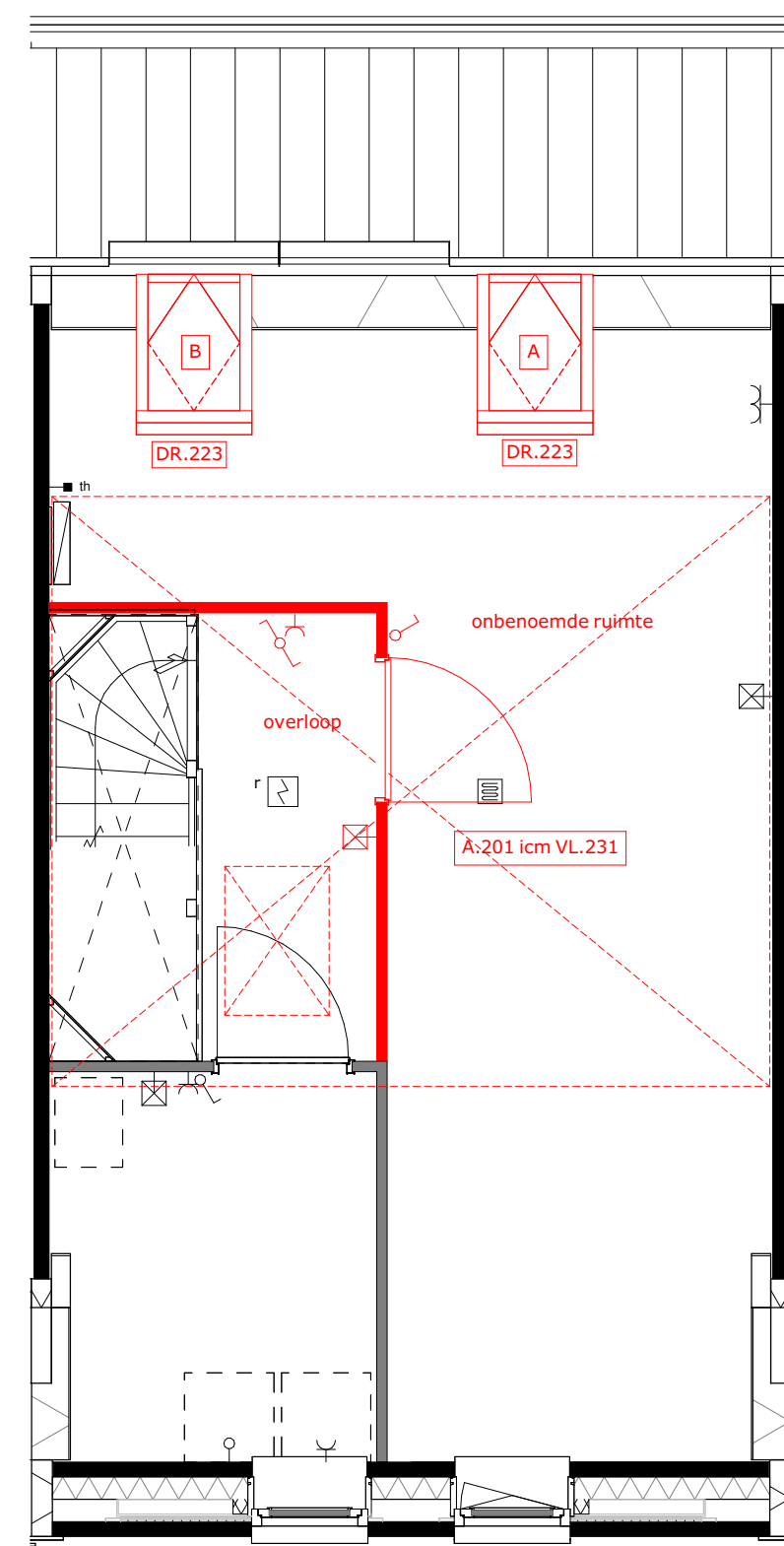

A.201 = zolderindeling (alleen in combinatie met VL.231)
DR.223 = houten tuimeldakraam
VL.230 = vloering (onafgewerkt)
VL.231 = vloering afgewerkt



project
Tuindershof FASE 3A-1
Pijnacker-Nootdorp

omschrijving
Opties type 2.4 verdiepingen - Blok 4, bouwnummer 22

opdrachtgever Ontwikkelcombinatie Tuindershof	schaal 1:50	gewijzigd 31-08-2023 29-09-2023 04-10-2023 09-10-2023	projectnummer 5994_70
formaat A1	status Verkooptekening	datum 24-07-2023	tekeningnummer VK-2.4-01

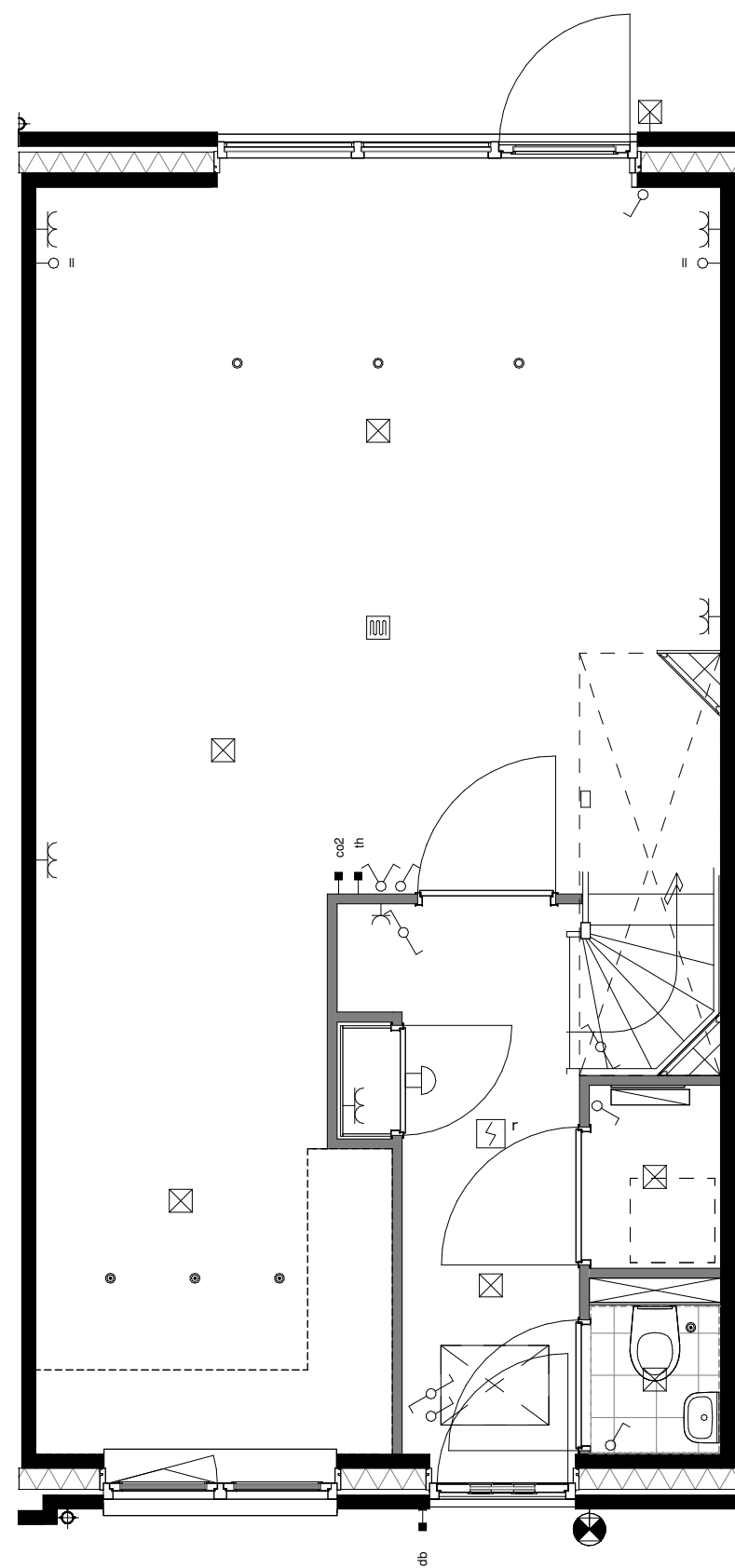

basis

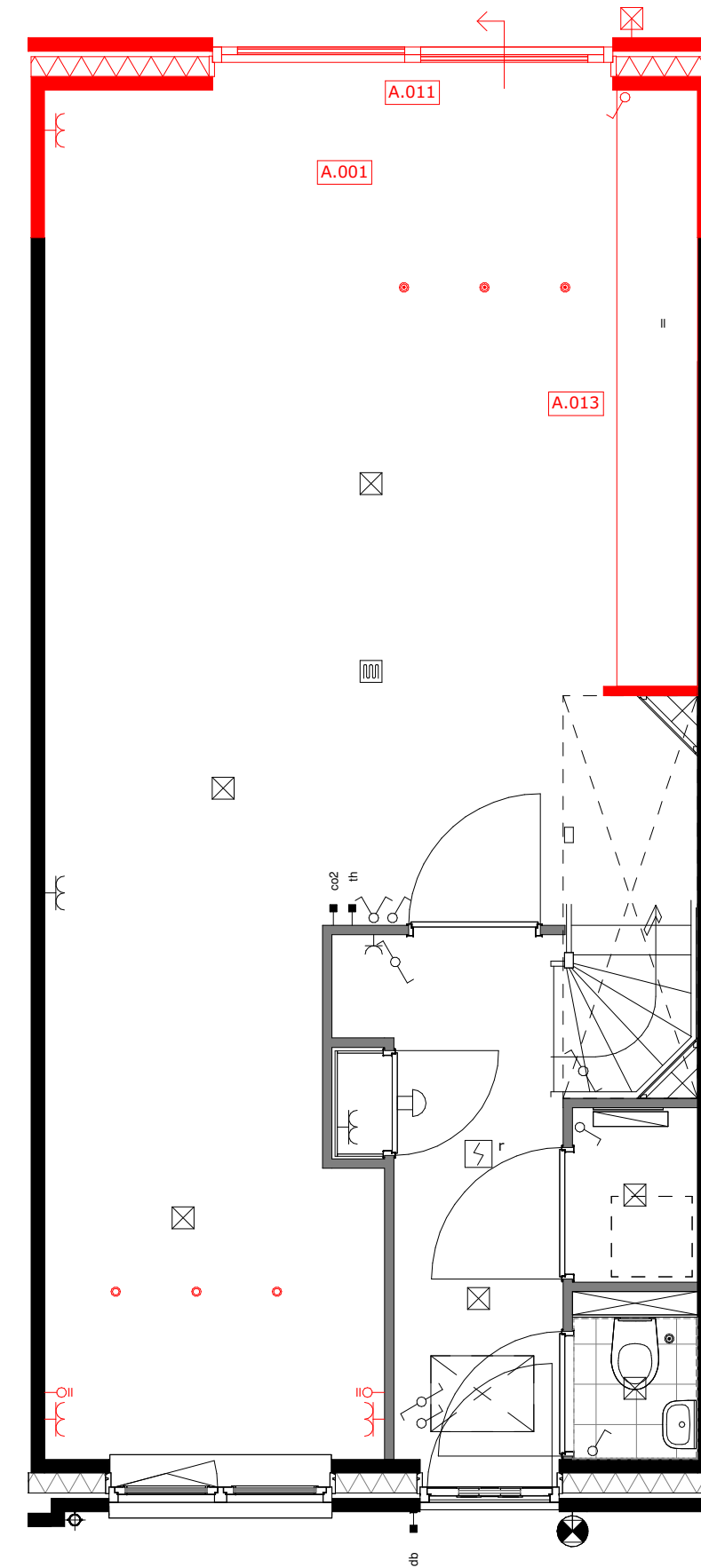

A.001 = uitbouw 1.2m
 A.011 = schuifpui
 A.021 = verplaatsen keukenopstelling

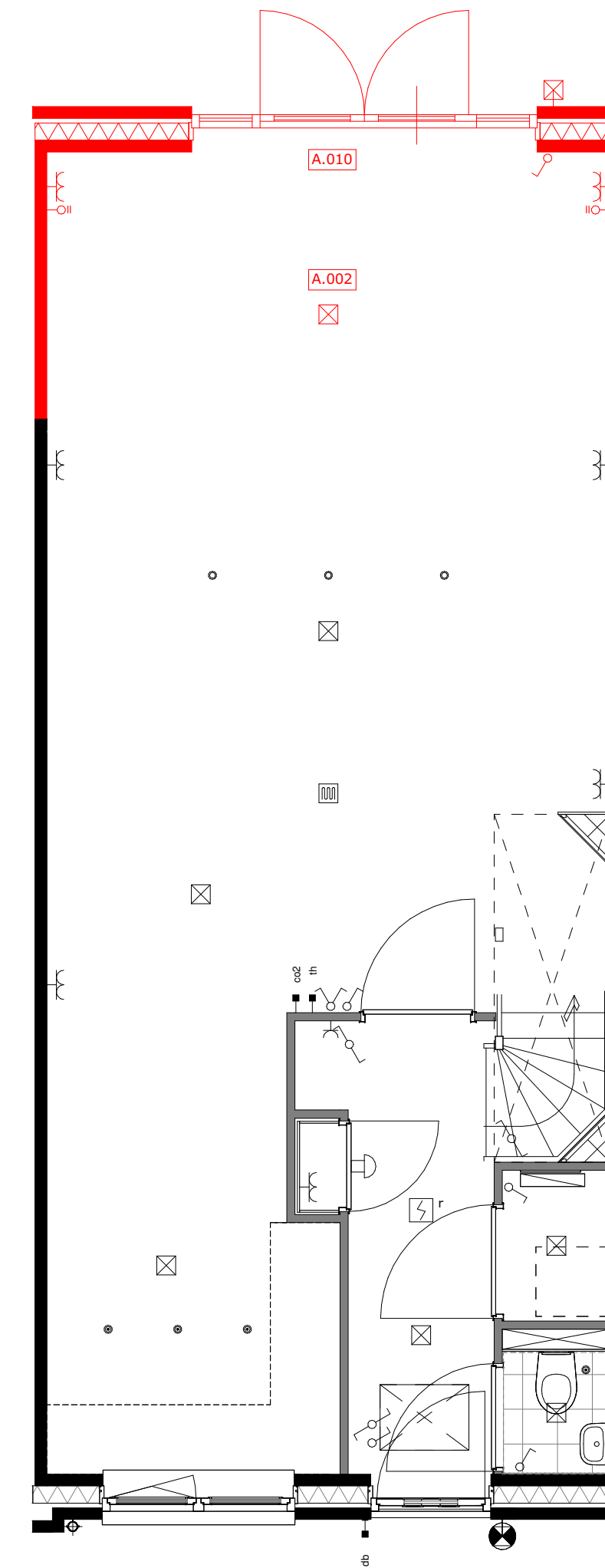

A.002 = uitbouw 2.4m
 A.010 = openslaande deuren

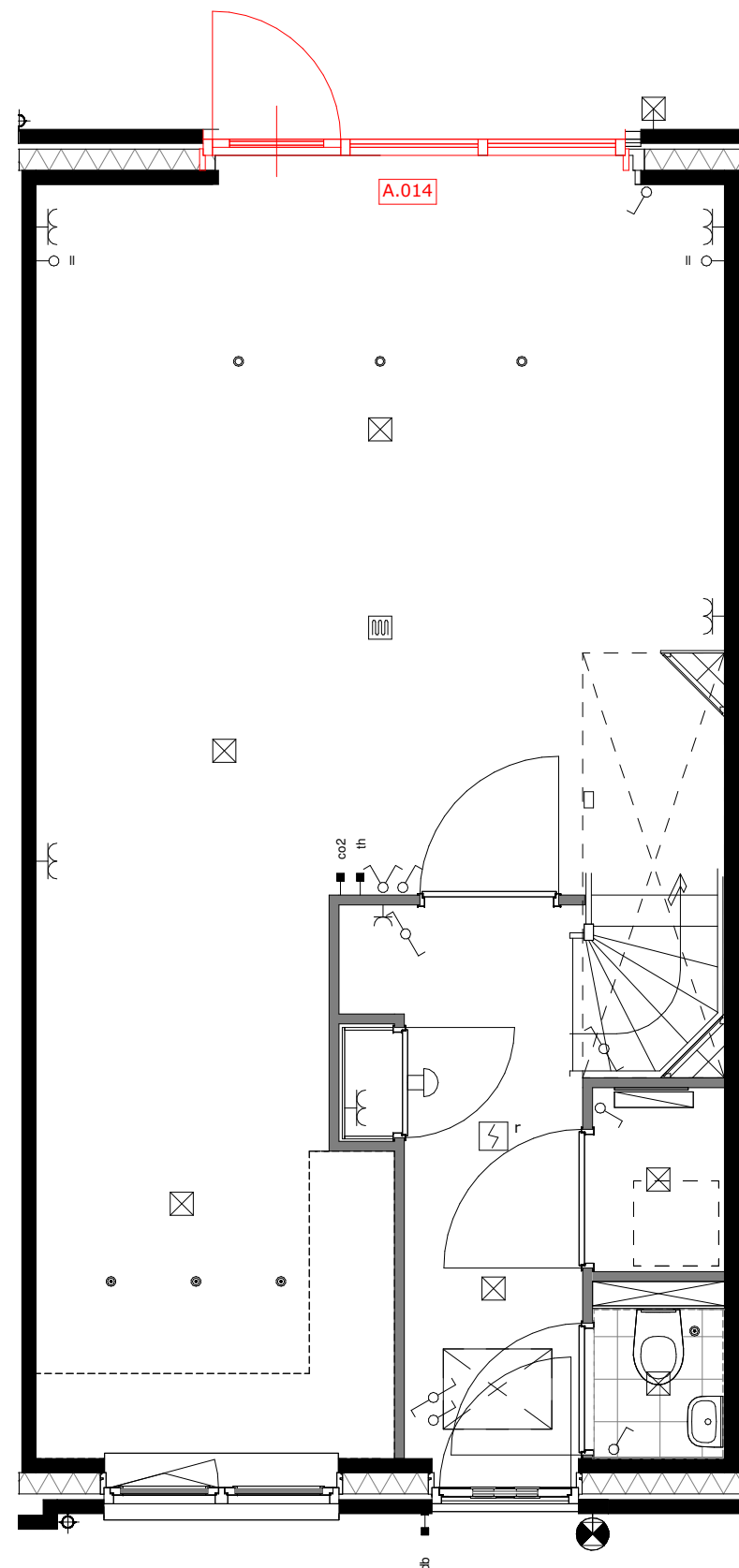

A.014 = wijzigen loopdeur

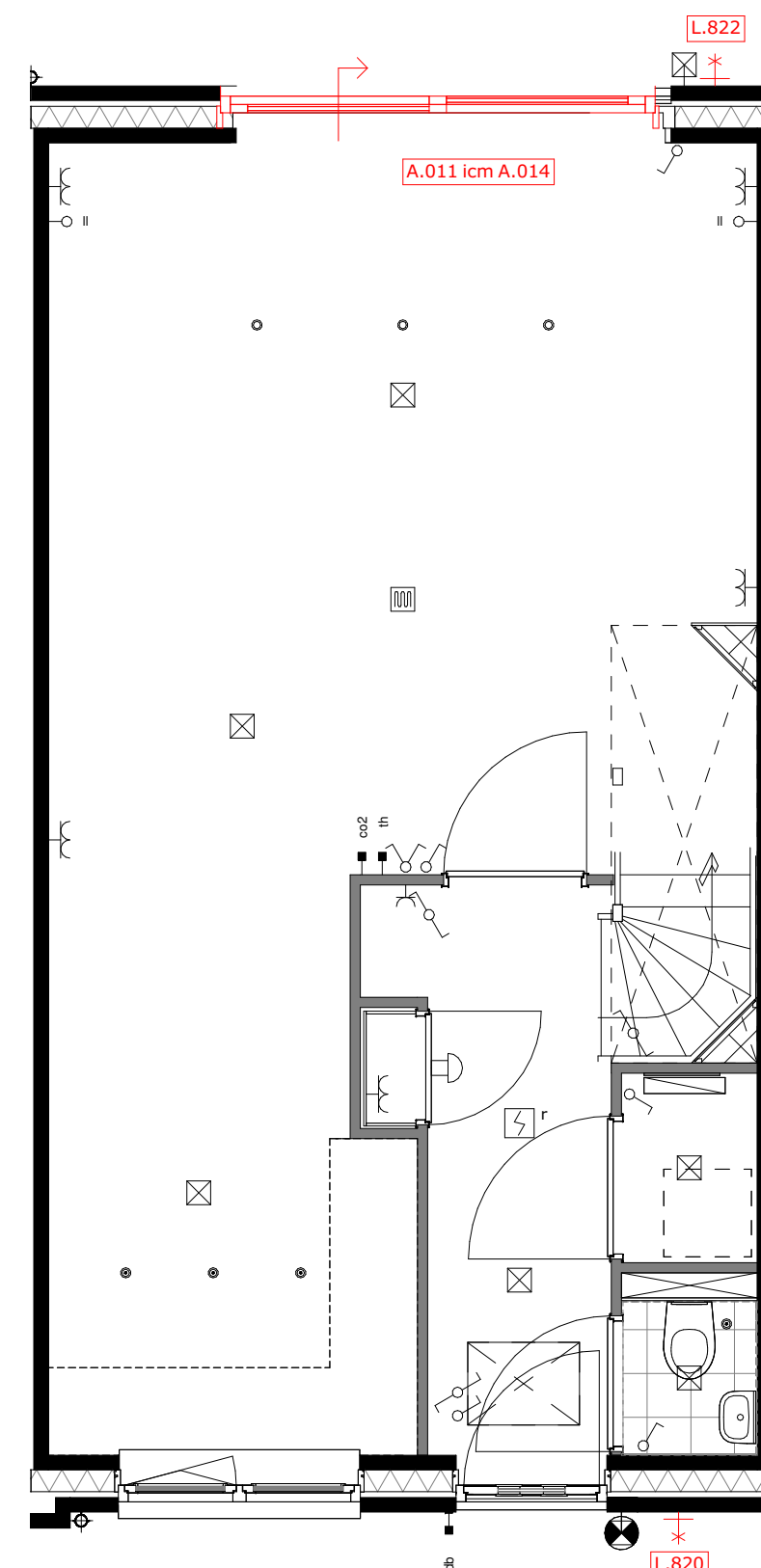

A.014 = wijzigen schuivende deel icm. optie A.011
 L.820 = buitenkraan voorgevel
 L.822 = buitenkraan achtergevel

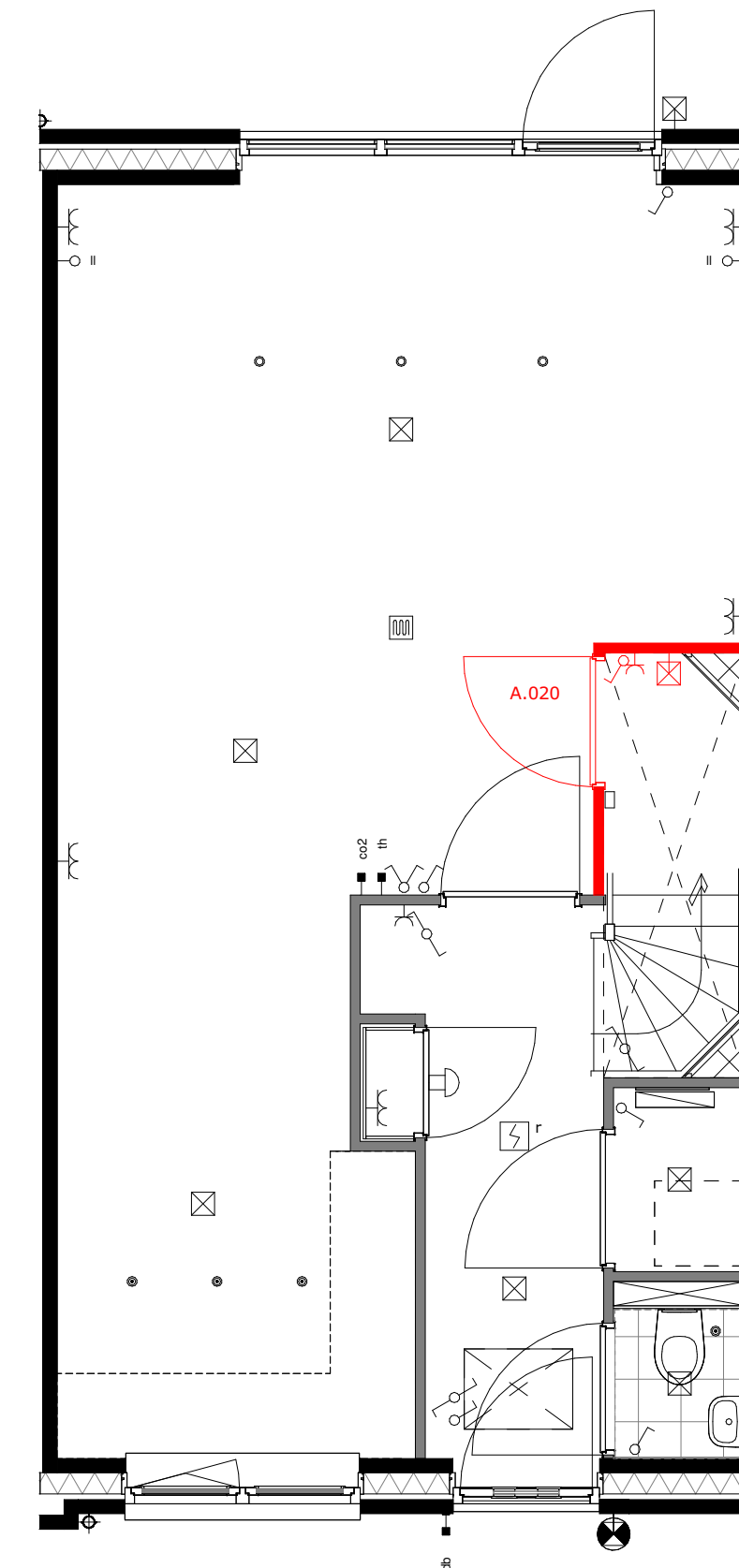

A.020 = trapkast



project
 Tuindershof FASE 3A-1
 Pijnacker-Nootdorp

omschrijving
 Opties type 2.5 begane grond - Blok 4, bouwnummer 21

opdrachtgever Ontwikkelcombinatie Tuindershof	schaal	gewijzigd 31-08-2023 29-09-2023 04-10-2023 09-10-2023	projectnummer 5994_70
formaat A1	status Verkooptekening	datum 24-07-2023	tekeningnummer VK-2.5-00
getekend ev			

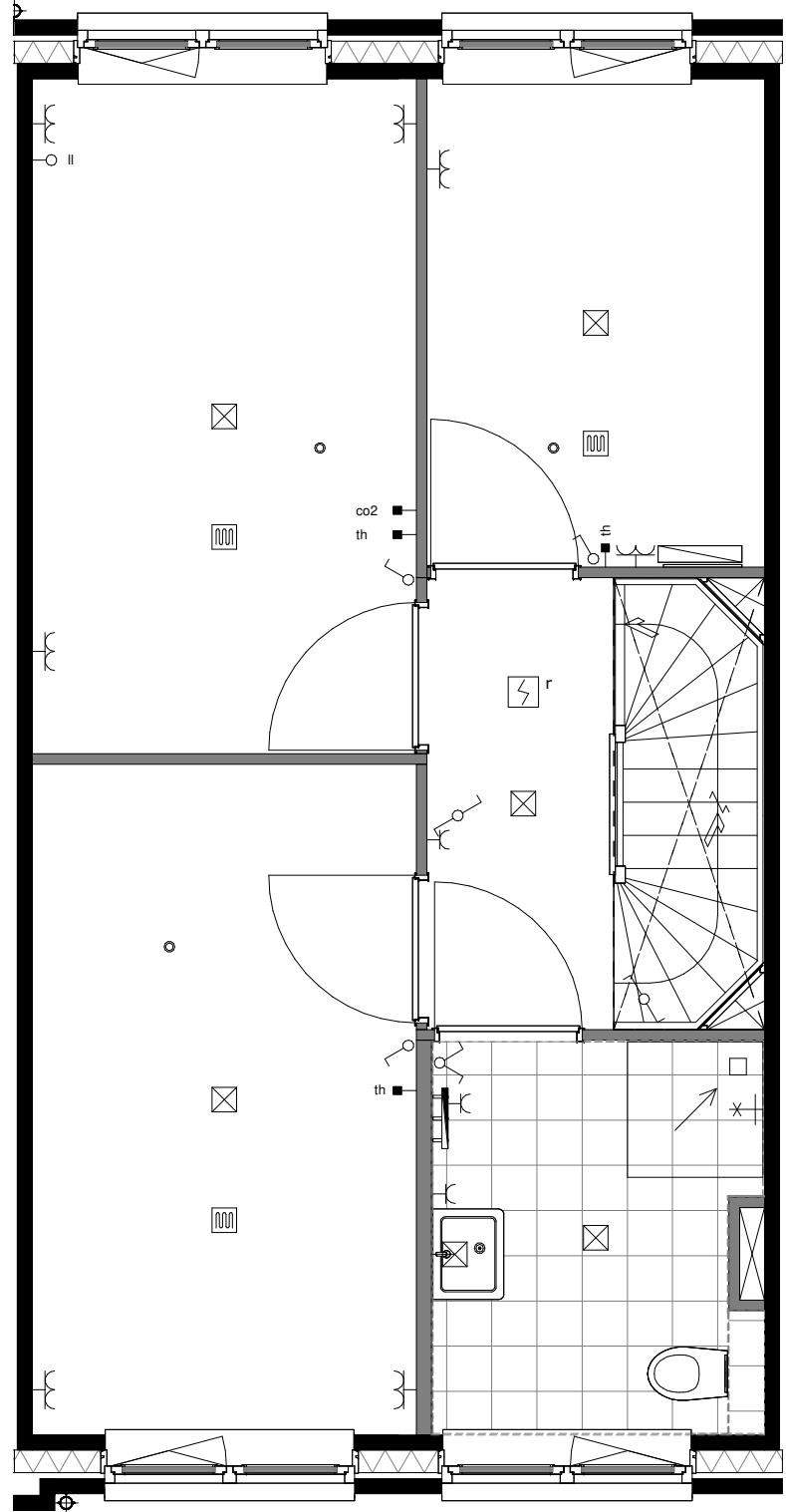

basis

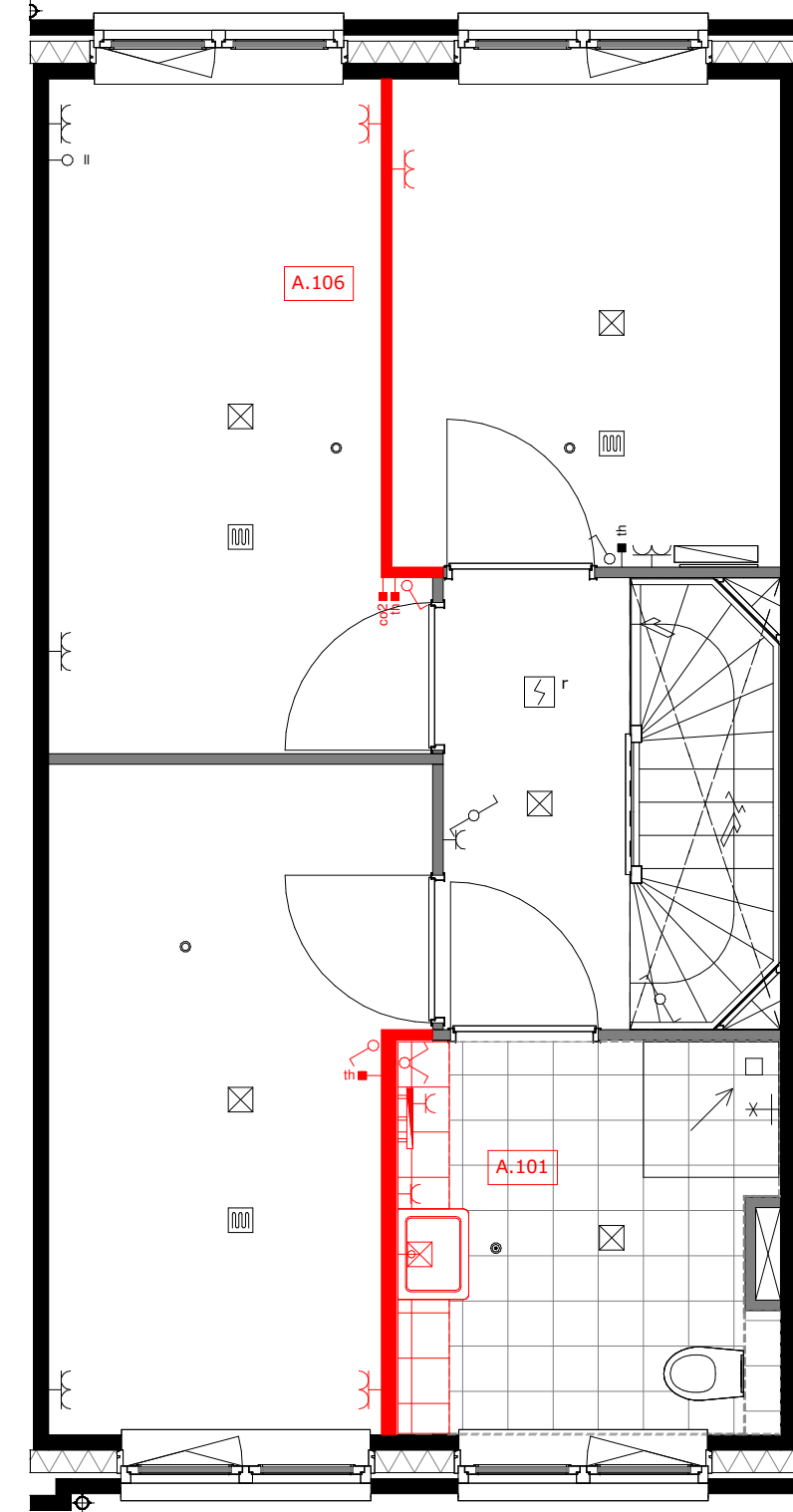

A.101 = vergroten badkamer ca. 35cm
A.106 = verplaatsen wand slaapkamer 1 en 3

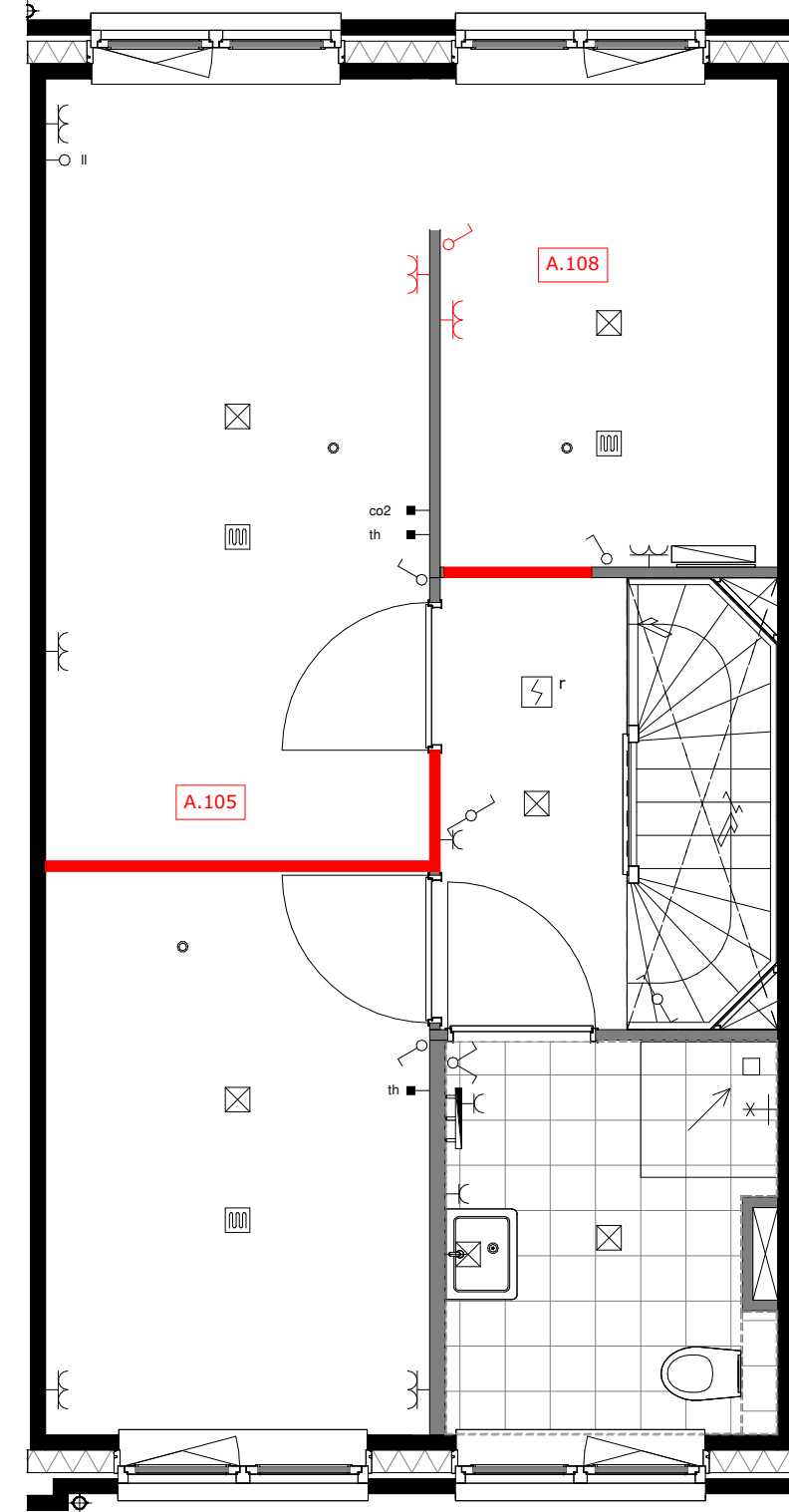

A.105 = verplaatsen wand slaapkamer 1 en 2
A.108 = slaapkamer 1 met inloopkast

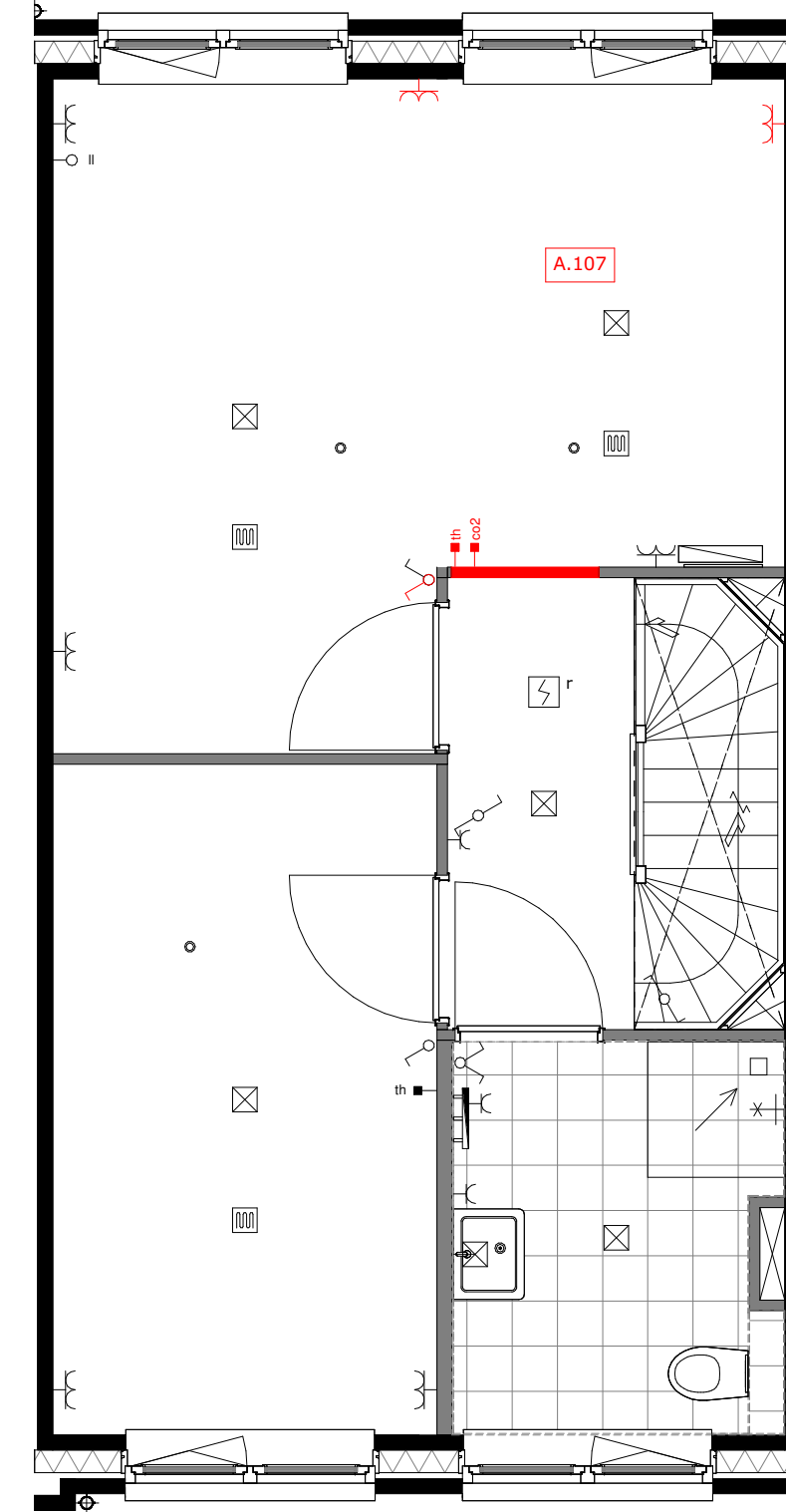

A.107 = slaapkamer 1 en 3 samenvoegen

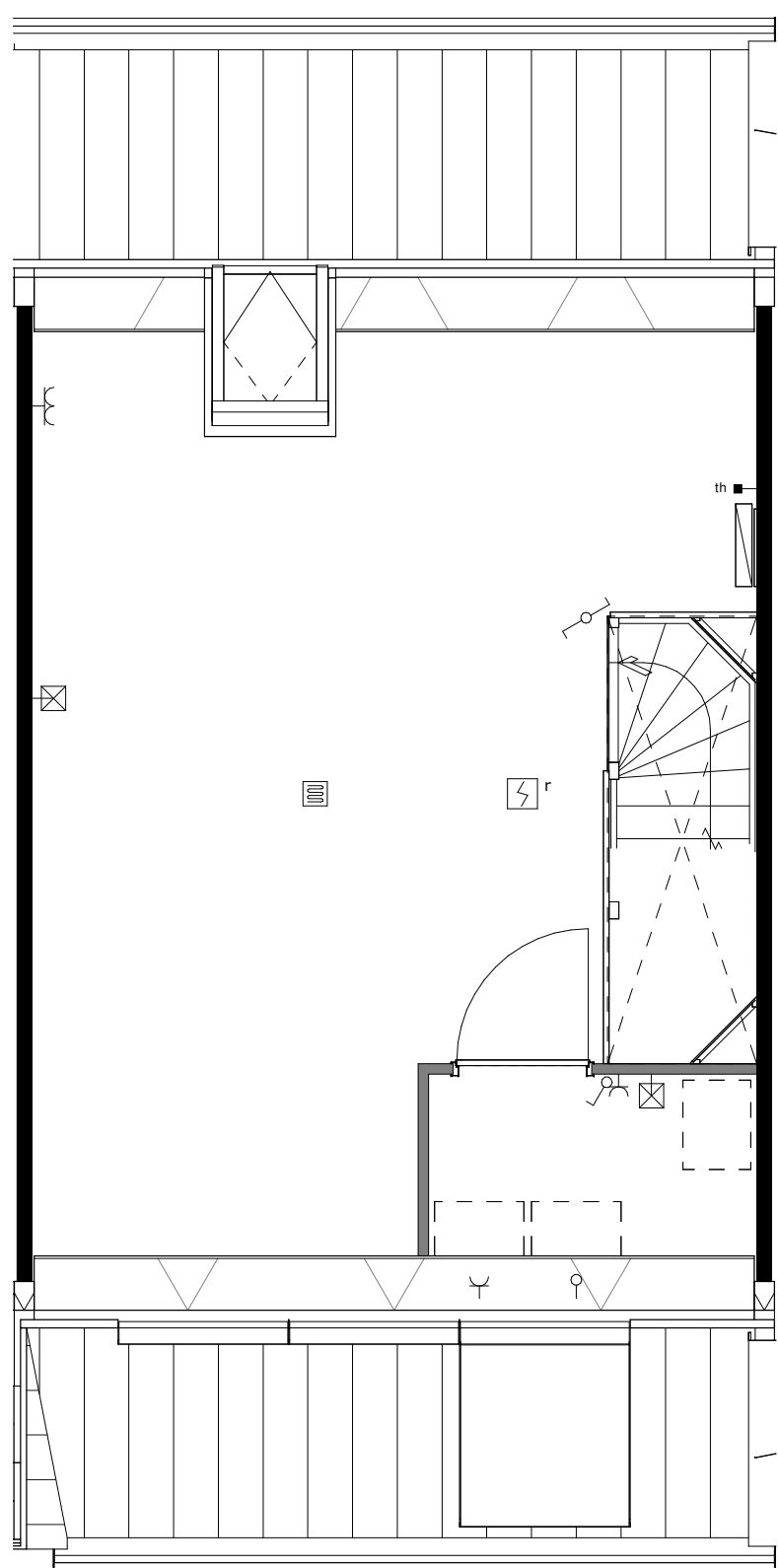

basis

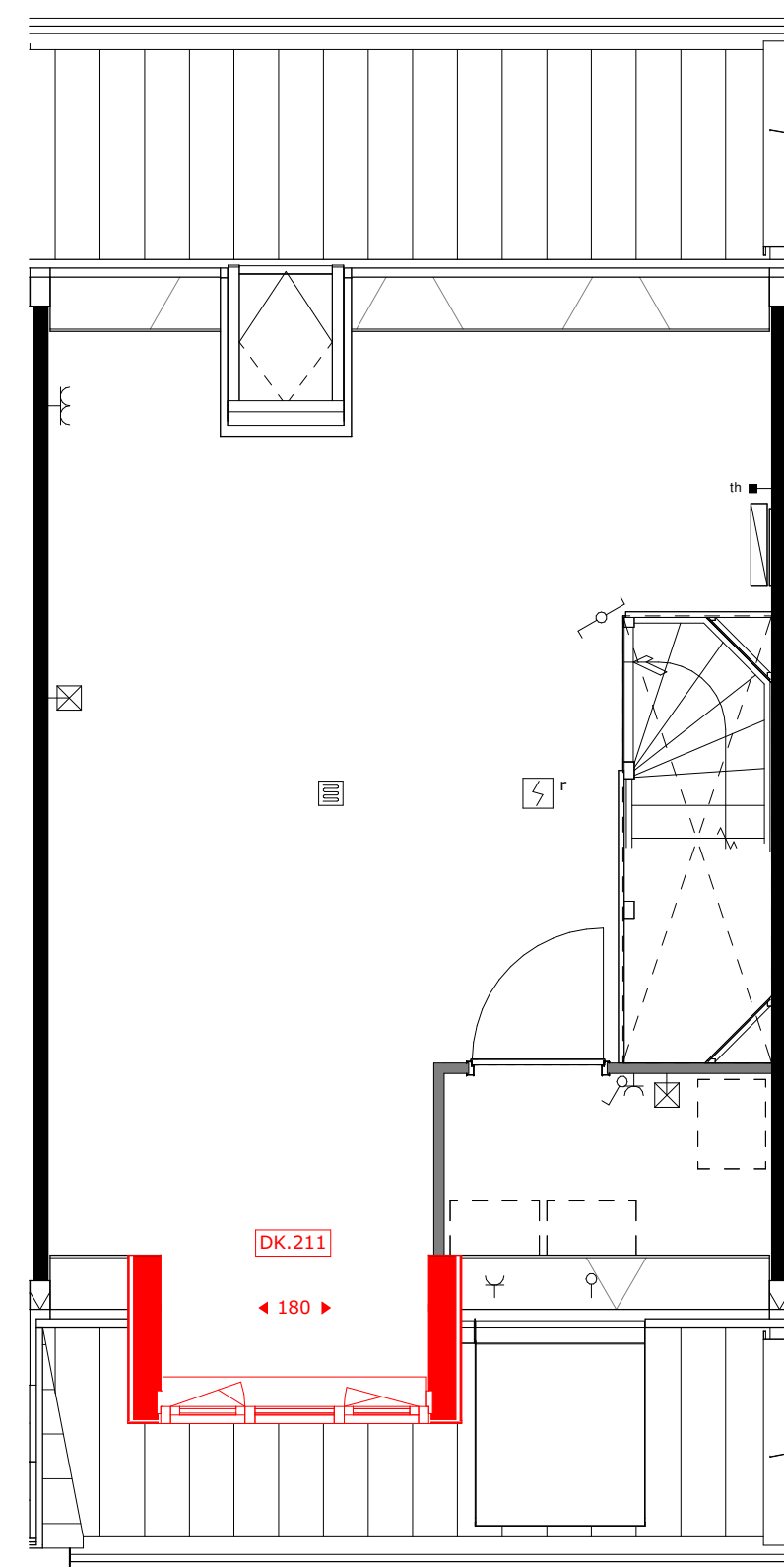

DK.211 = dakkapel voorgevel (breedte c.a. 1.8m)

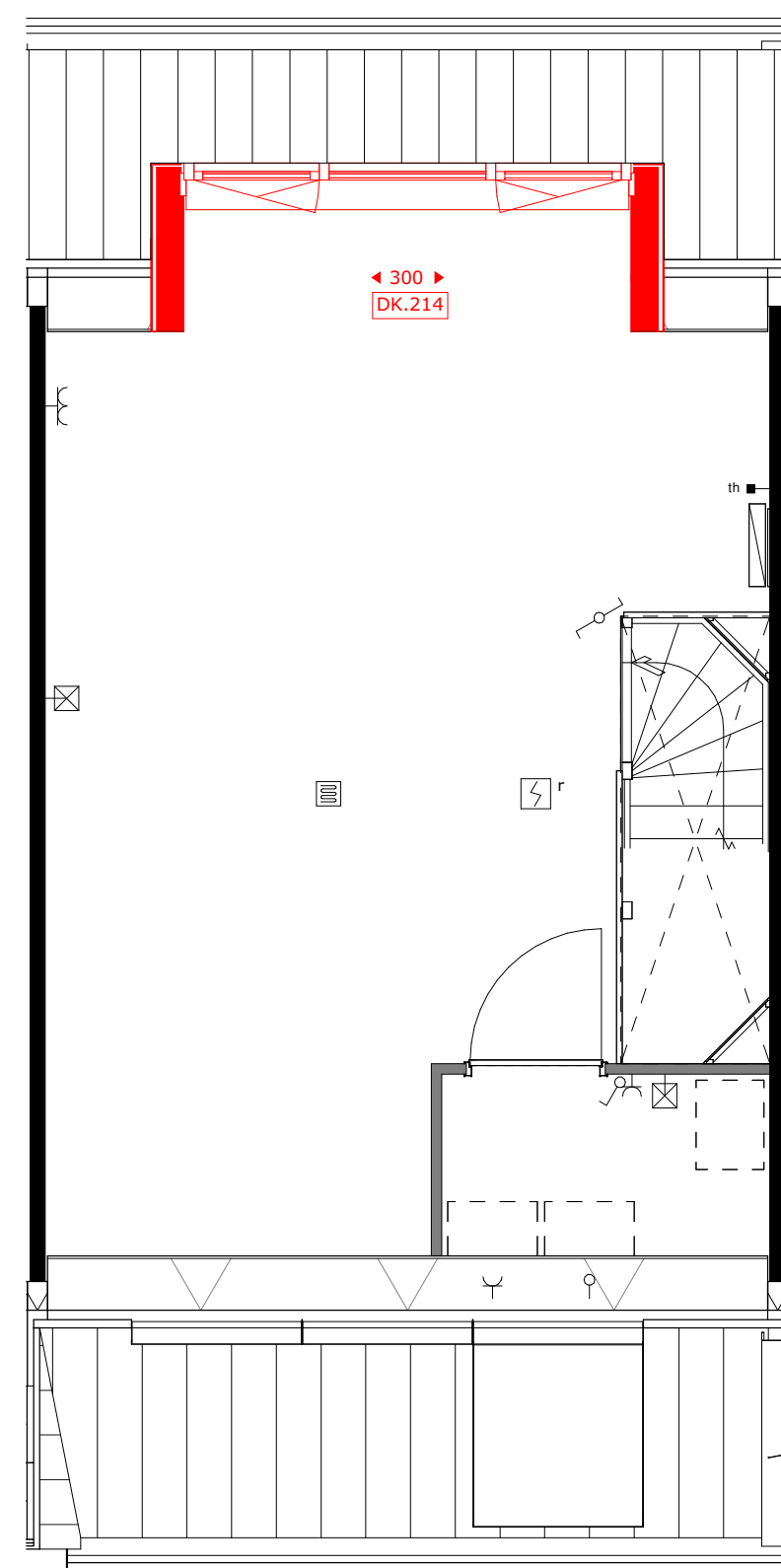

DK.214 = dakkapel achtergevel (breedte c.a. 3m)

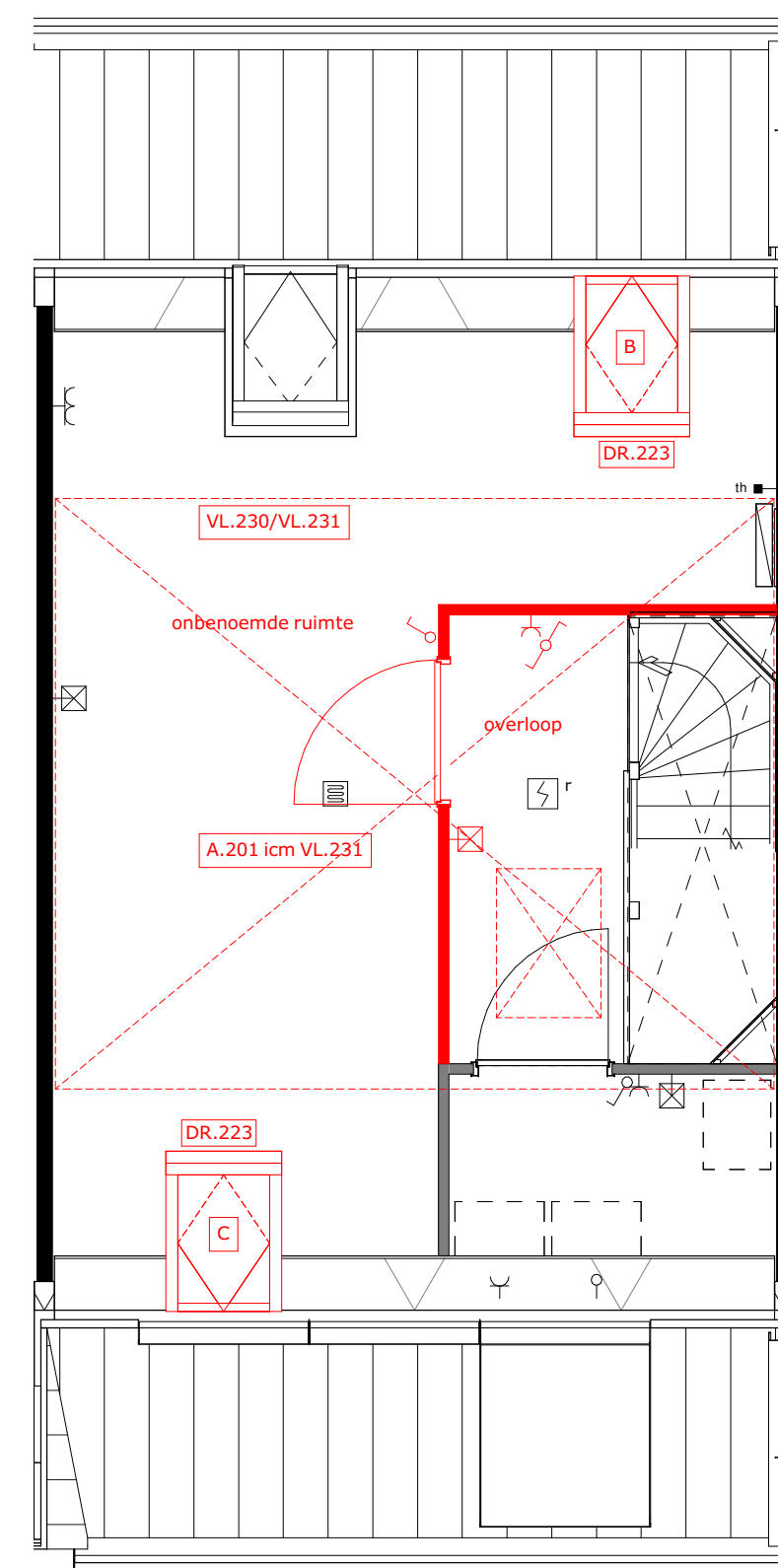

A.201 = zolderindeling (alleen in combinatie met VL.231)
DR.223 = houten tuimeldakraam
VL.230 = vliering (onafgewerkt)
VL.231 = vliering afgewerkt



project
Tuindershof FASE 3A-1
Pijnacker-Nootdorp

omschrijving
Opties type 2.5 verdiepingen - Blok 4, bouwnummer 21

opdrachtgever Ontwikkelcombinatie Tuindershof	schaal 1:50	gewijzigd 31-08-2023 29-09-2023 04-10-2023 09-10-2023	projectnummer 5994_70
formaat A1	status Verkooptekening	datum 24-07-2023	tekeningnummer VK-2.5-01

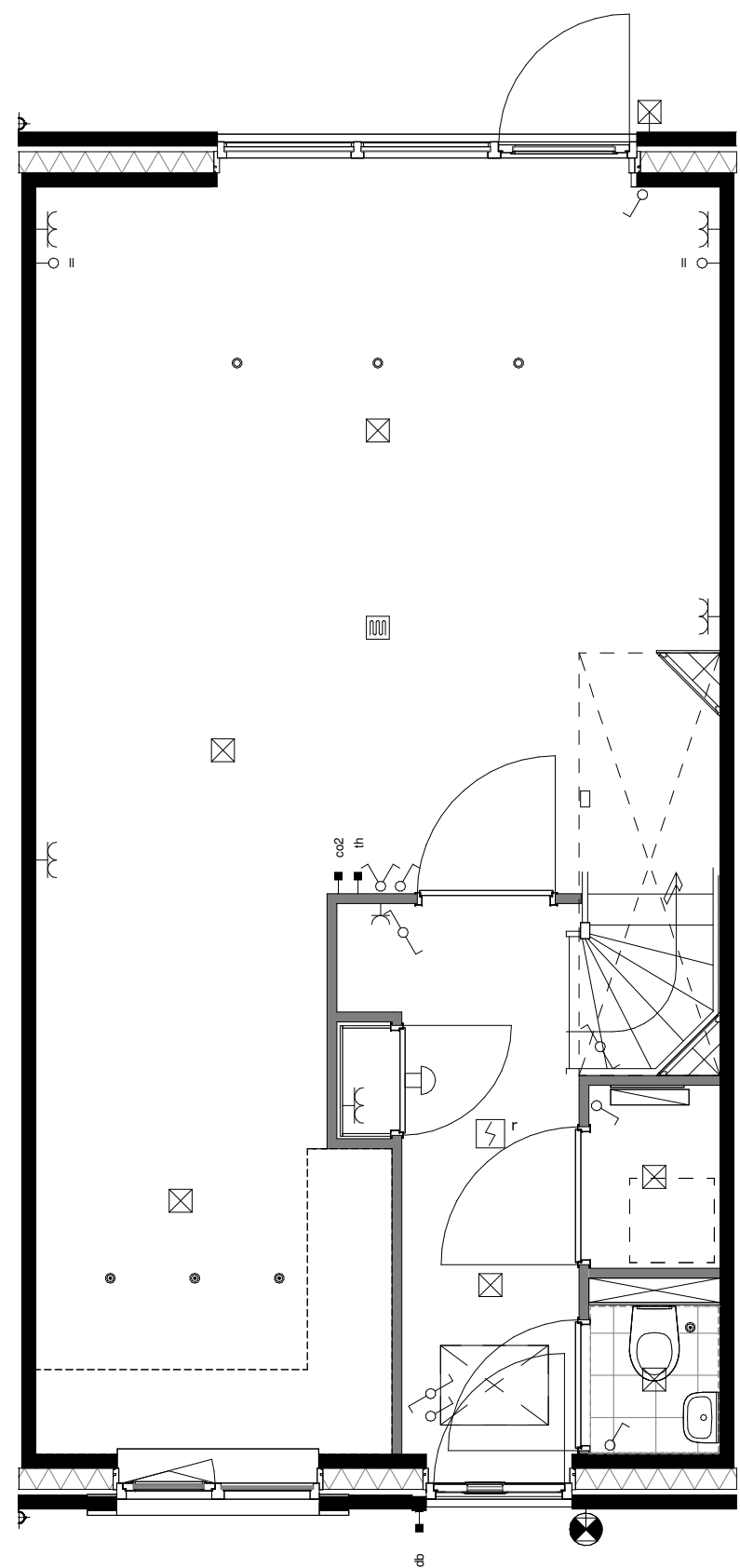

basis

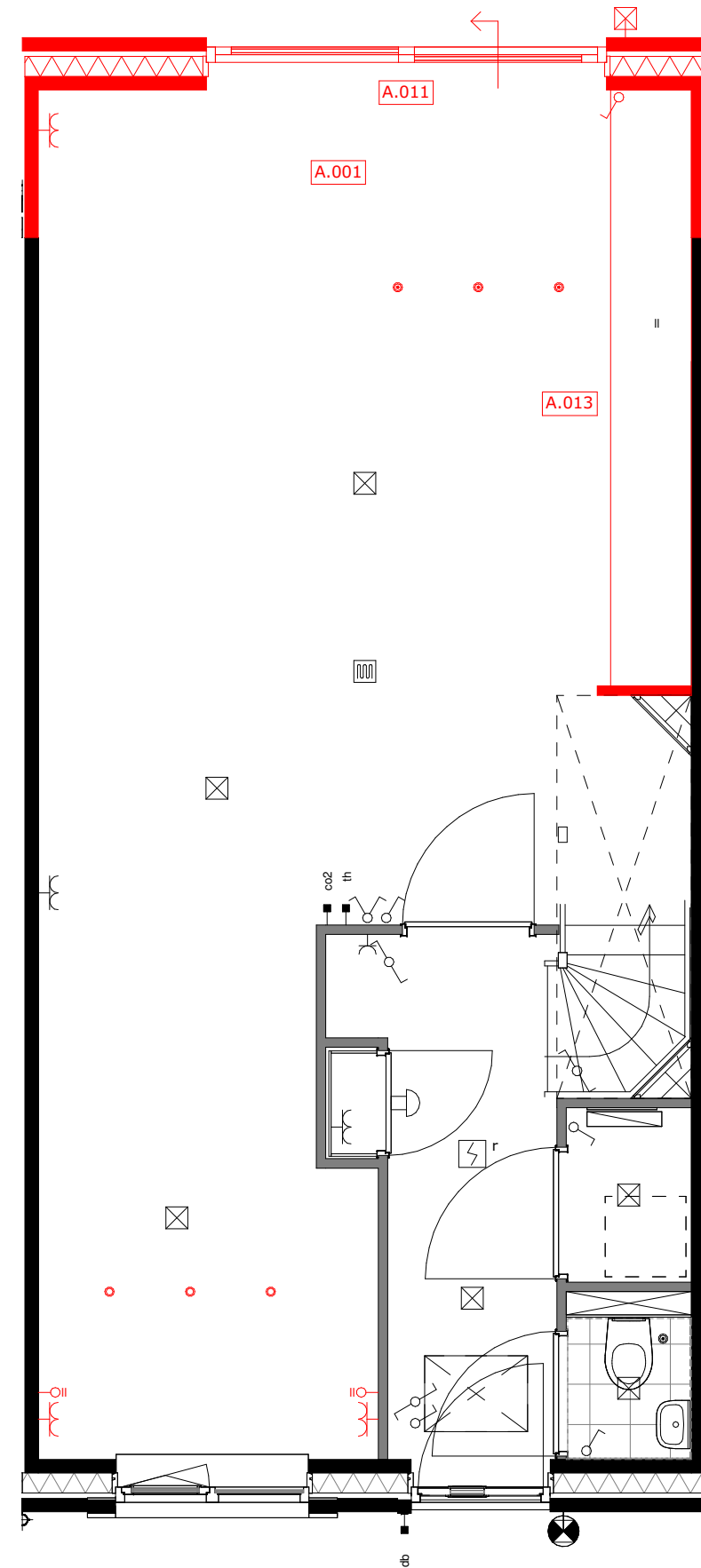

A.001 = uitbouw 1.2m
 A.011 = schuifpui
 A.021 = verplaatsen keukenopstelling

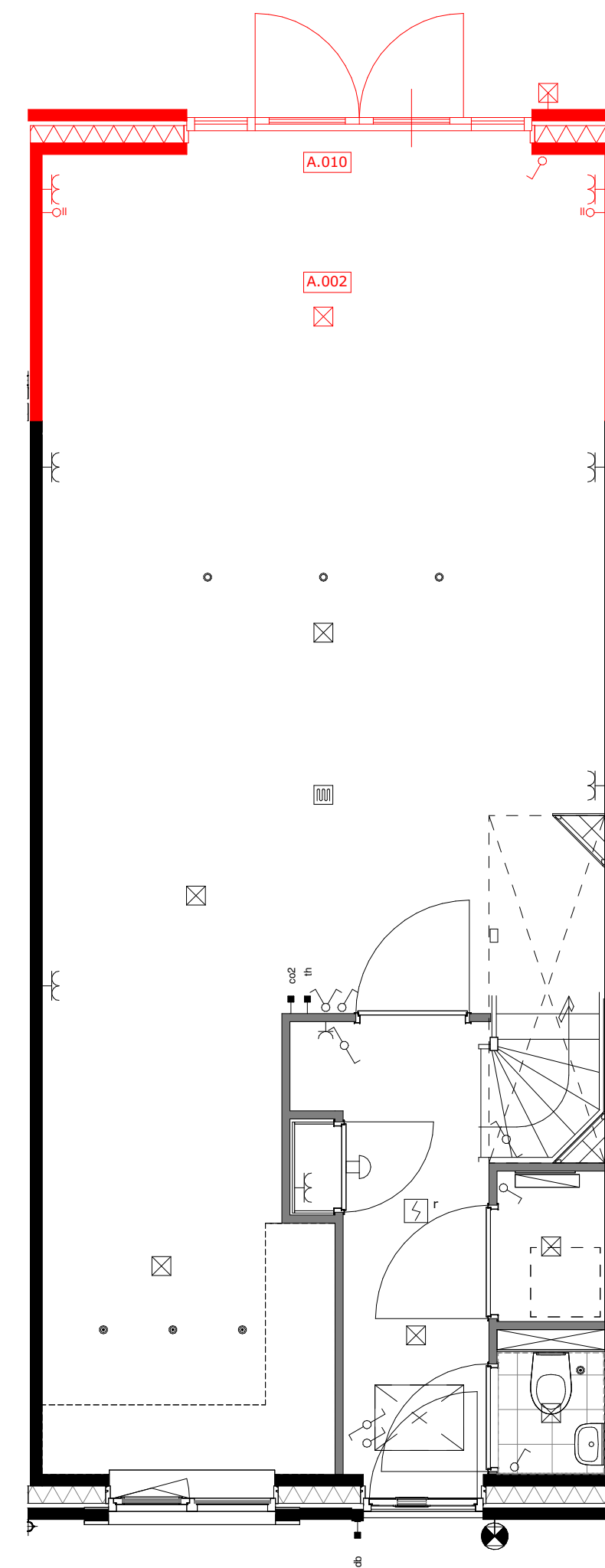

A.002 = uitbouw 2.4m
 A.010 = openslaande deuren

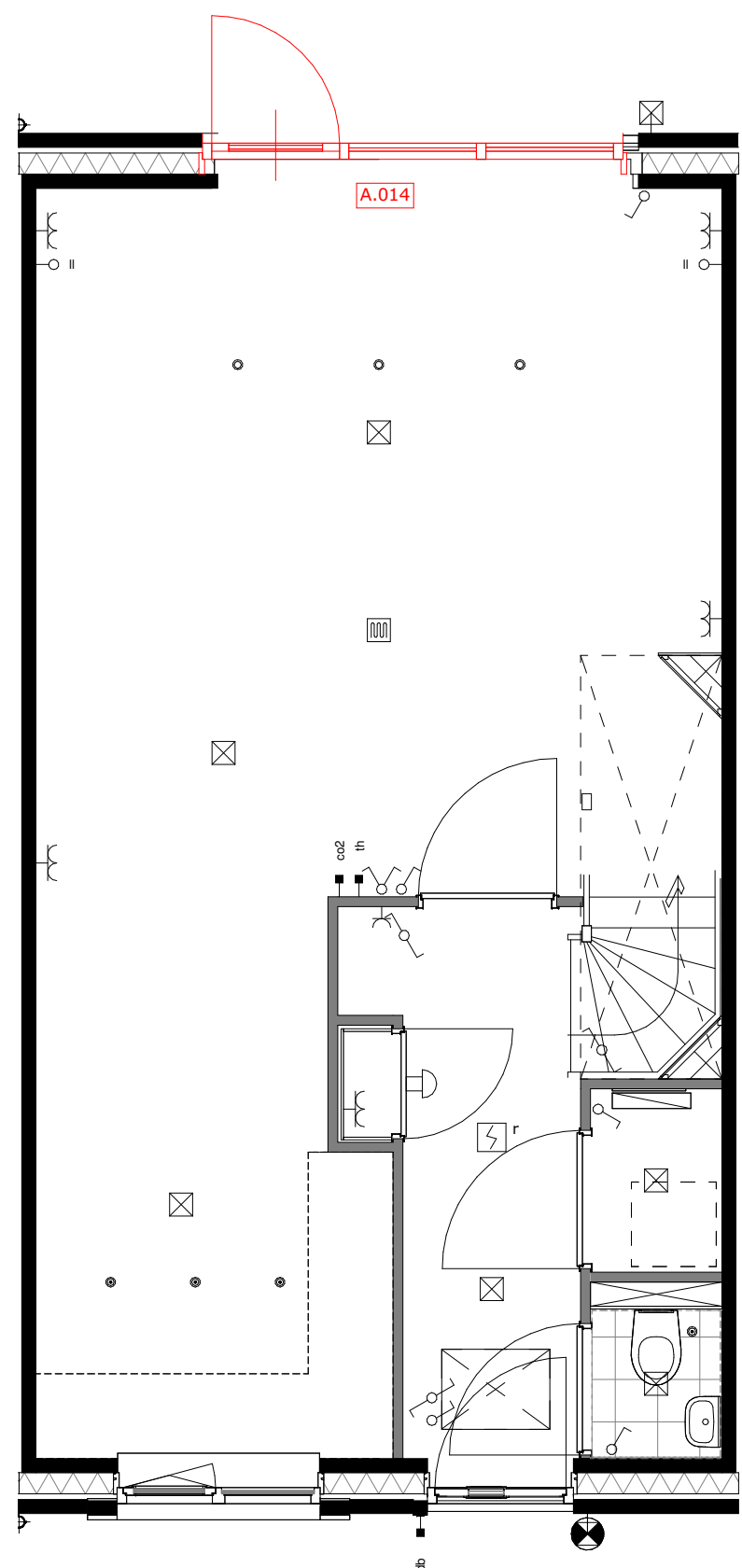

A.014 = wijzigen loopdeur

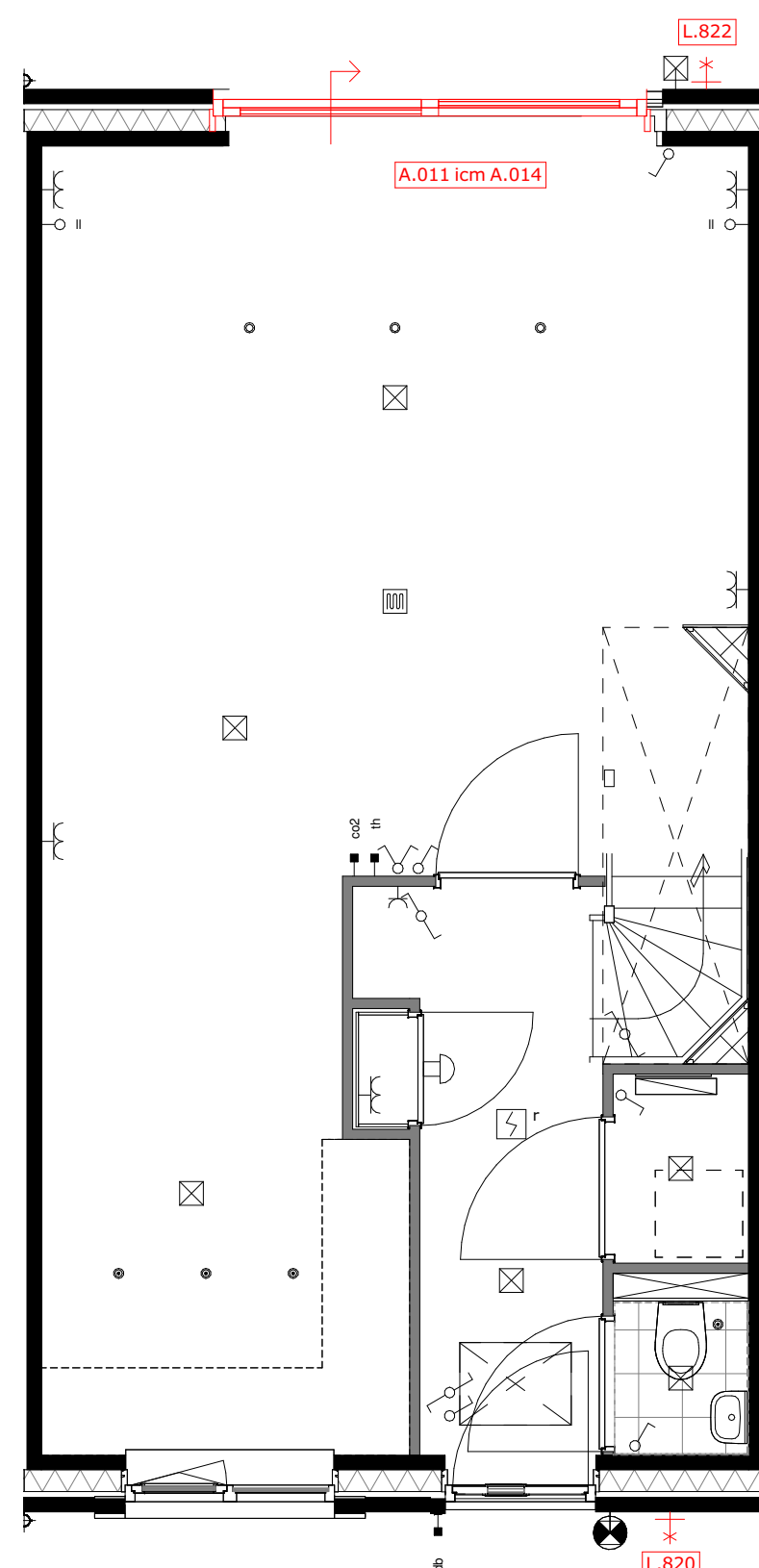

A.014 = wijzigen schuivende deel icm. optie A.011
 L.820 = buitenkraan voorgevel
 L.822 = buitenkraan achtergevel

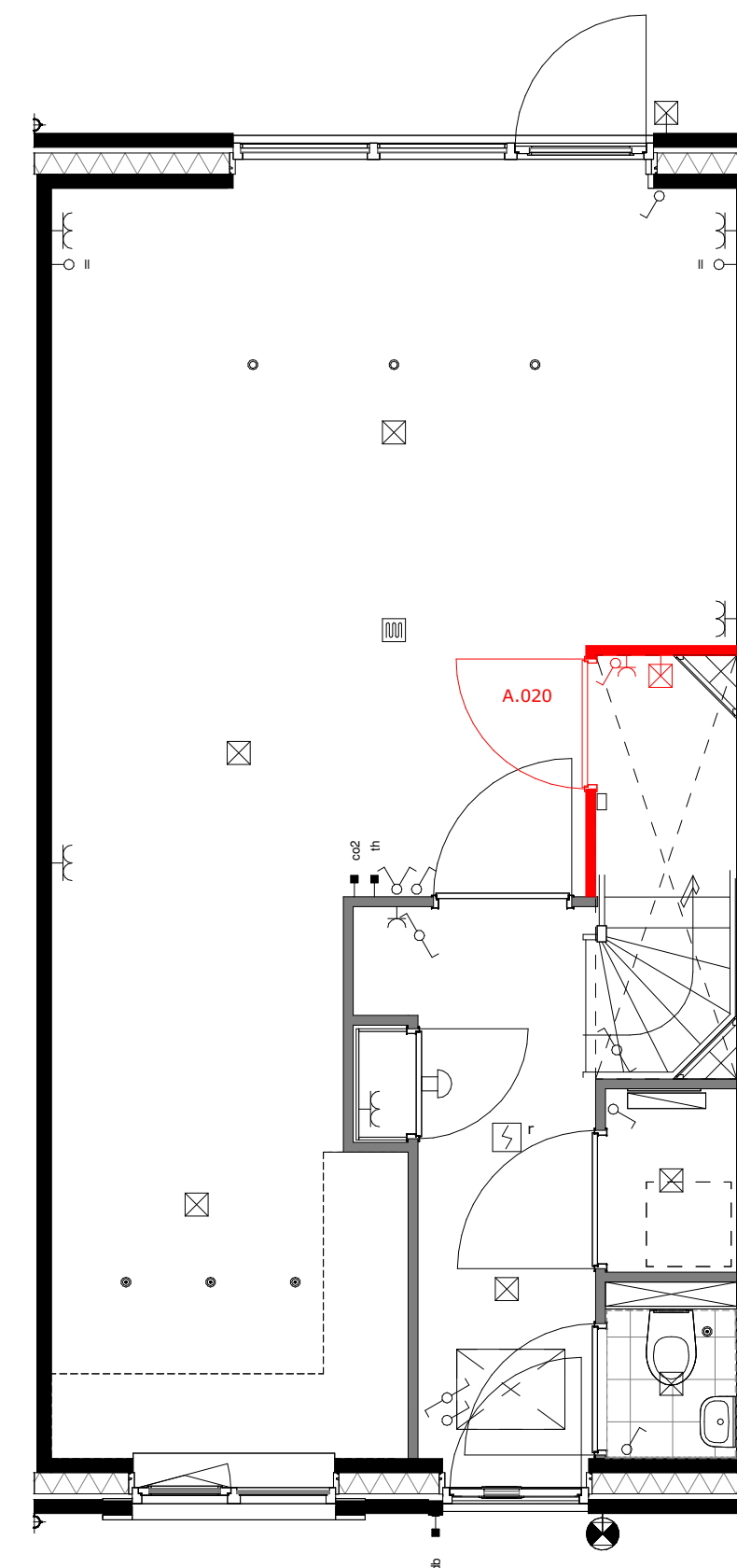

A.020 = trapkast



project
 Tuindershof FASE 3A-1
 Pijnacker-Nootdorp

omschrijving
 Opties type 2.6 begane grond - Blok 4, bouwnummer 17, 18, 19 en 20

opdrachtgever Ontwikkelcombinatie Tuindershof	schaal	gewijzigd 31-08-2023	projectnummer 5994_70
formaat A1	status Verkooptekening	09-09-2023	tekeningsnummer VK-2.6-00
getekend ev	datum 24-07-2023	04-10-2023	

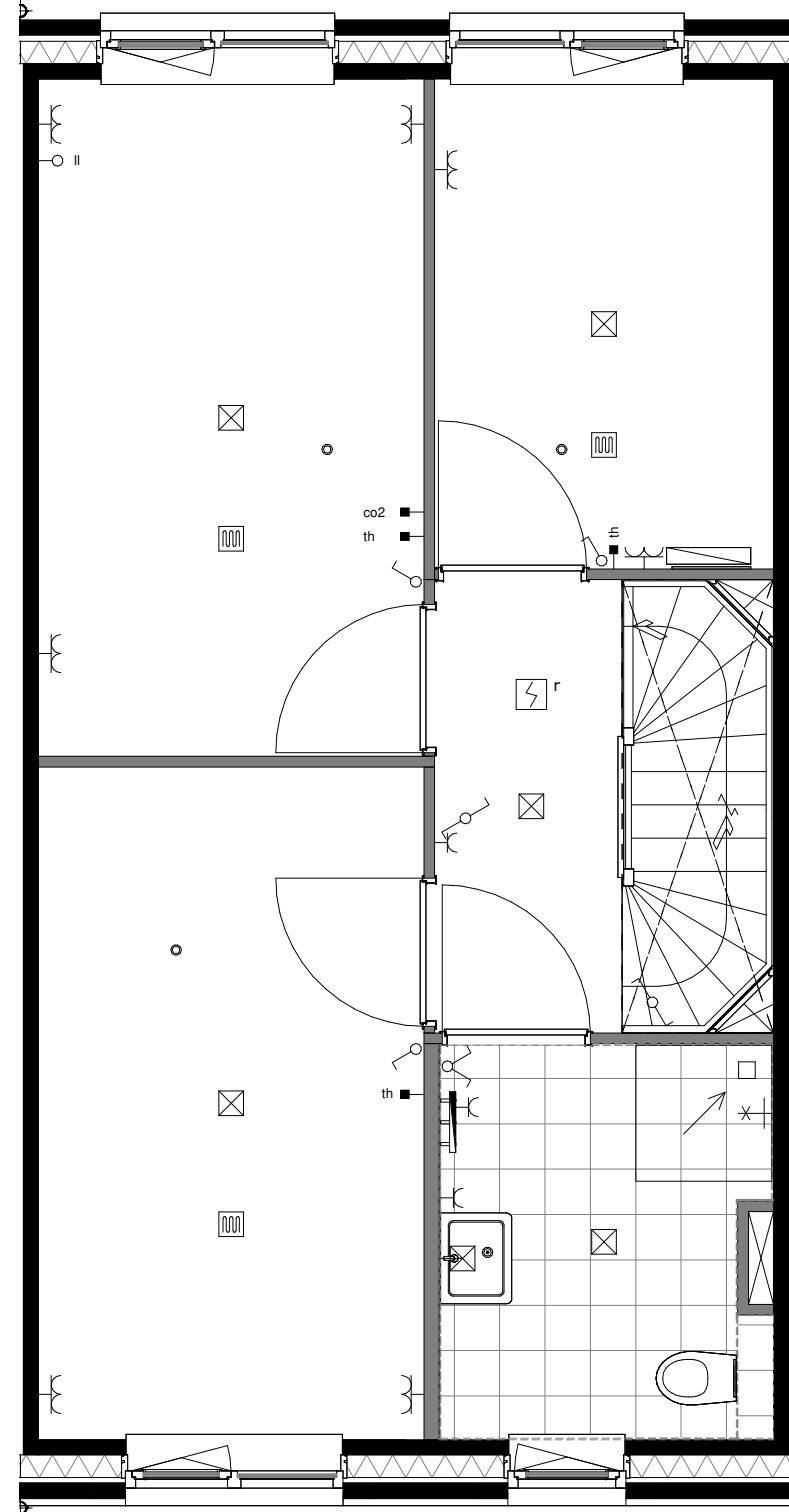

basis

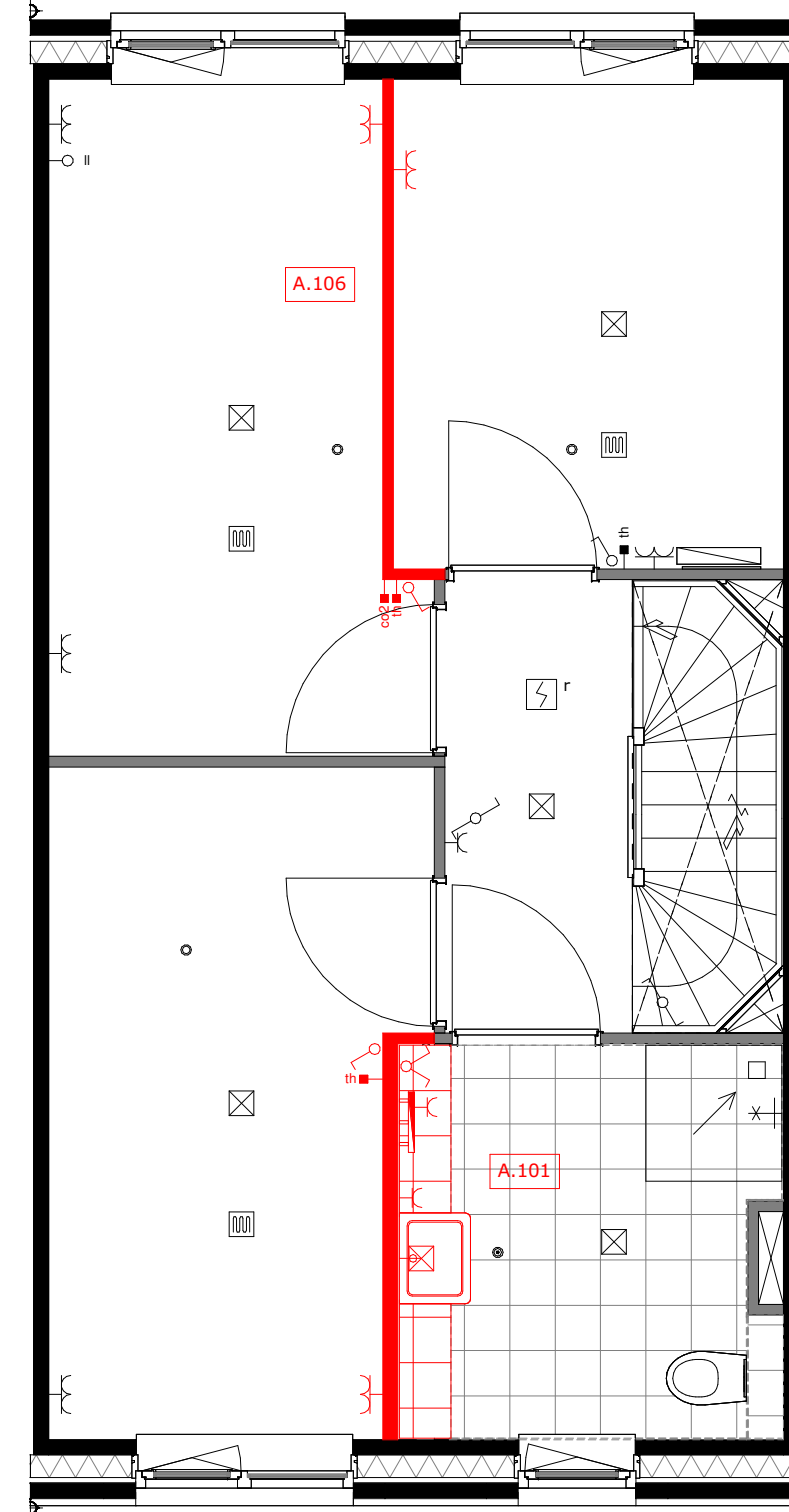

A.101 = vergroten badkamer ca. 35cm
A.106 = verplaatsen wand slaapkamer 1 en 3

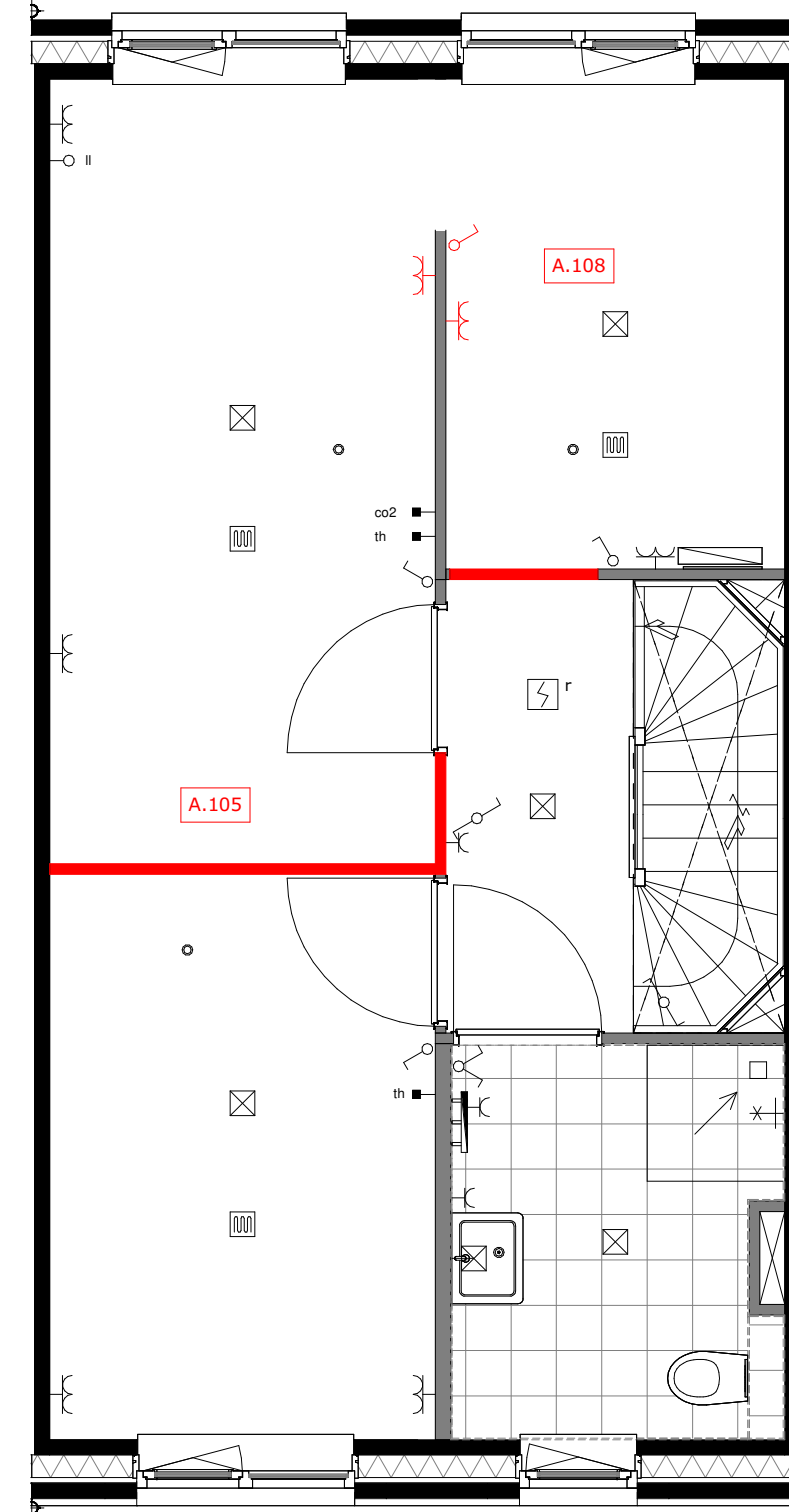

A.105 = verplaatsen wand slaapkamer 1 en 2
A.108 = slaapkamer 1 met inloopkast

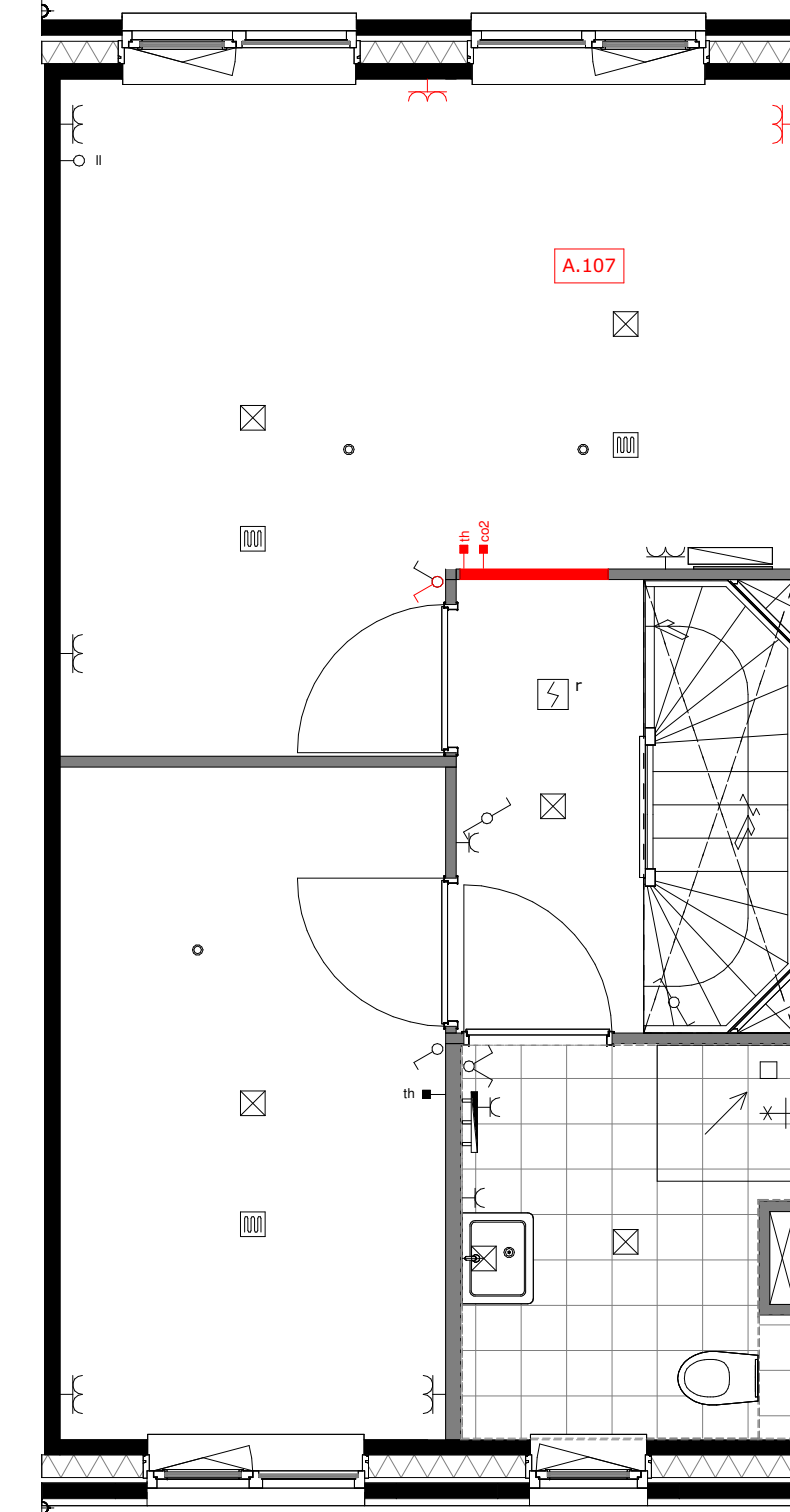

A.107 = slaapkamer 1 en 3 samenvoegen

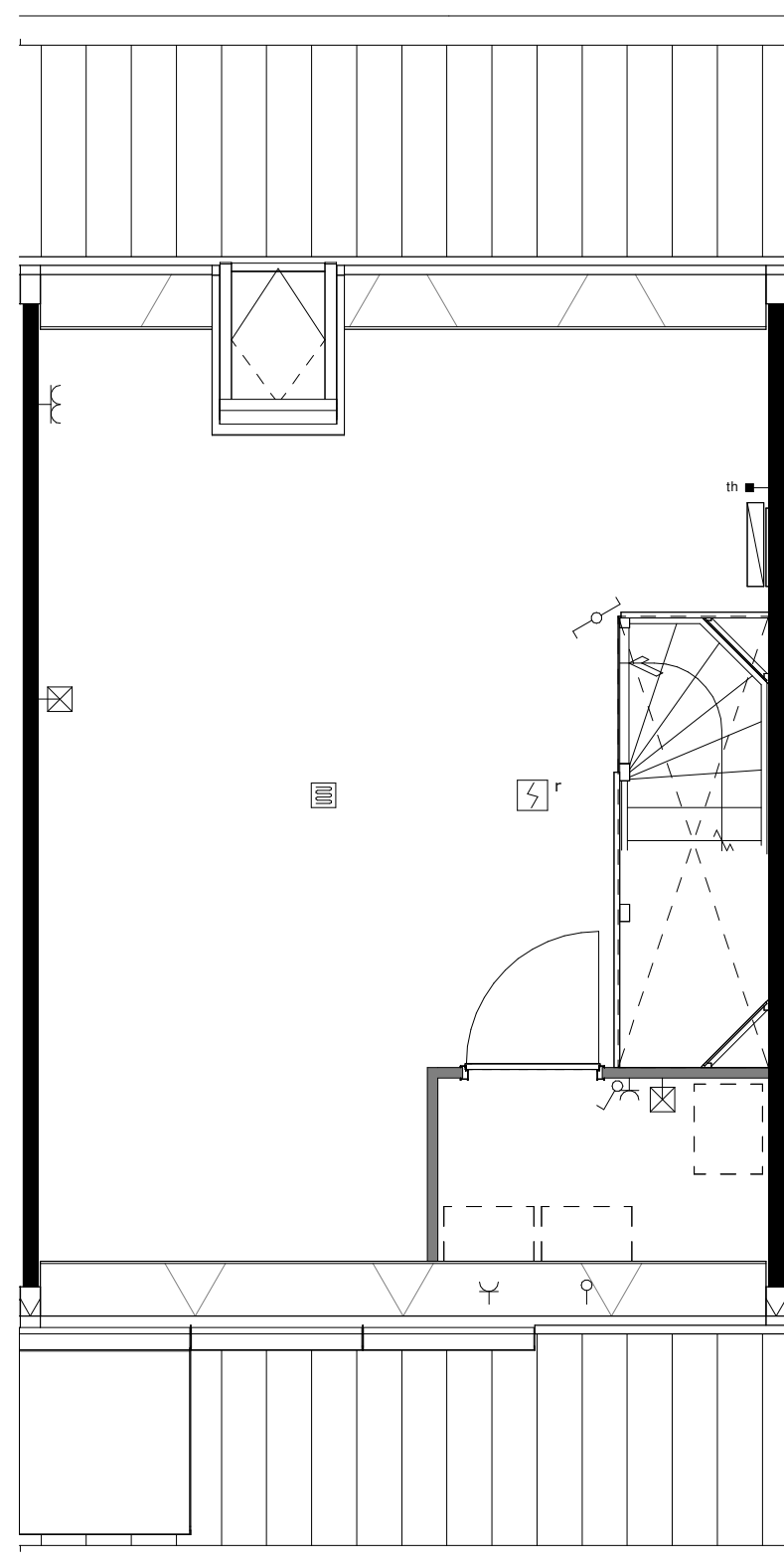

basis

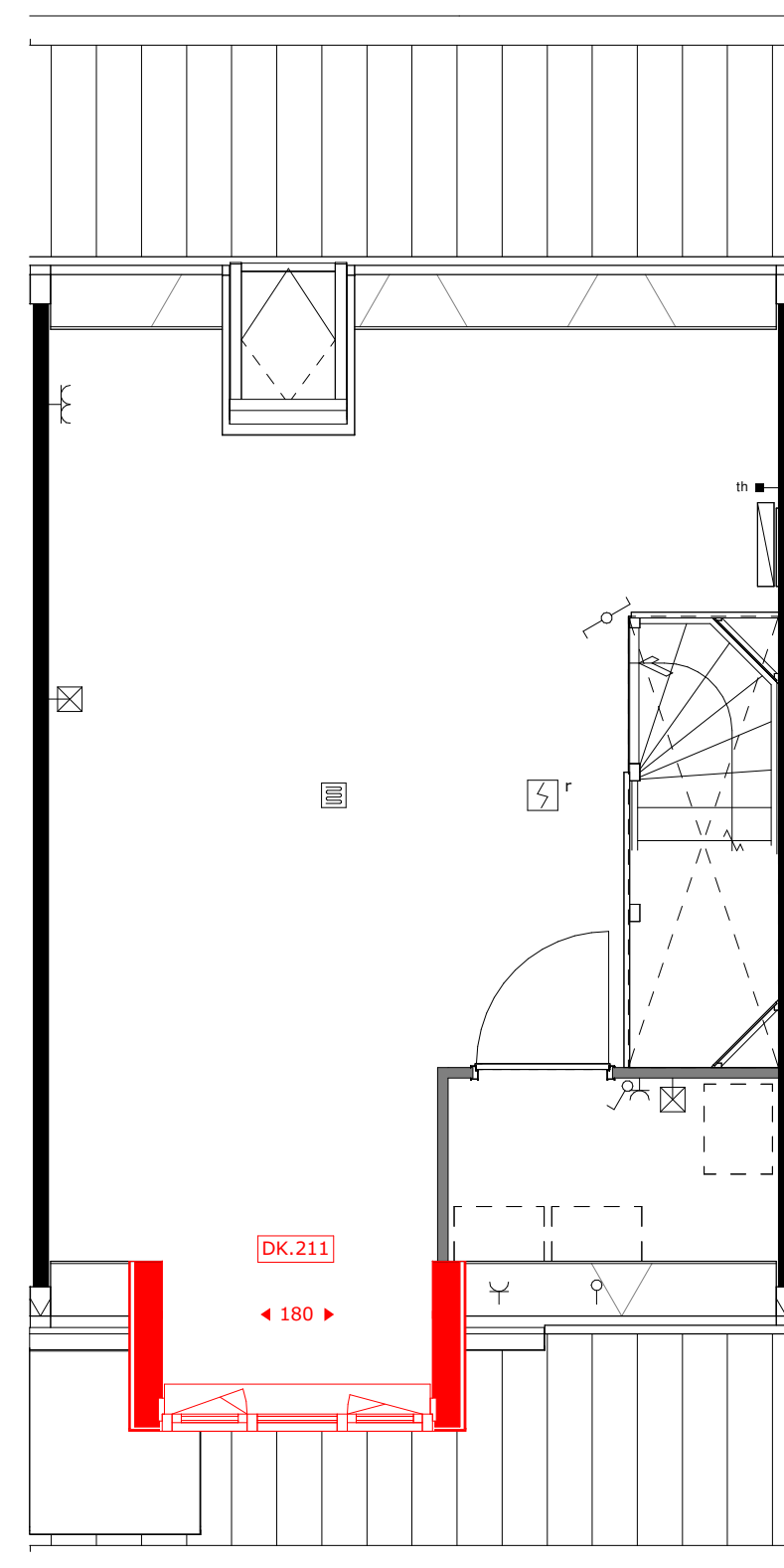

DK.211 = dakkapel voorgevel (breedte c.a. 1.8m)

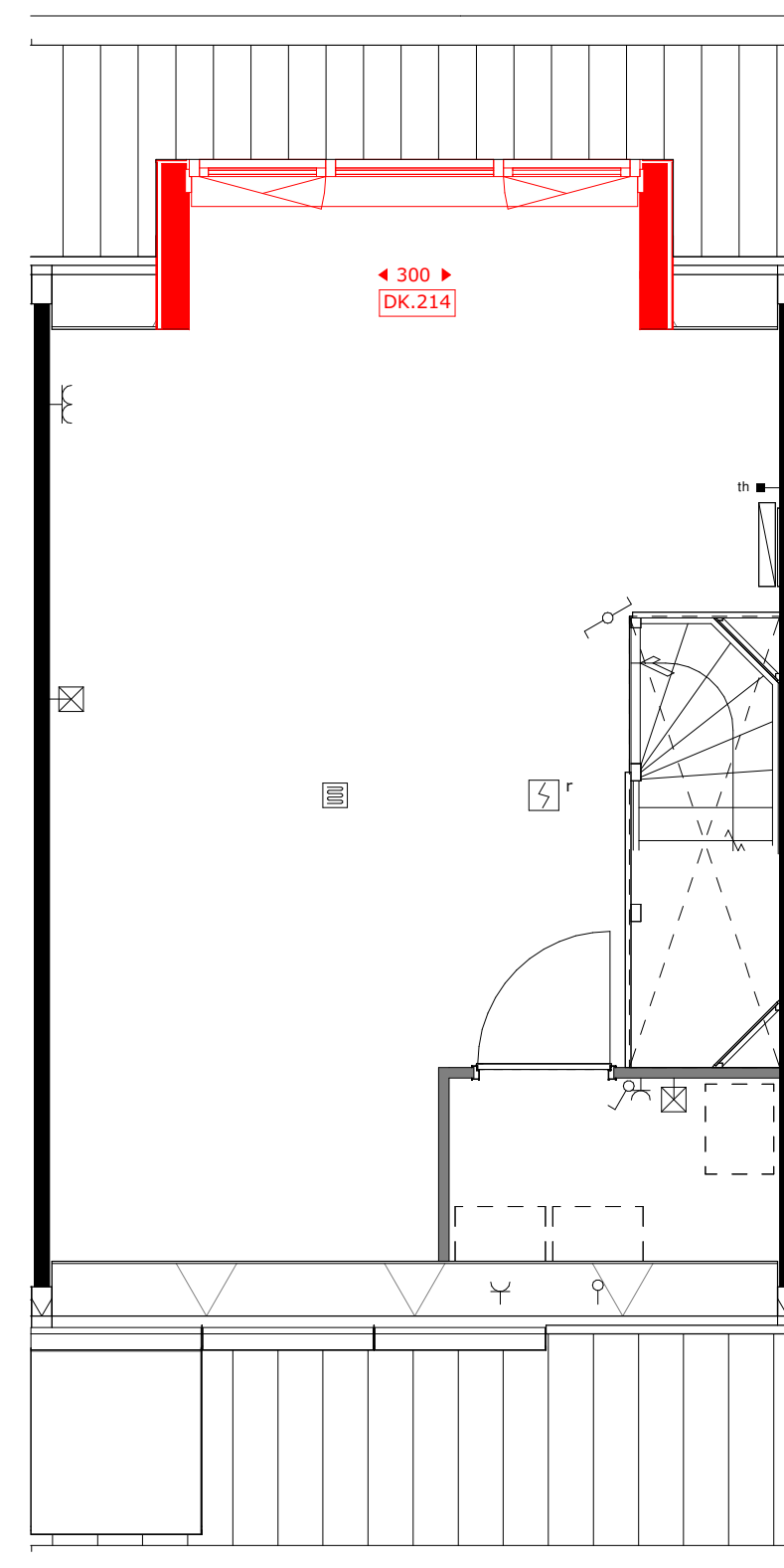

DK.214 = dakkapel achtergevel (breedte c.a. 3m)

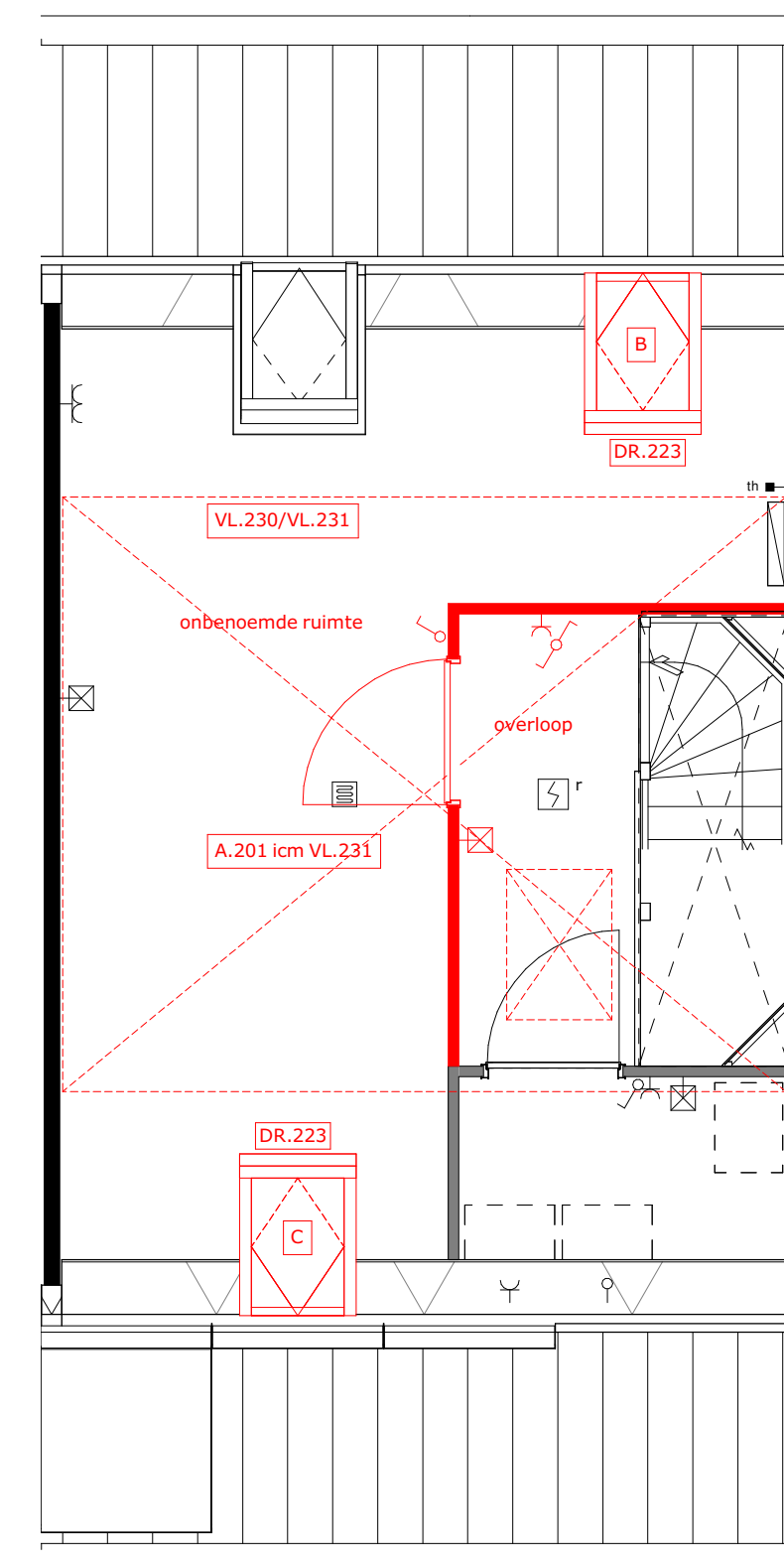

A.201 = zolderindeling (alleen in combinatie met VL.231)
DR.223 = houten tuimeldakraam
VL.230 = vliering (onafgewerkt)
VL.231 = vliering afgewerkt



project
Tuindershof FASE 3A-1
Pijnacker-Nootdorp

omschrijving
Opties type 2.6 verdiepingen - Blok 4, bouwnummer 17, 18, 19 en 20

opdrachtgever Ontwikkelcombinatie Tuindershof	schaal 1:50	gewijzigd 31-08-2023 29-09-2023 04-10-2023 09-10-2023	projectnummer 5994_70
formaat A1	status Verkooptekening	datum 24-07-2023	tekeningnummer VK-2.6-01

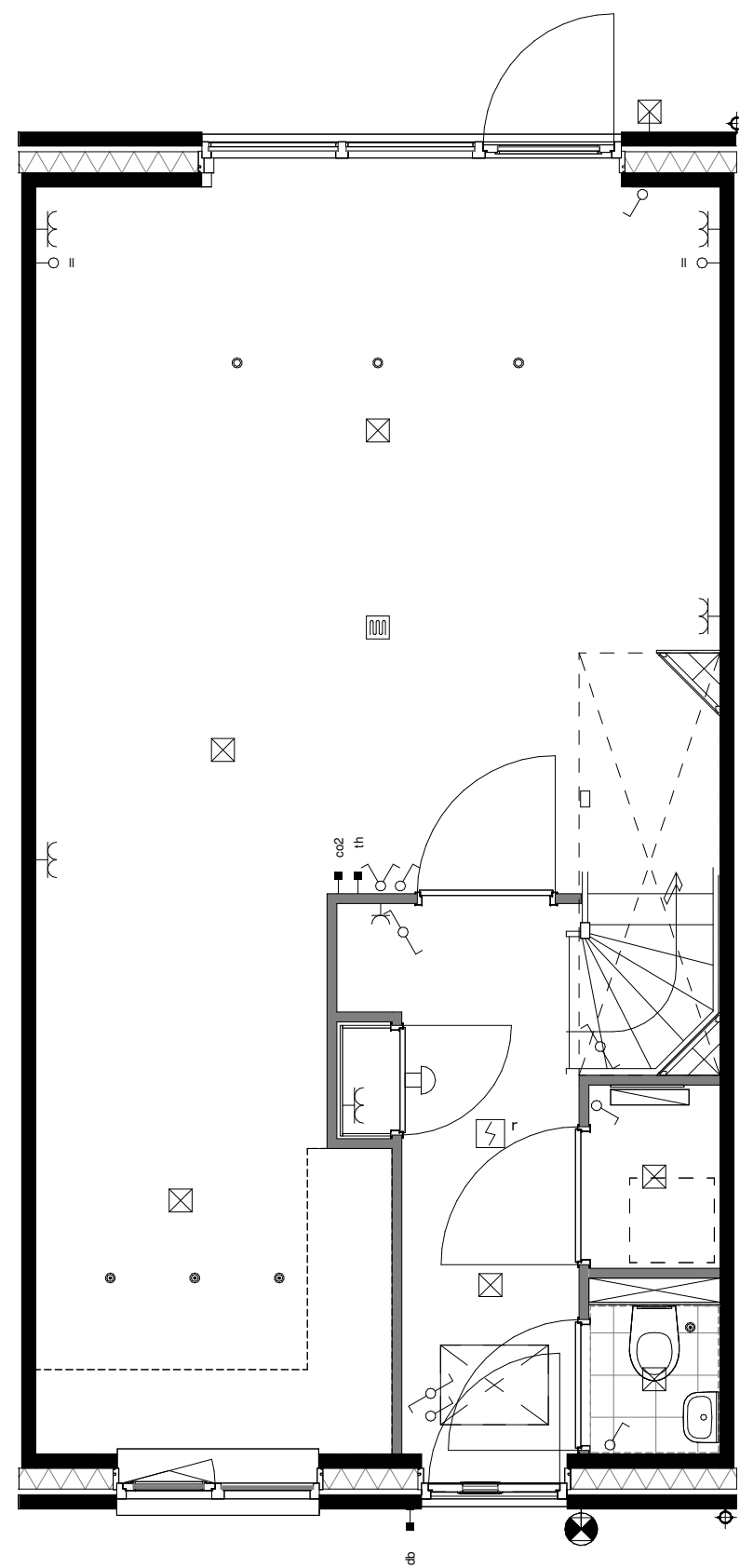

basis

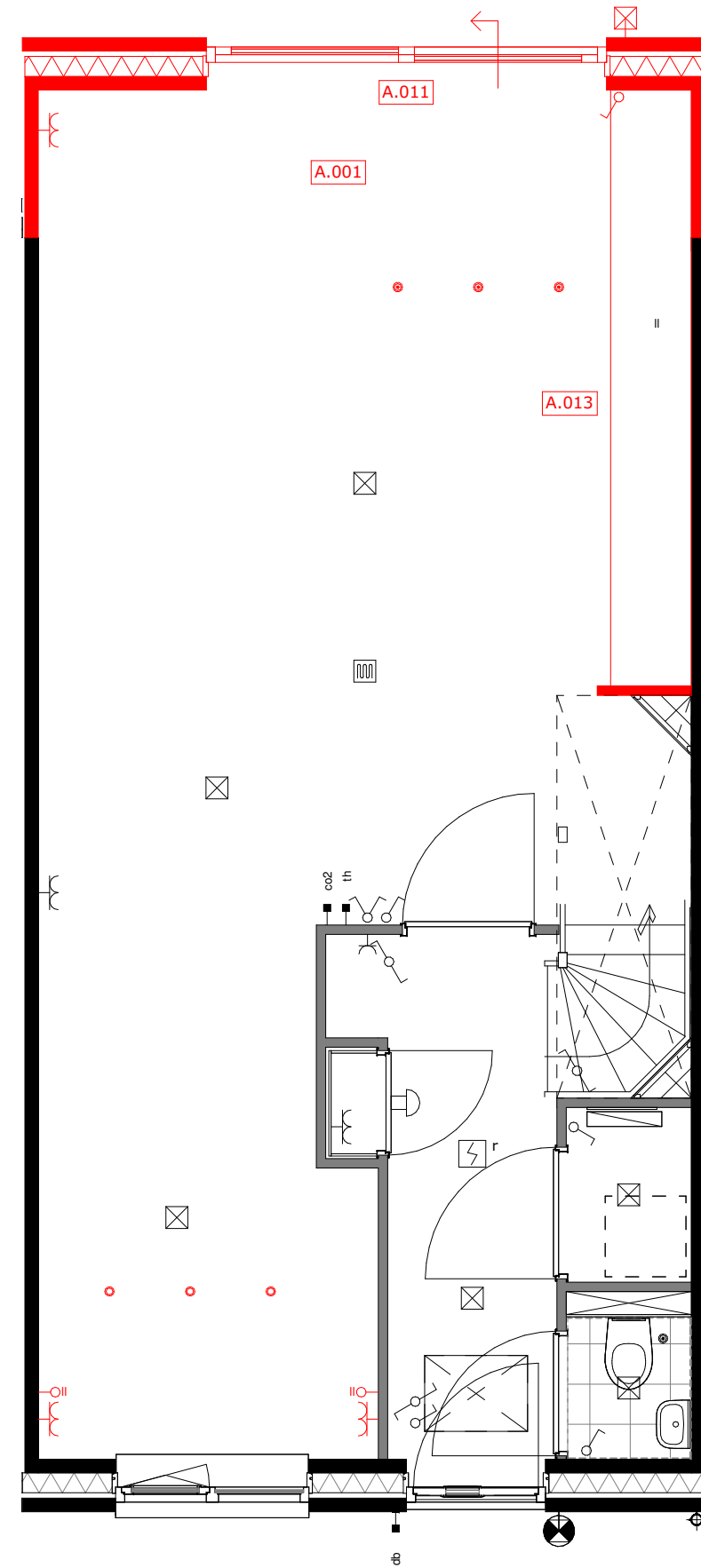

A.001 = uitbouw 1.2m
 A.011 = schuifpui
 A.021 = verplaatsen keukenopstelling

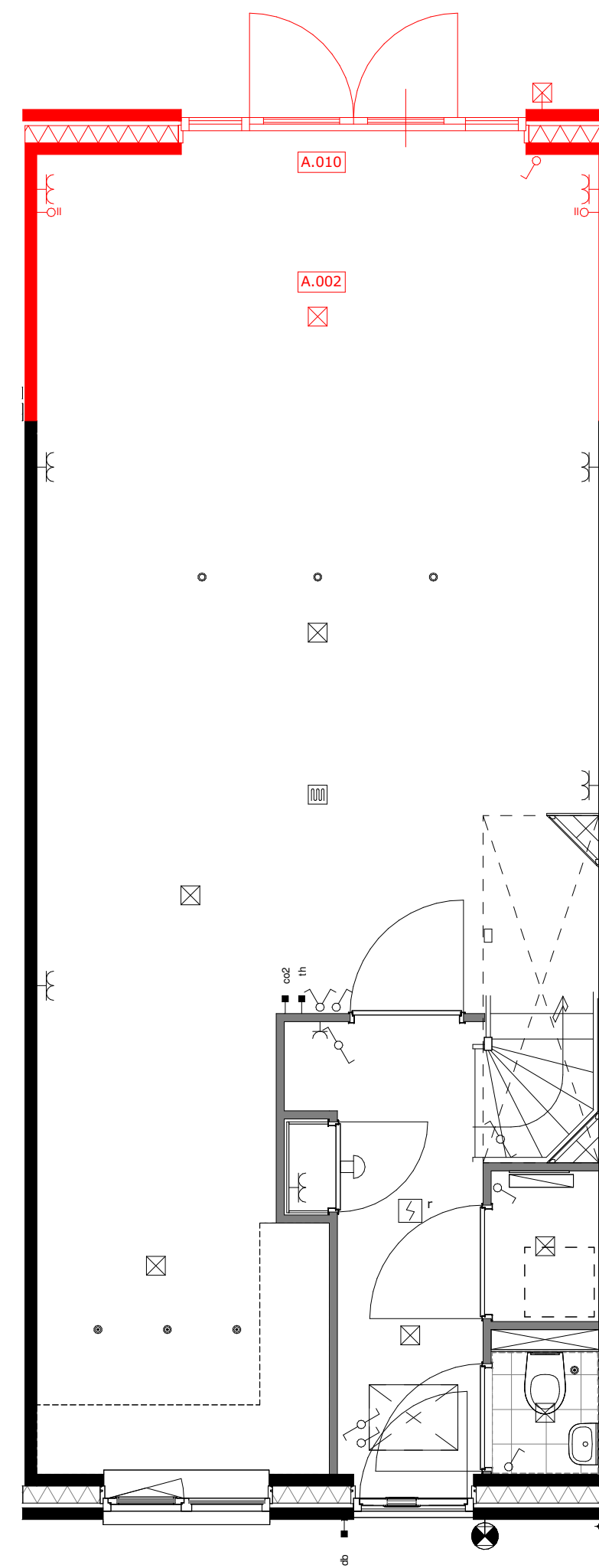

A.002 = uitbouw 2.4m
 A.010 = openslaande deuren

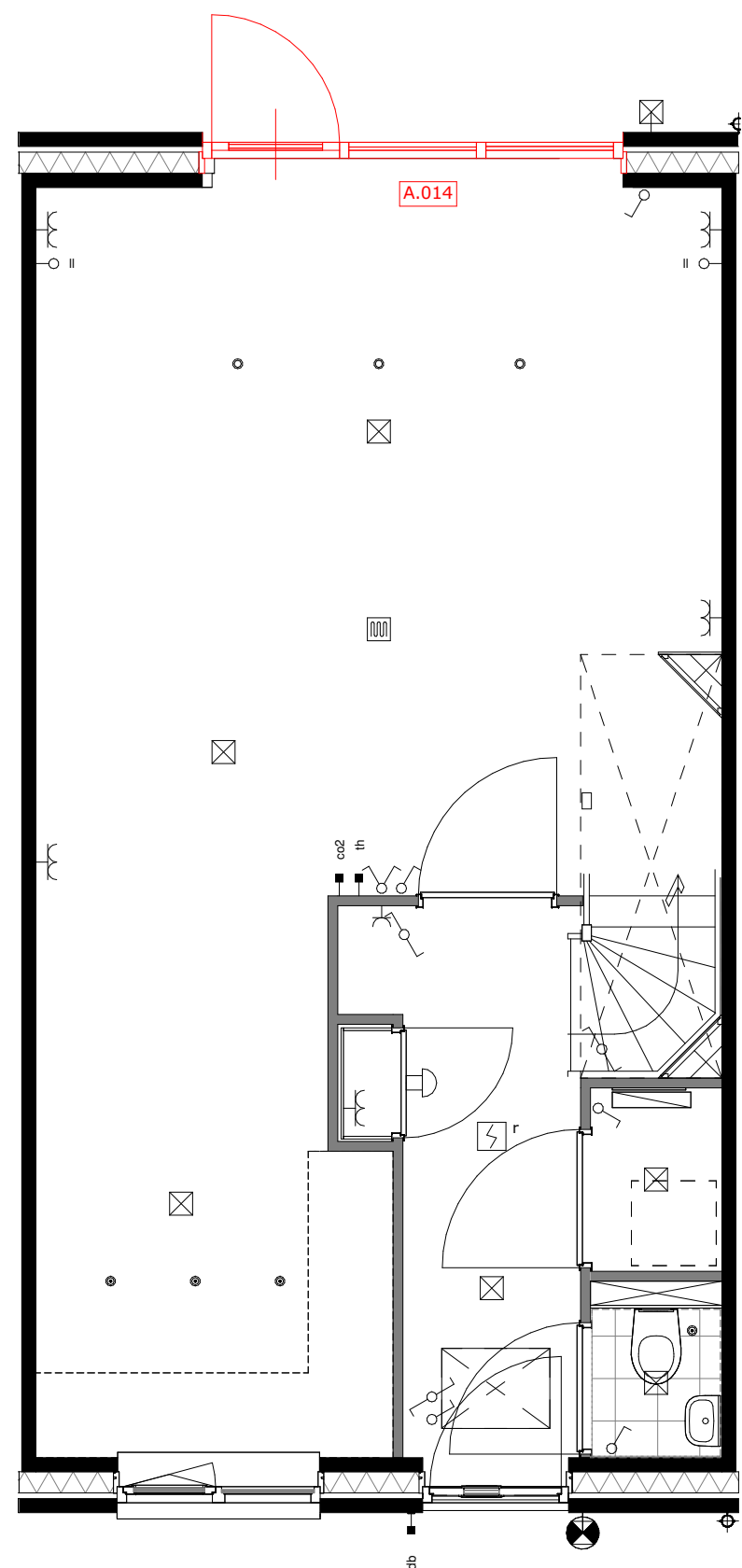

A.014 = wijzigen loopdeur

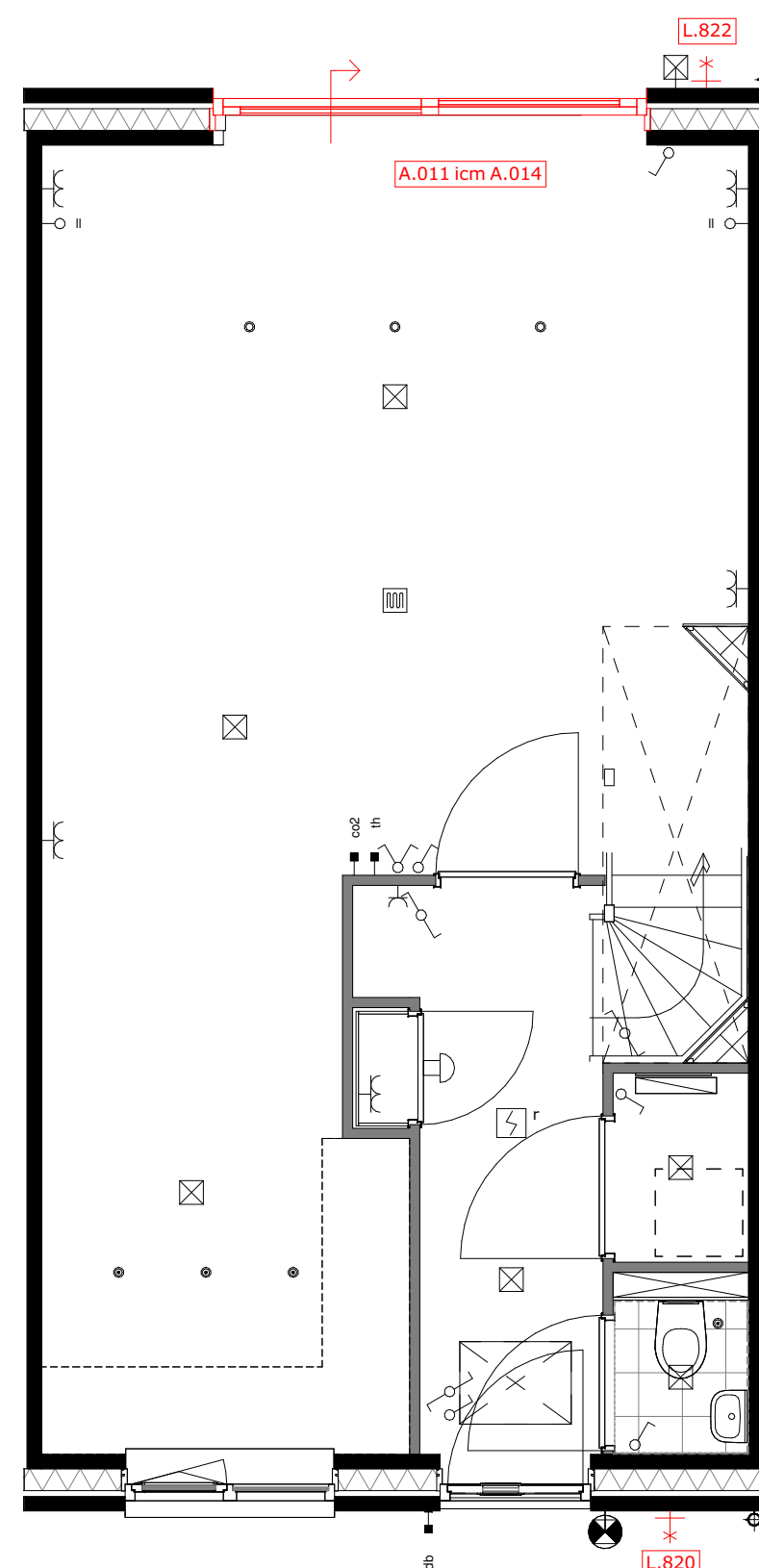

A.014 = wijzigen schuivende deel icm. optie A.011
 L.820 = buitenkraan voorgevel
 L.822 = buitenkraan achtergevel

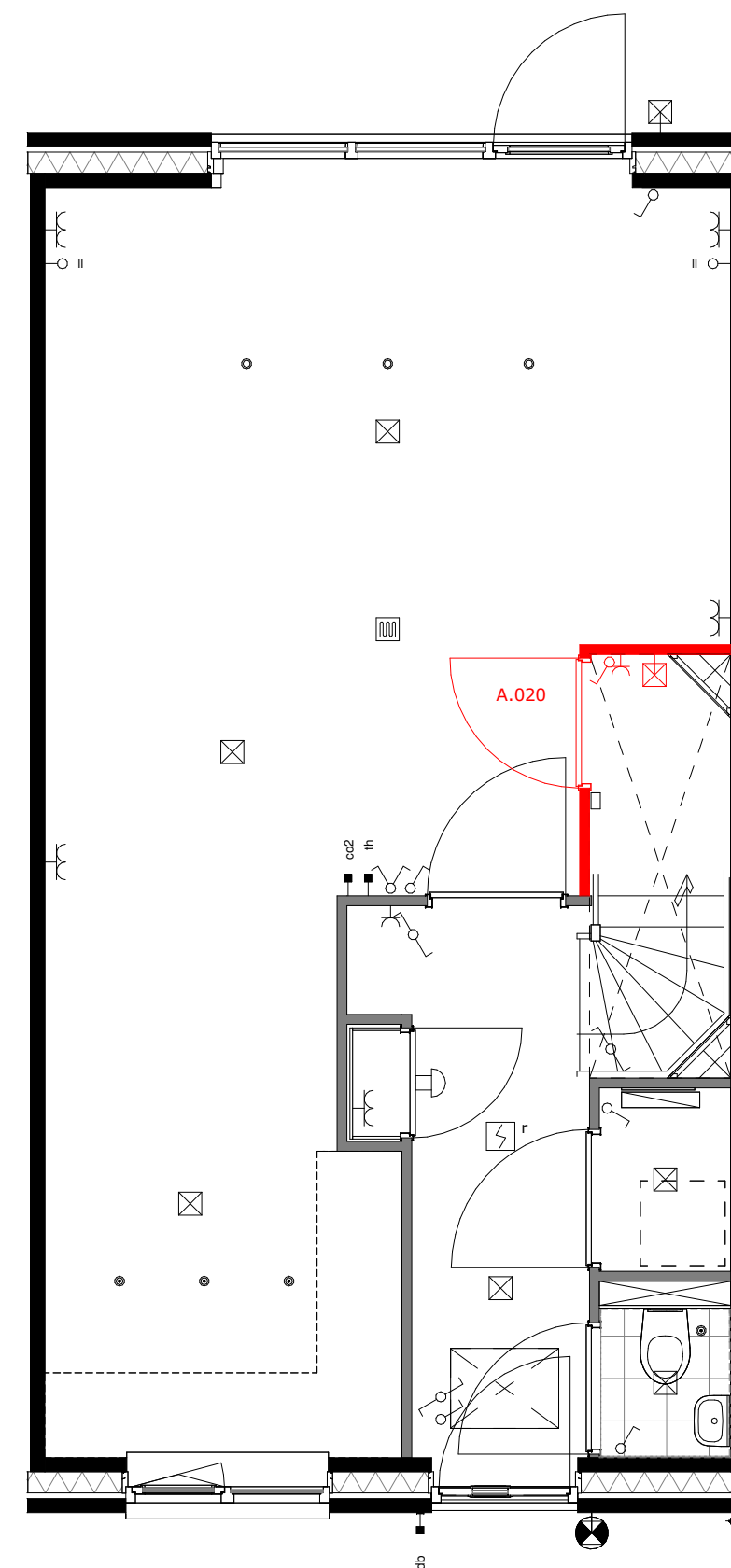

A.020 = trapkast



project
 Tuindershof FASE 3A-1
 Pijnacker-Nootdorp

omschrijving
 Opties type 2.7 begane grond - Blok 7, bouwnummer 33 en 34

opdrachtgever Ontwikkelcombinatie Tuindershof	schaal	gewijzigd 31-08-2023	projectnummer 5994_70
formaat A1	status Verkooptekening	29-09-2023 04-10-2023 09-10-2023	tekeningsnummer VK-2.7-00
getekend ev	datum 24-07-2023		

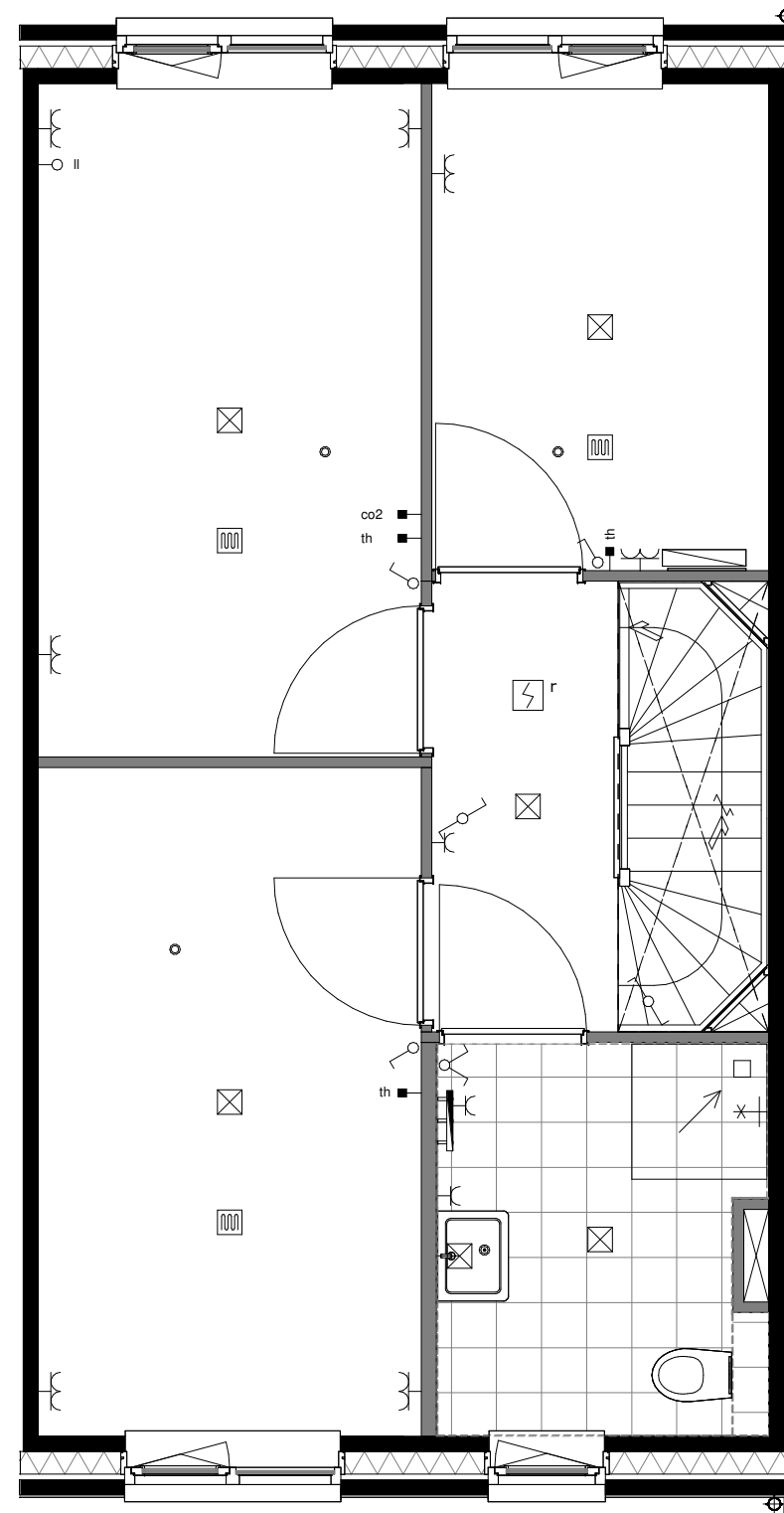

basis

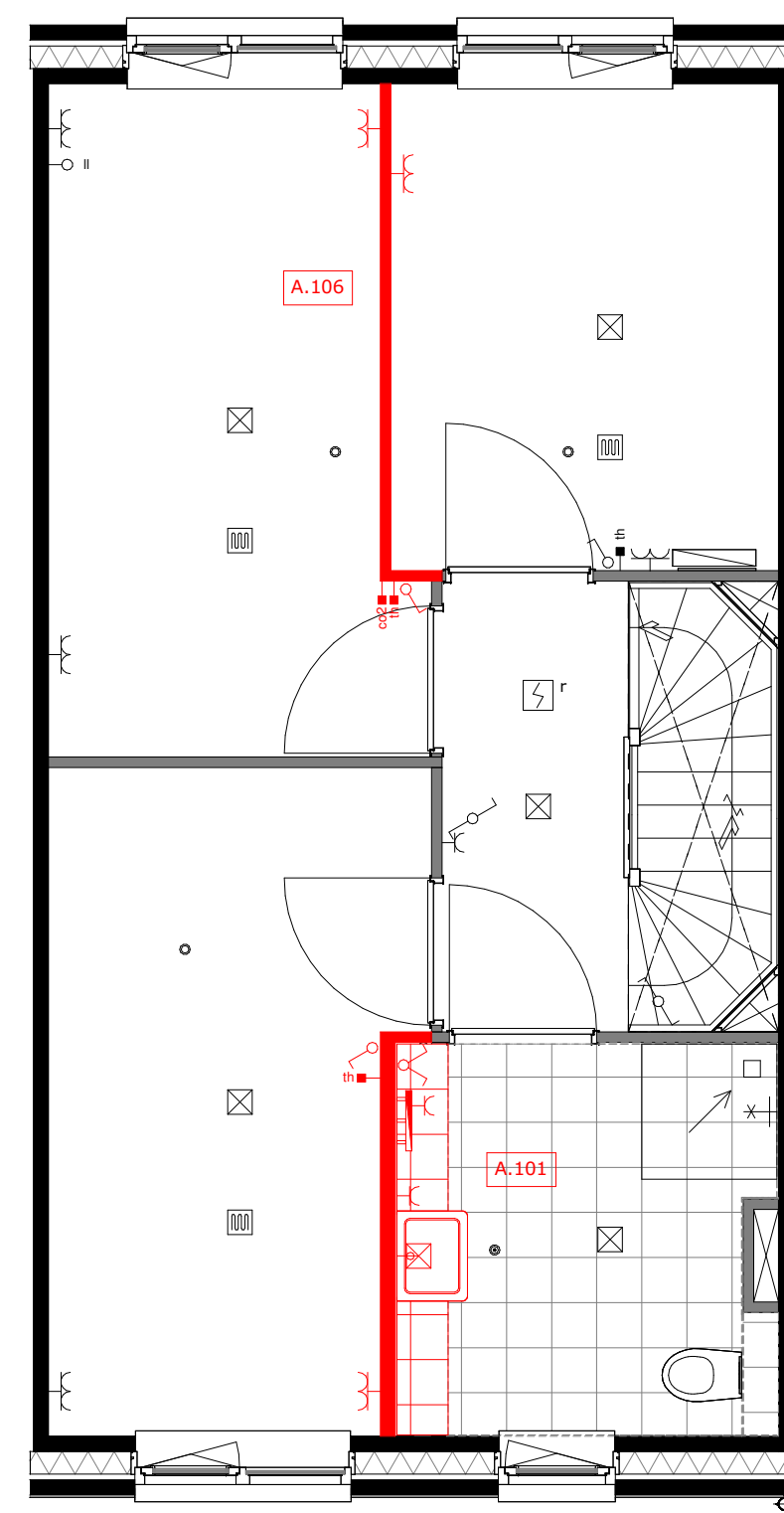

A.101 = vergroten badkamer ca. 35cm
A.106 = verplaatsen wand slaapkamer 1 en 3

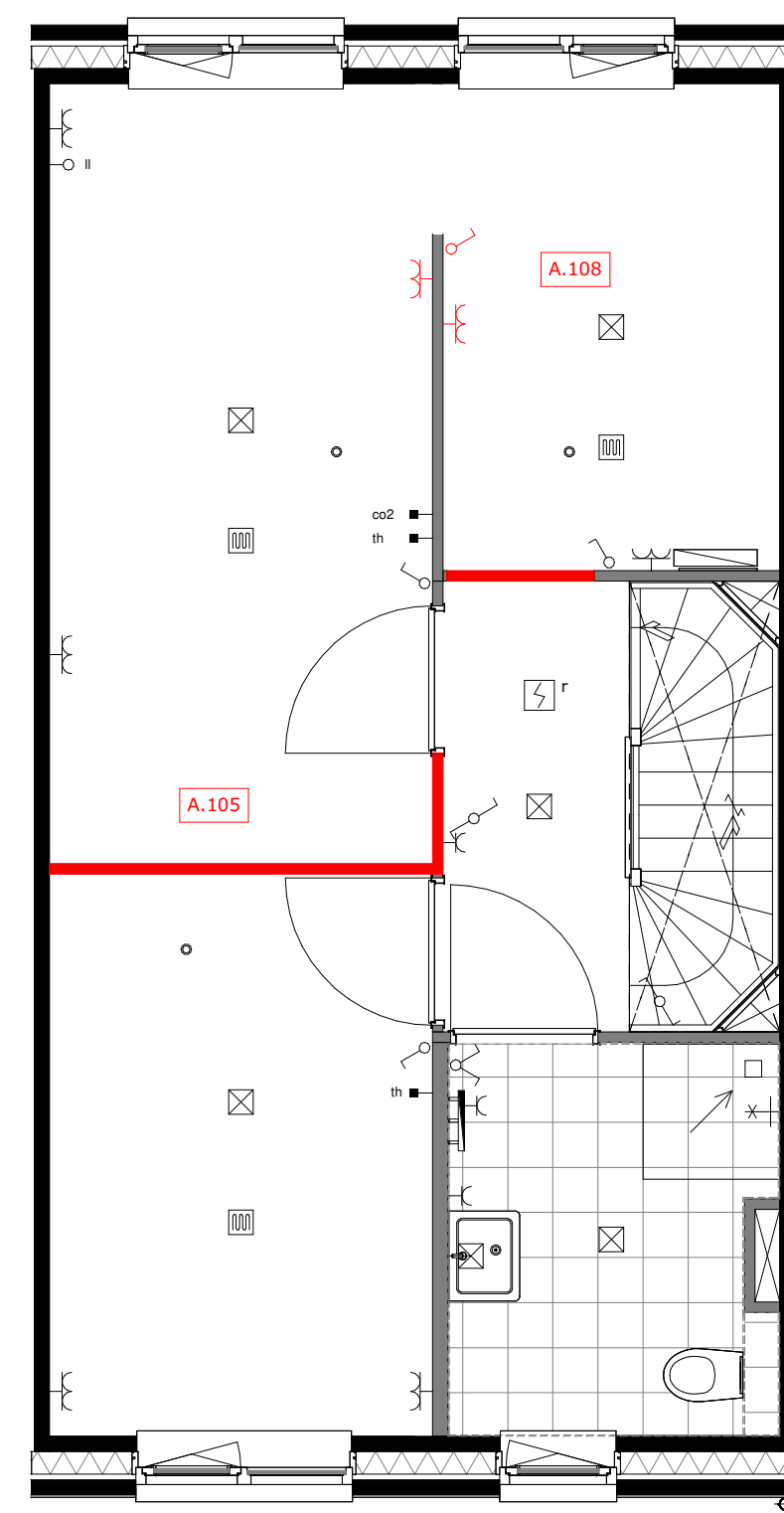

A.105 = verplaatsen wand slaapkamer 1 en 2
A.108 = slaapkamer 1 met inloopkast

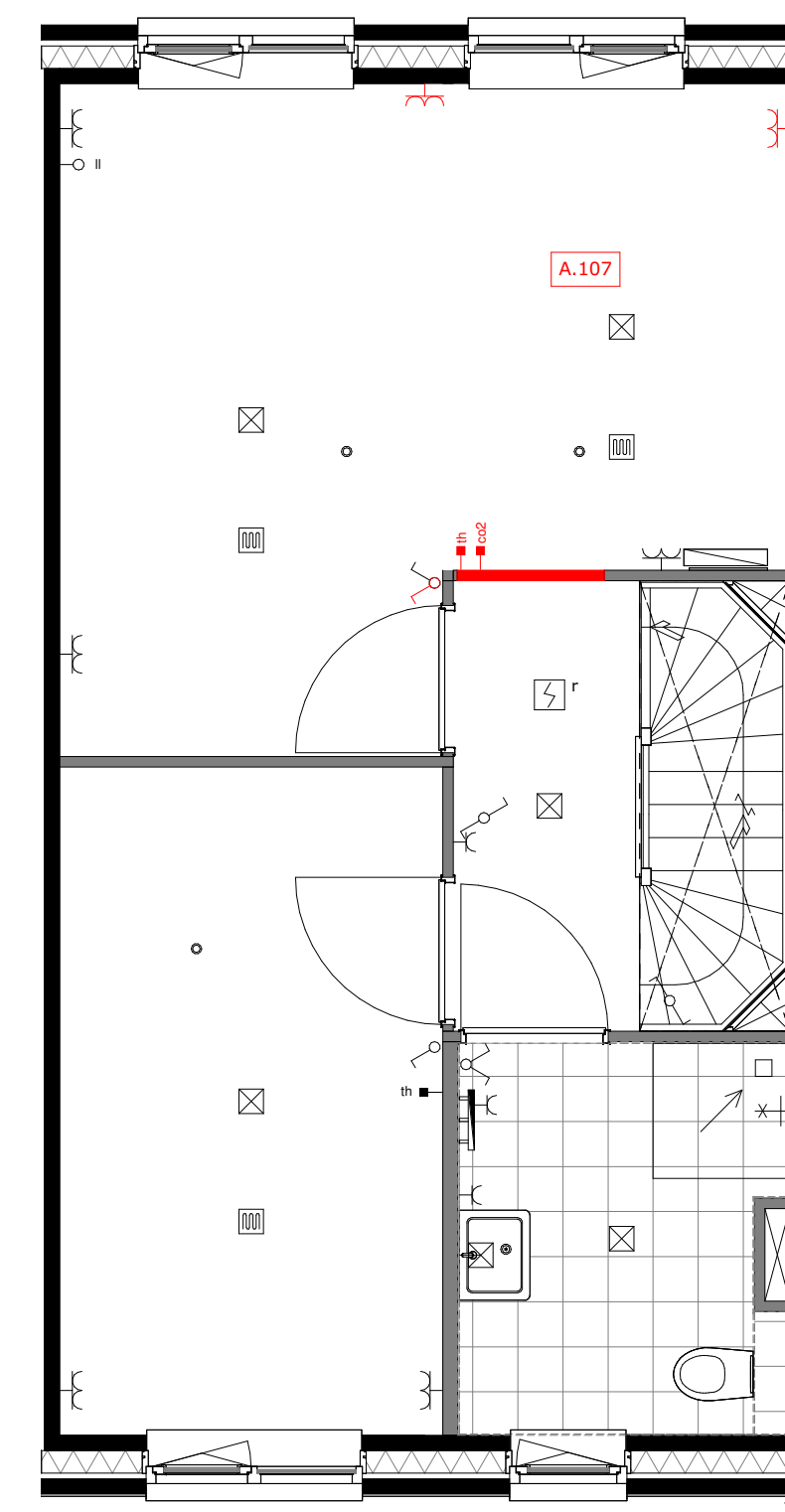

A.107 = slaapkamer 1 en 3 samenvoegen

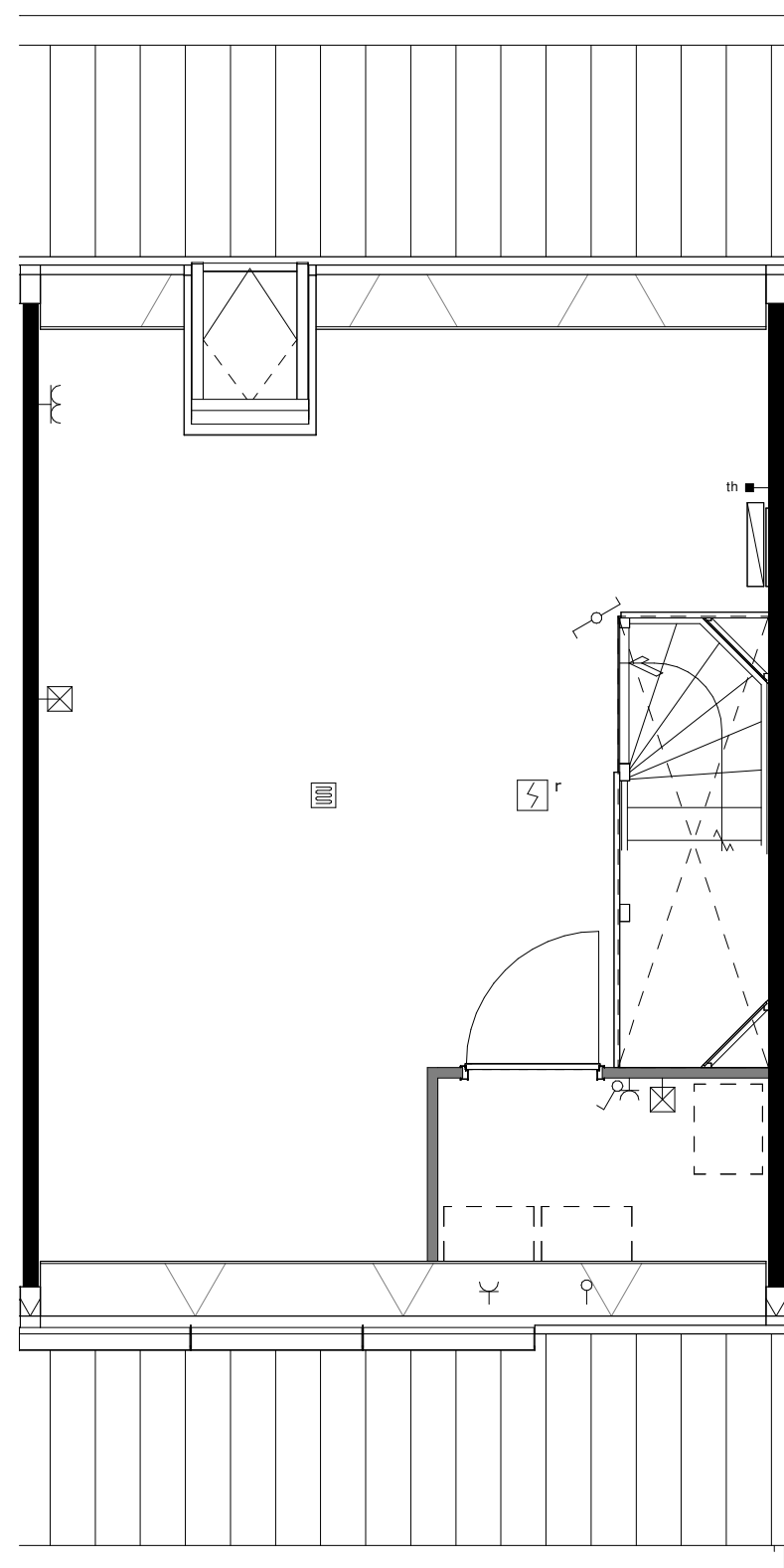

basis

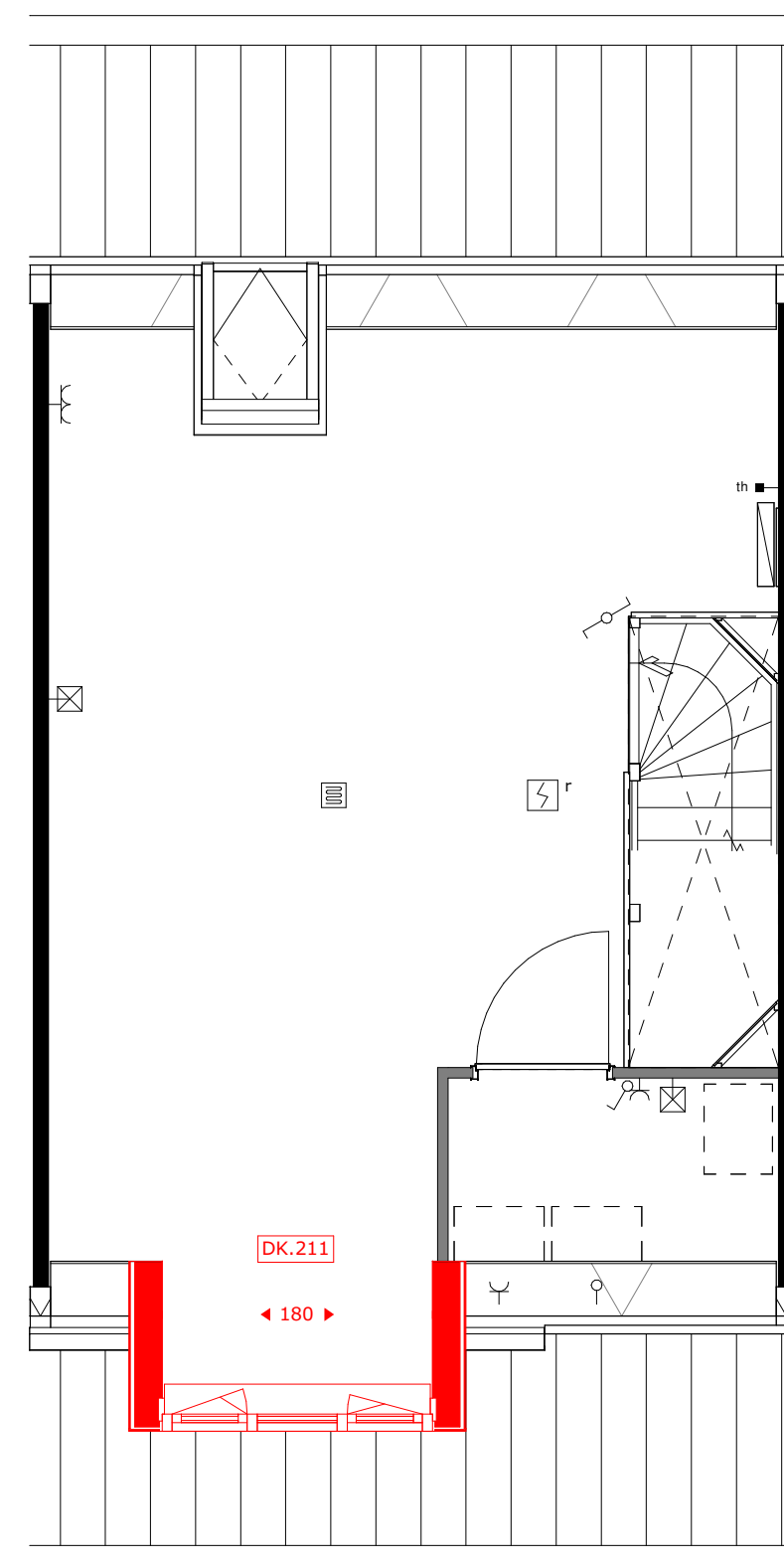

DK.211 = dakkapel voorgevel (breedte c.a. 1.8m)

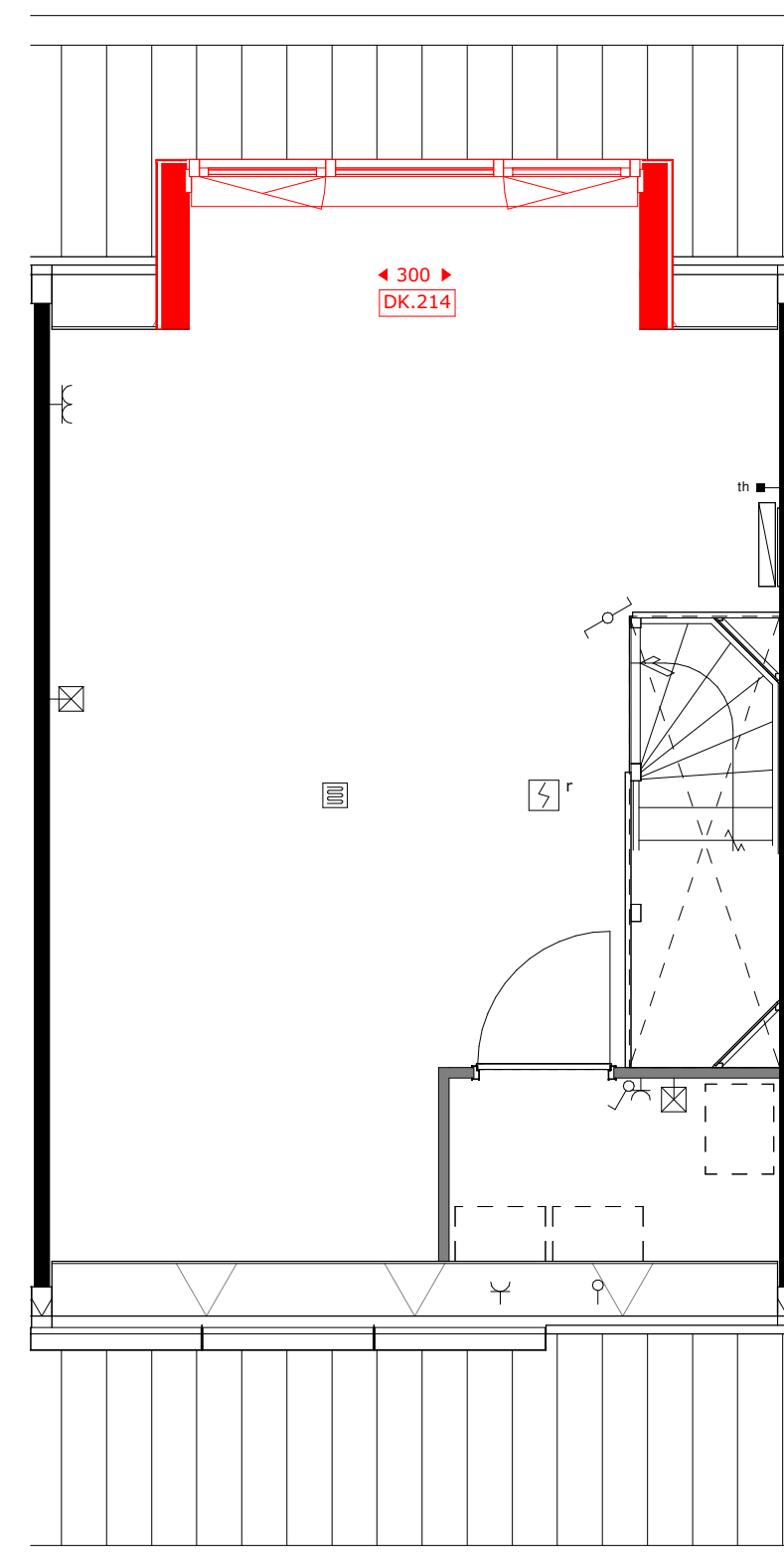

DK.214 = dakkapel achtergevel (breedte c.a. 3m)

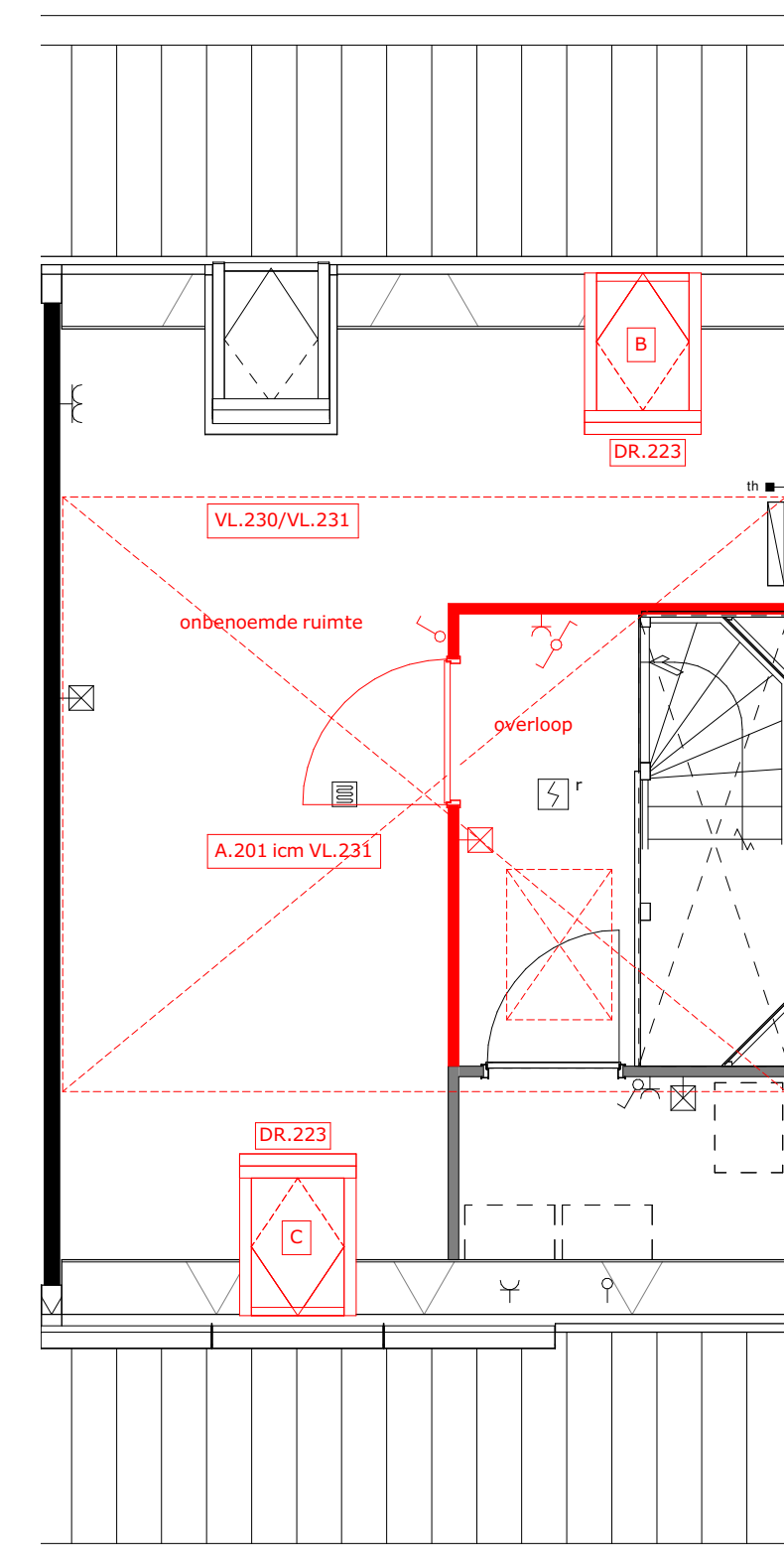

A.201 = zolderindeling (alleen in combinatie met VL.231)
DR.223 = houten tuimeldakraam
VL.230 = vliering (onafgewerkt)
VL.231 = vliering afgewerkt



project
Tuindershof FASE 3A-1
Pijnacker-Nootdorp

omschrijving
Opties type 2.7 verdiepingen - Blok 7, bouwnummer 33 en 34

opdrachtgever Ontwikkelcombinatie Tuindershof	schaal 1:50	gewijzigd 31-08-2023 29-09-2023 04-10-2023 09-10-2023	projectnummer 5994_70
formaat A1	status Verkooptekening	datum 24-07-2023	tekeningnummer VK-2.7-01

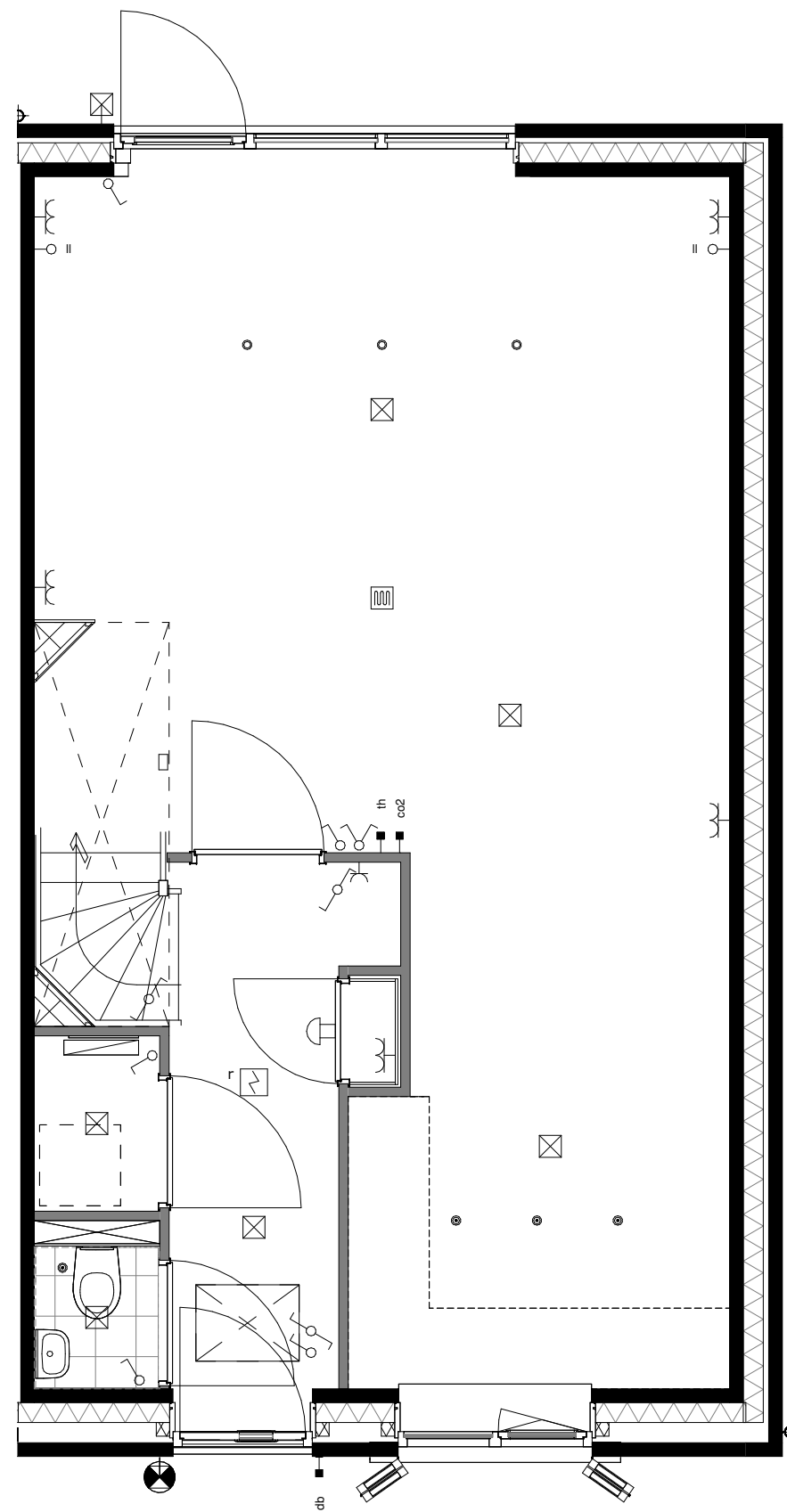

basis

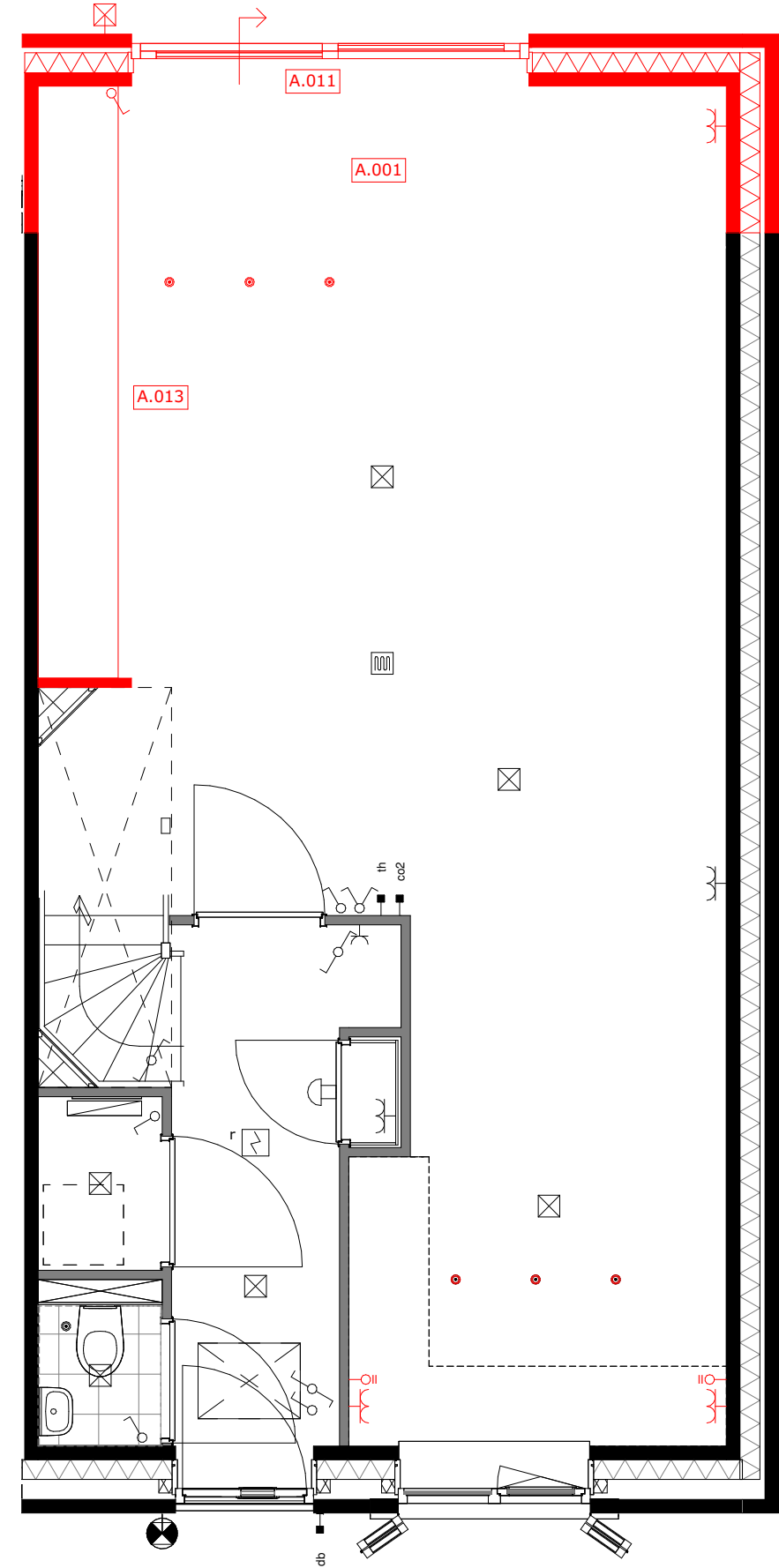

A.001 = uitbouw 1.2m
 A.011 = schuifpui
 A.021 = verplaatsen keukenopstelling

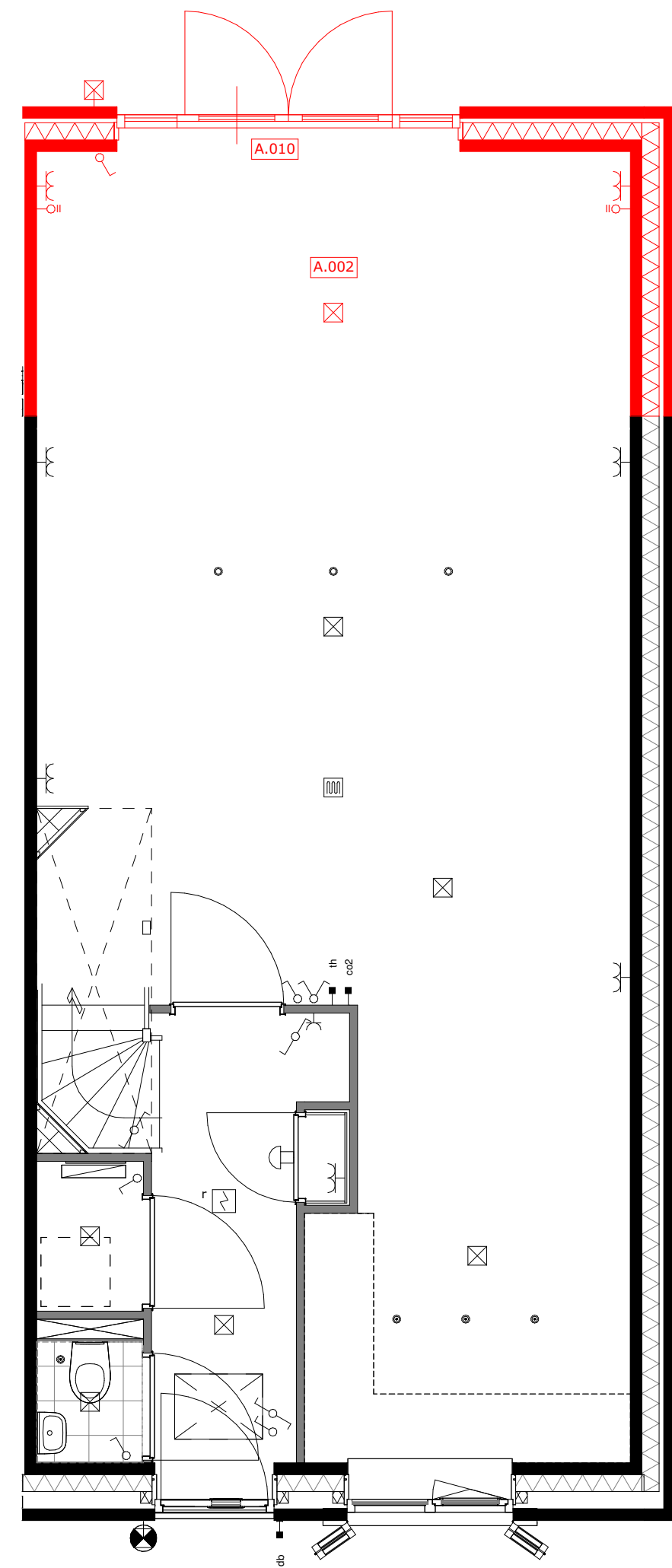

A.002 = uitbouw 2.4m
 A.010 = openslaande deuren

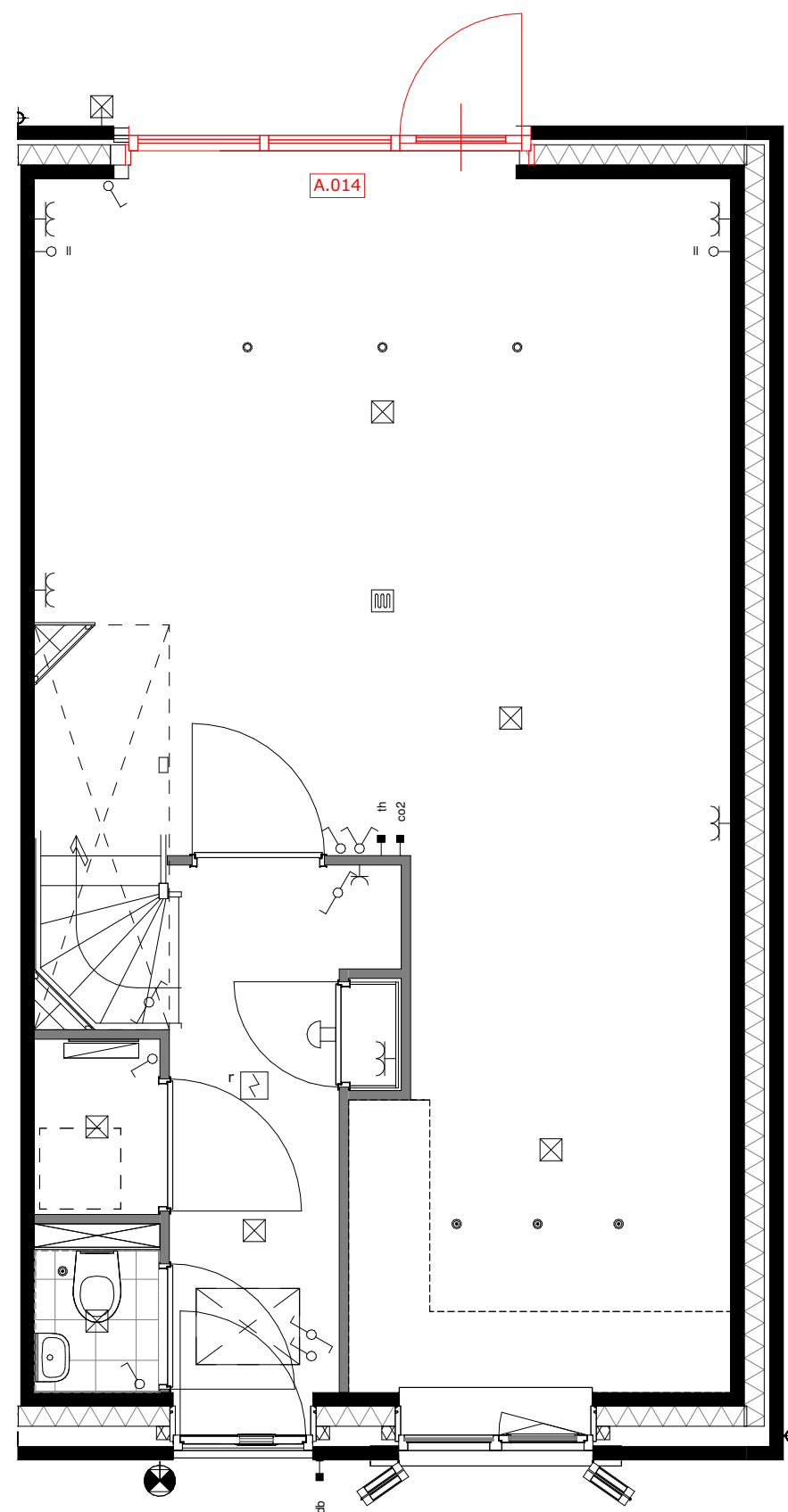

A.014 = wijzigen loopdeur

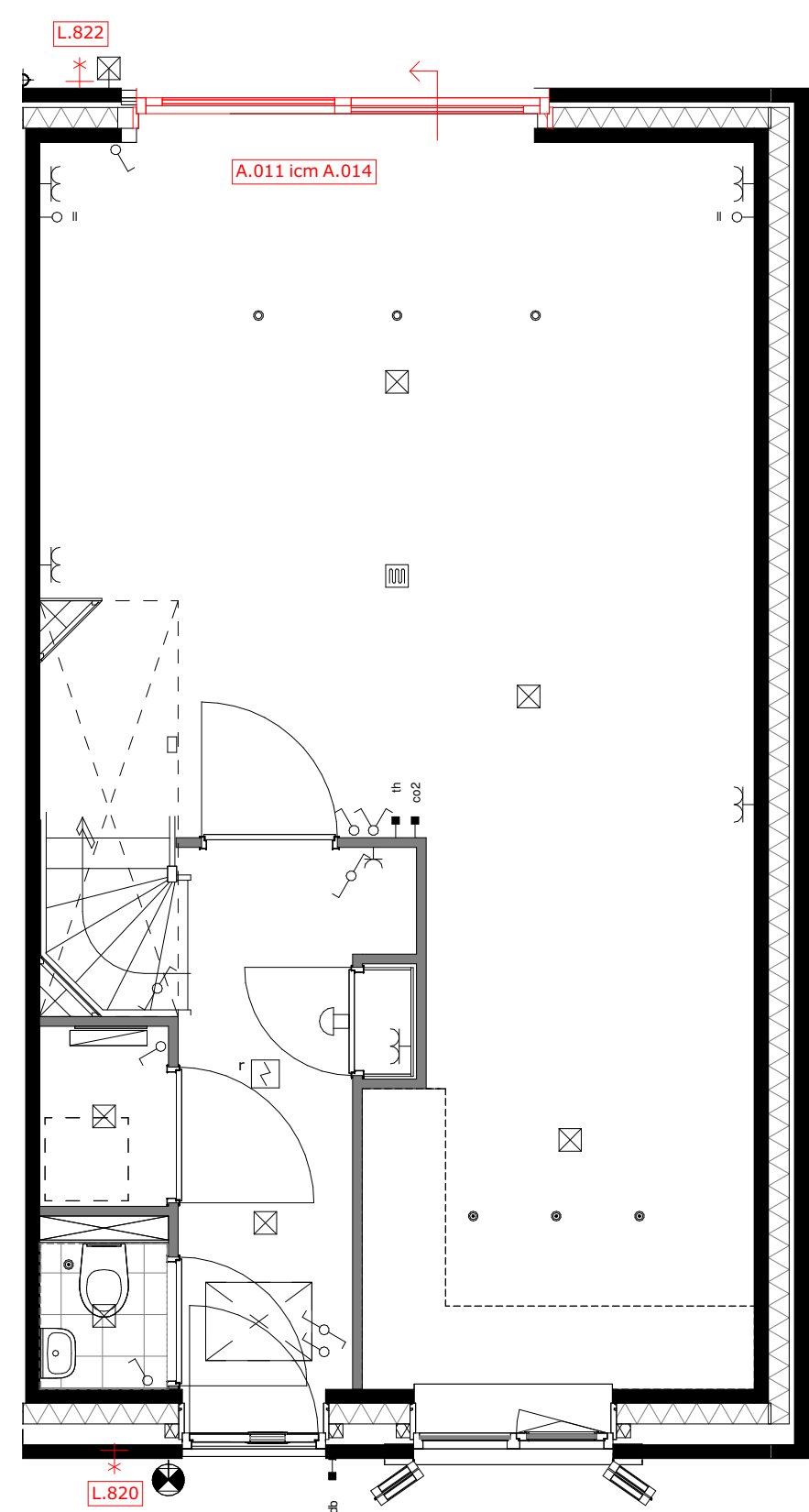

A.014 = wijzigen schuivende deel icm. optie A.011
 L.820 = buitenkraan voorgevel
 L.822 = buitenkraan achtergevel

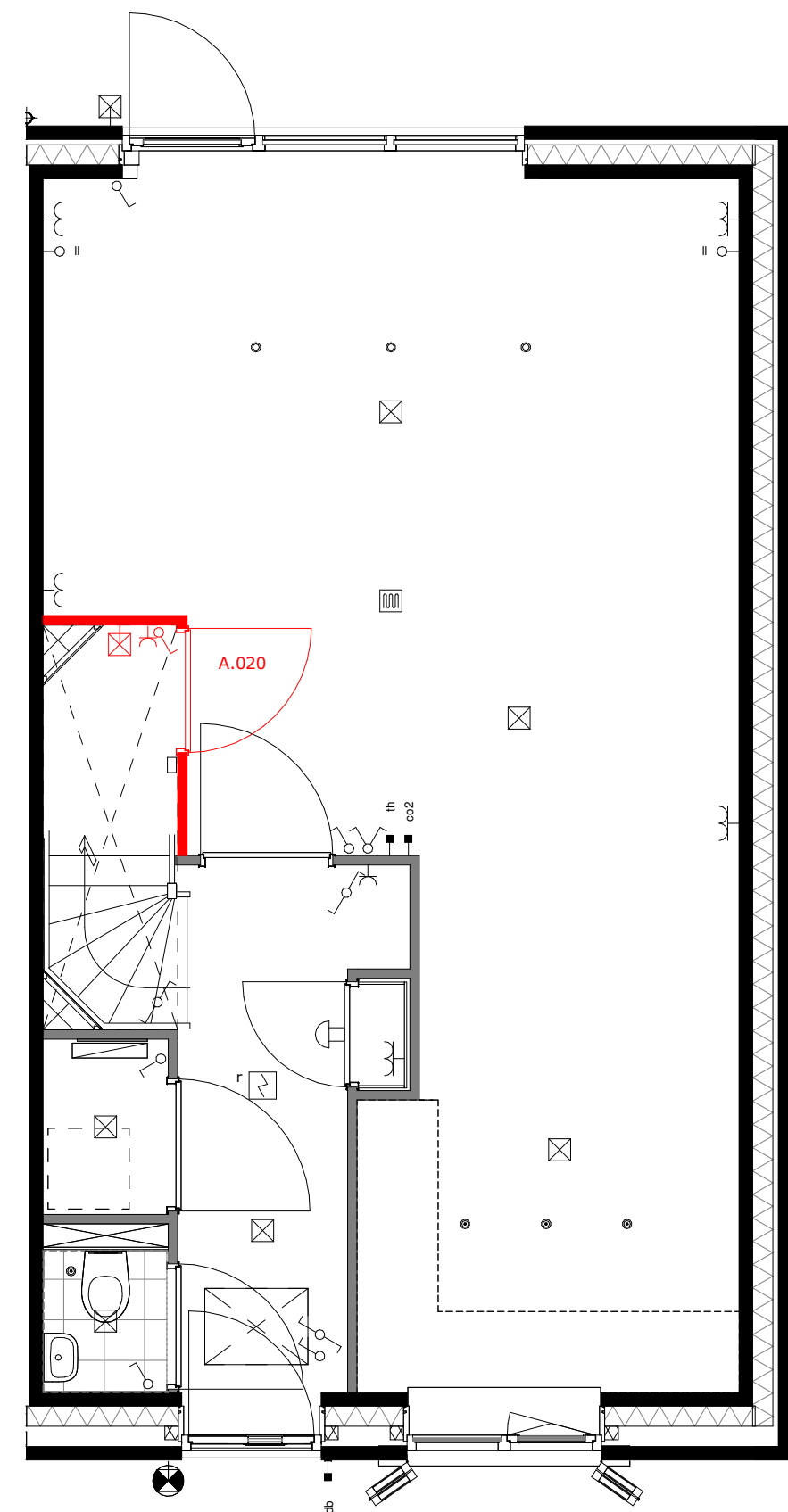

A.020 = trapkast



project
 Tuindershof FASE 3A-1
 Pijnacker-Nootdorp

omschrijving
 Opties type 3.0 begane grond - Blok 4, bouwnummer 16

opdrachtgever Ontwikkelcombinatie Tuindershof	schaal	gewijzigd 31-08-2023 29-09-2023 04-10-2023 09-10-2023	projectnummer 5994_70
formaat A1	status Verkooptekening		tekeningsnummer VK-3.0-00
getekend ev	datum 24-07-2023		

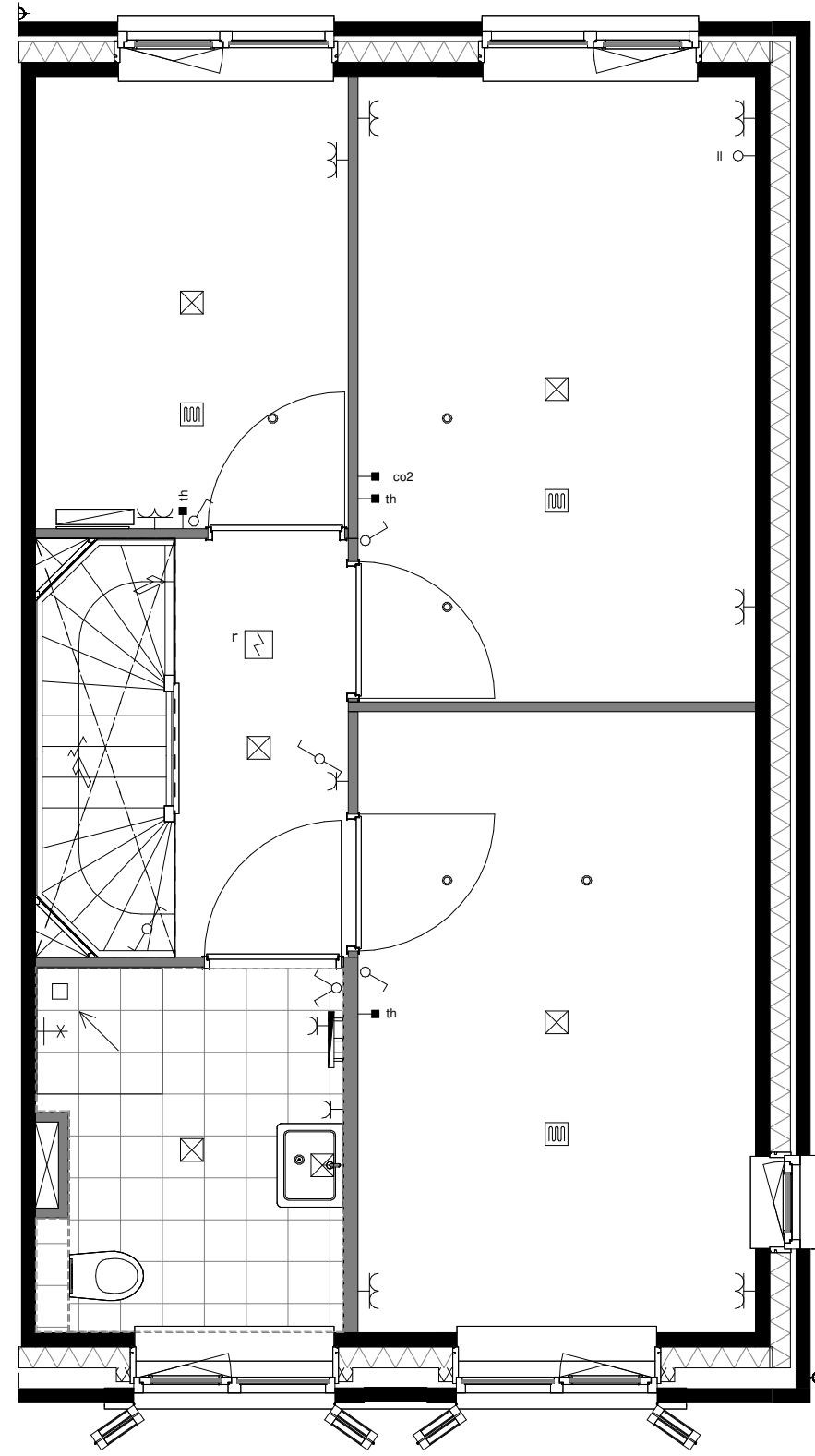

basis

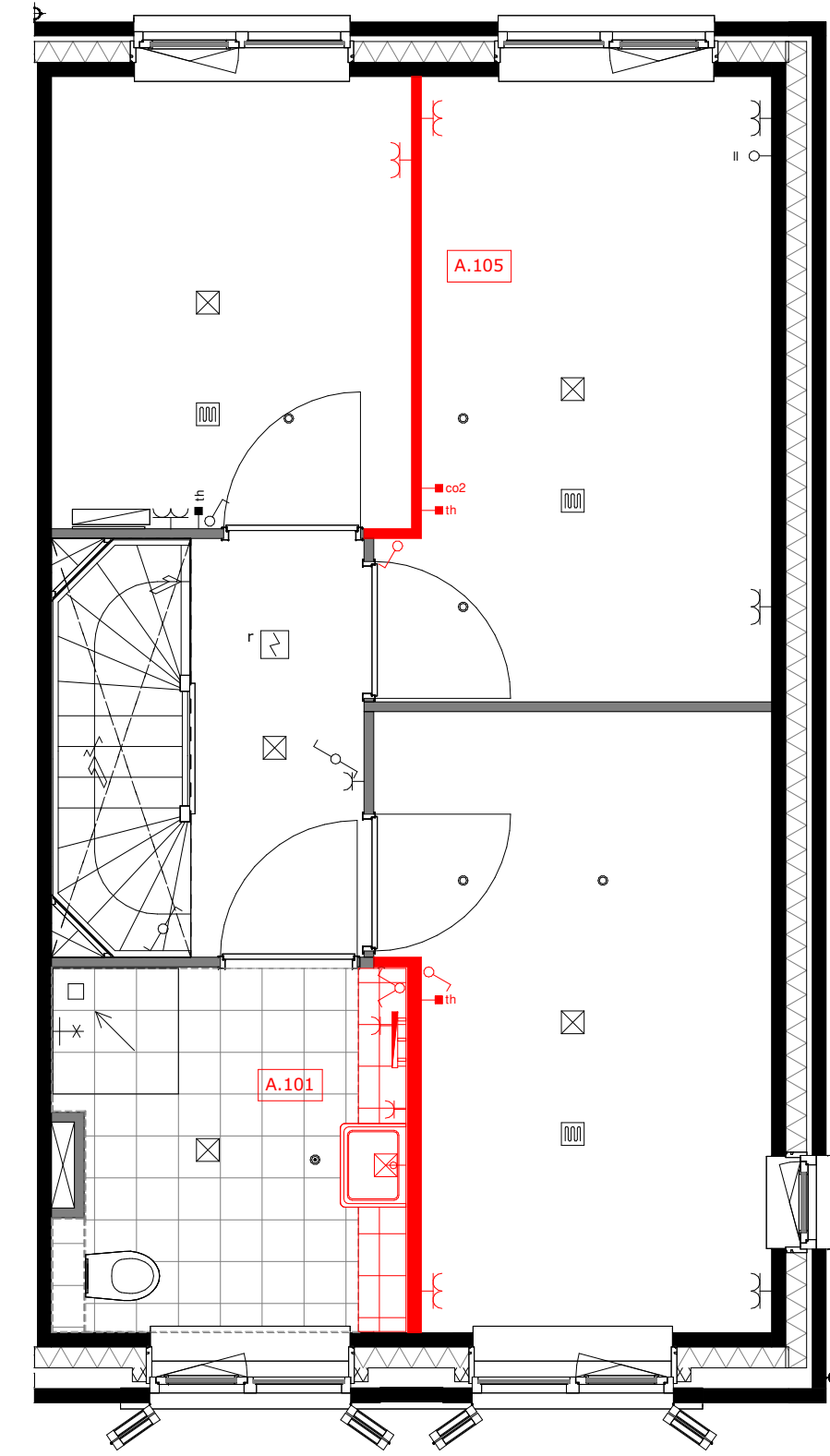

A.101 = vergroten badkamer ca. 35cm
A.106 = verplaatsen wand slaapkamer 1 en 3

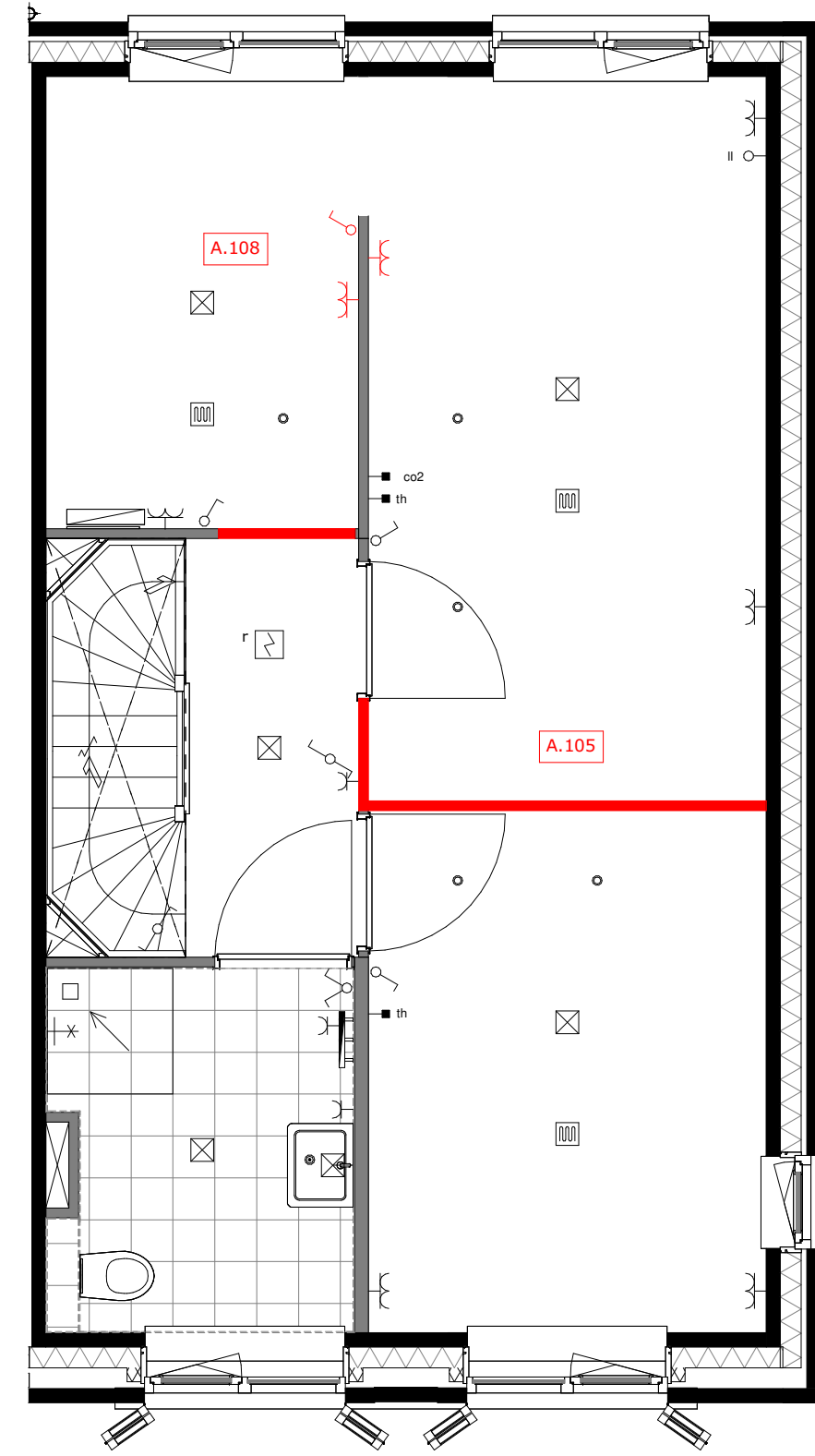

A.105 = verplaatsen wand slaapkamer 1 en 2
A.108 = slaapkamer 1 met inloopkast

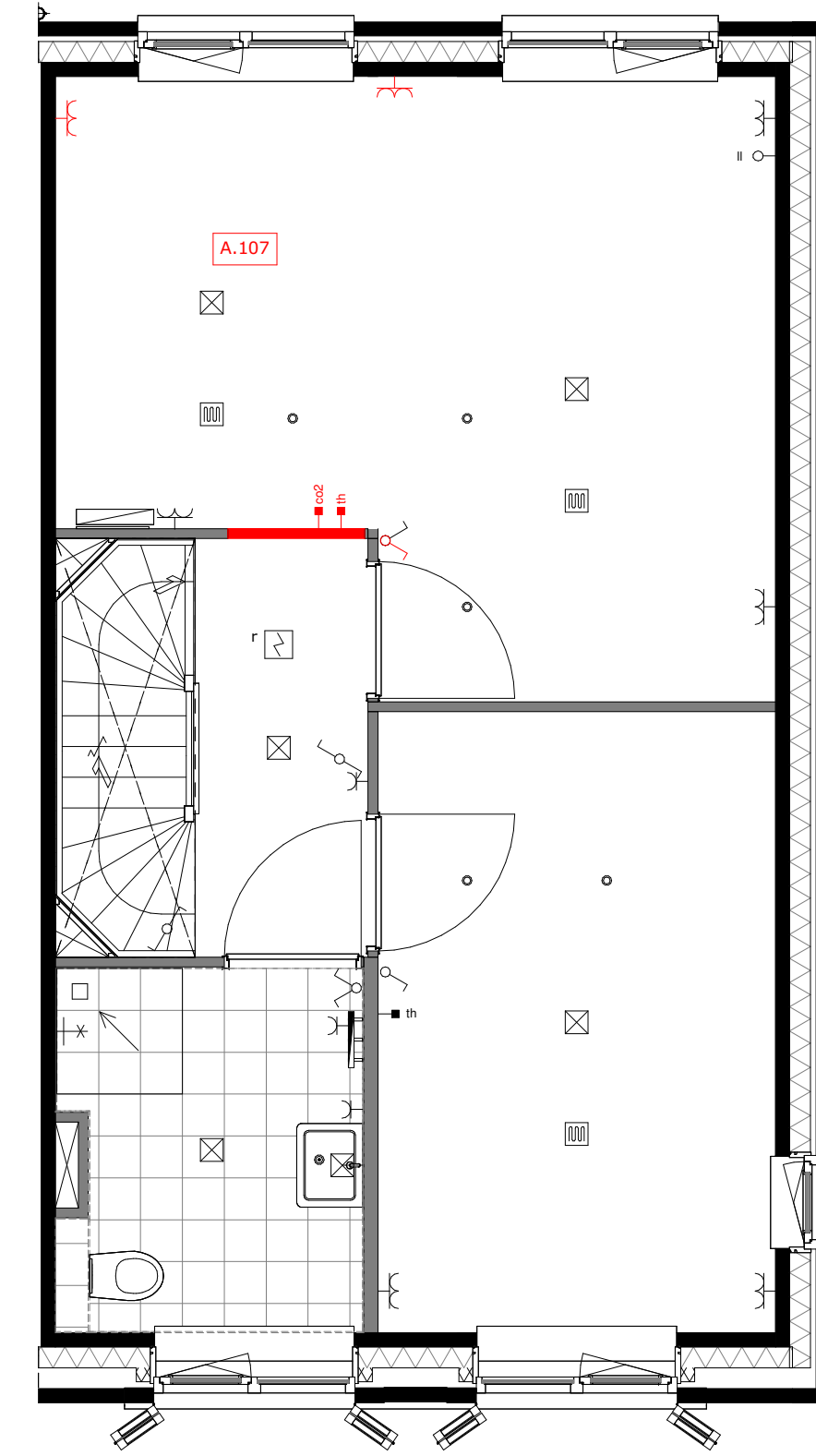

A.107 = slaapkamer 1 en 3 samenvoegen

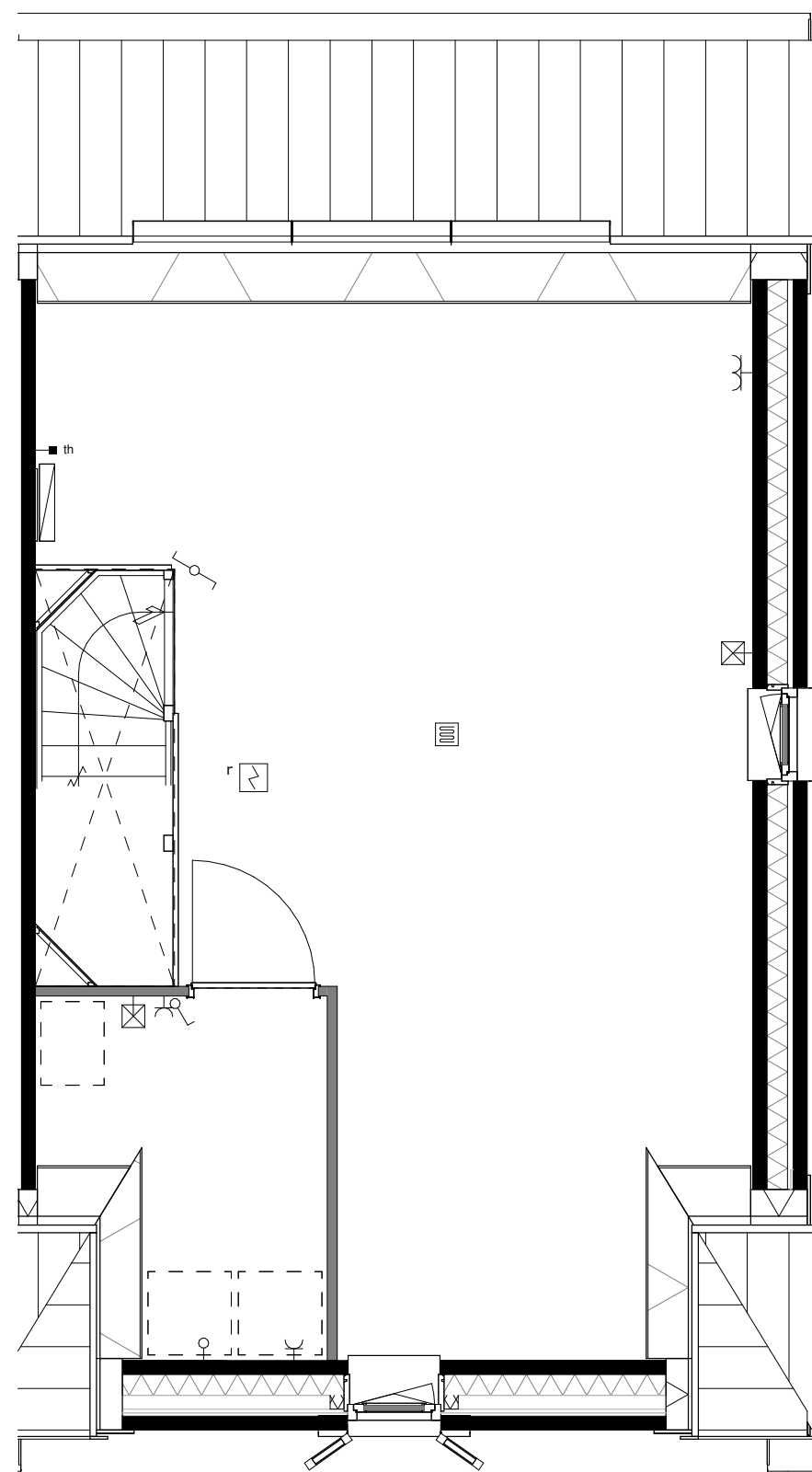

basis

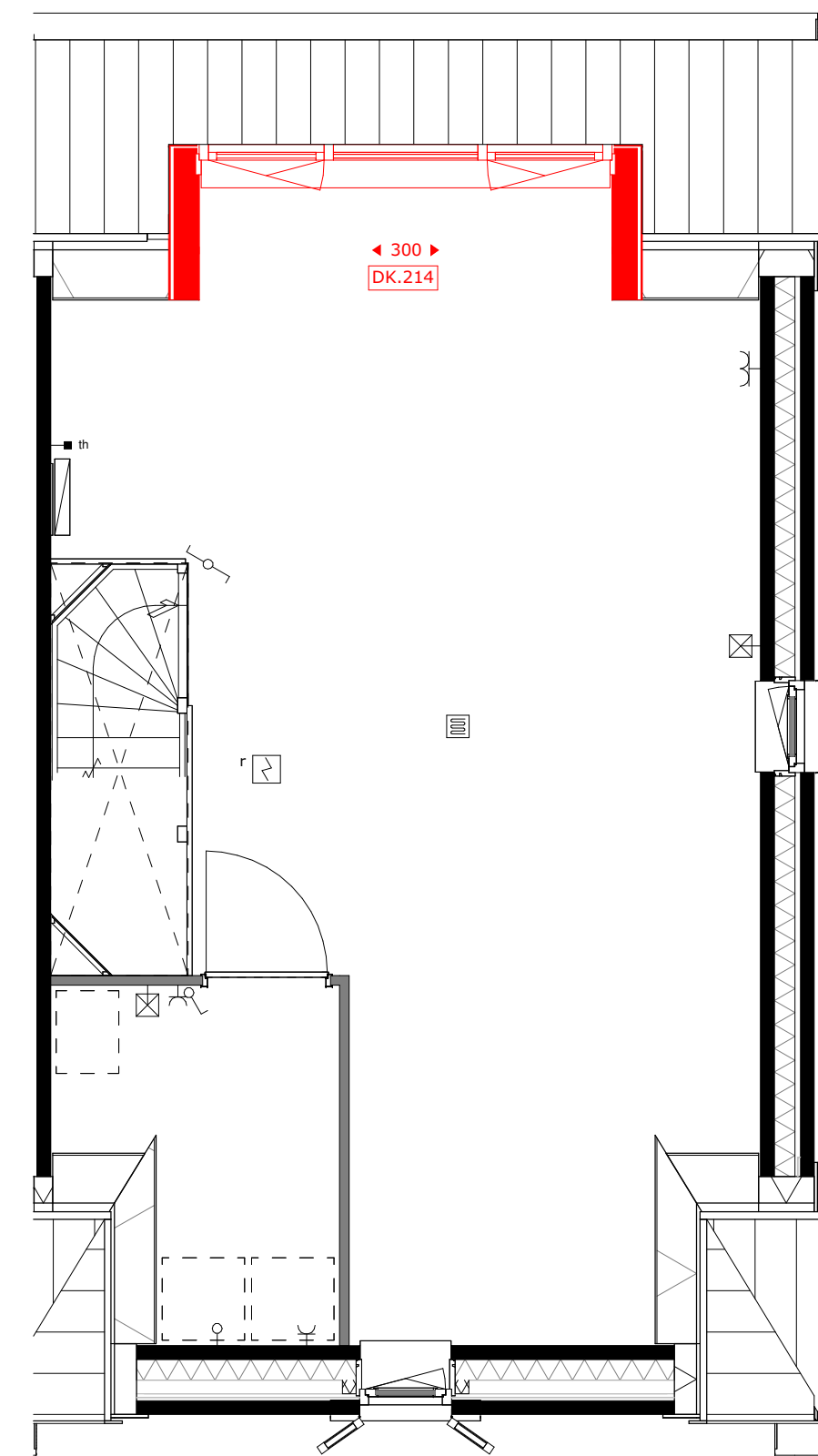

DK.214 = dakkapel achtergevel (breedte c.a. 3m)

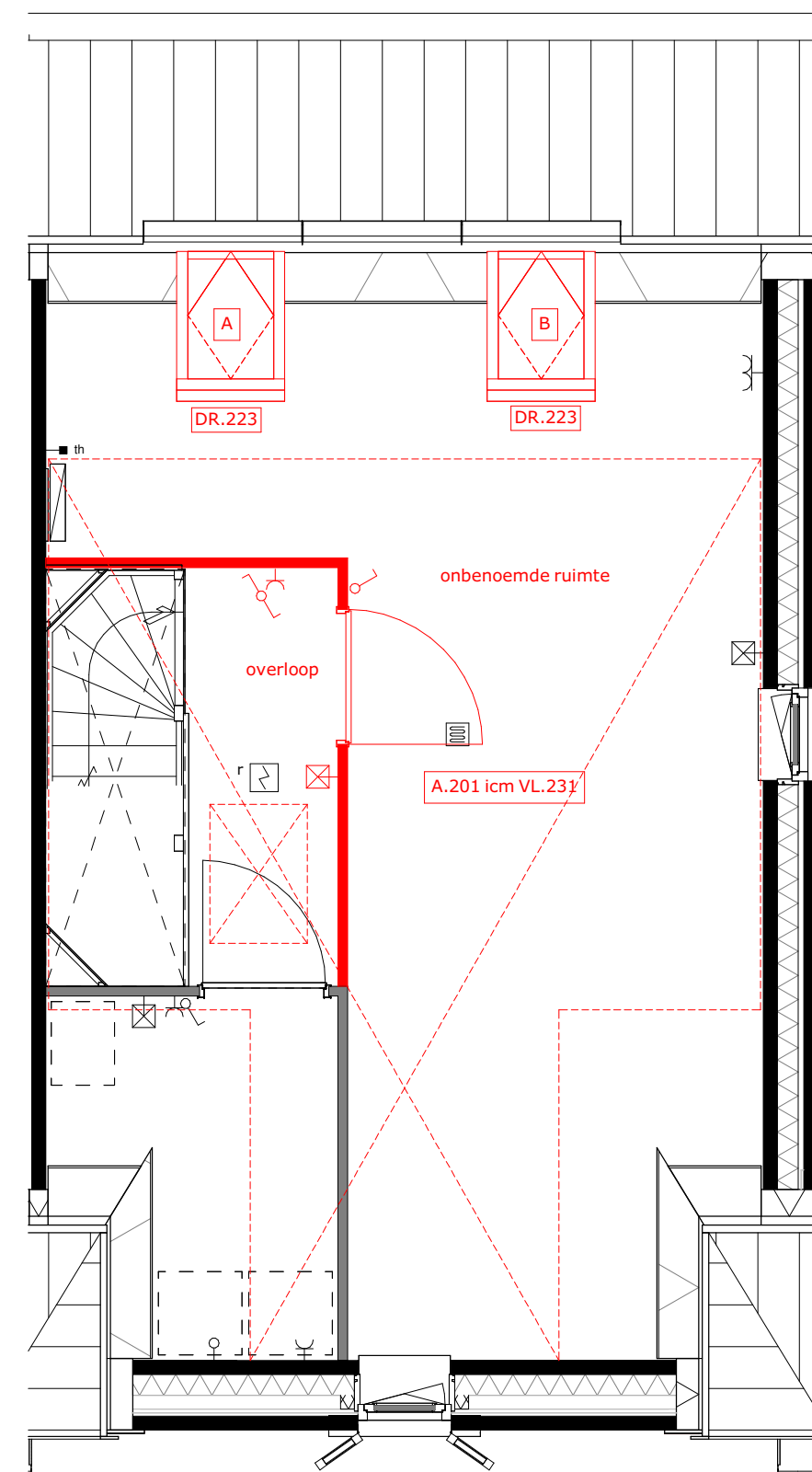

A.201 = zolderindeling (alleen in combinatie met VL.231)
DR.223 = houten tuimeldakraam
VL.230 = vloering (onafgewerkt)
VL.231 = vloering afgewerkt



project
Tuindershof FASE 3A-1
Pijnacker-Nootdorp

omschrijving
Opties type 3.0 verdiepingen - Blok 4, bouwnummer 16

opdrachtgever Ontwikkelcombinatie Tuindershof	schaal 1:50	gewijzigd 31-08-2023 29-09-2023 04-10-2023 09-10-2023	projectnummer 5994_70
formaat A1	status Verkooptekening	datum 24-07-2023	tekeningnummer VK-3.0-01
getekend ev			

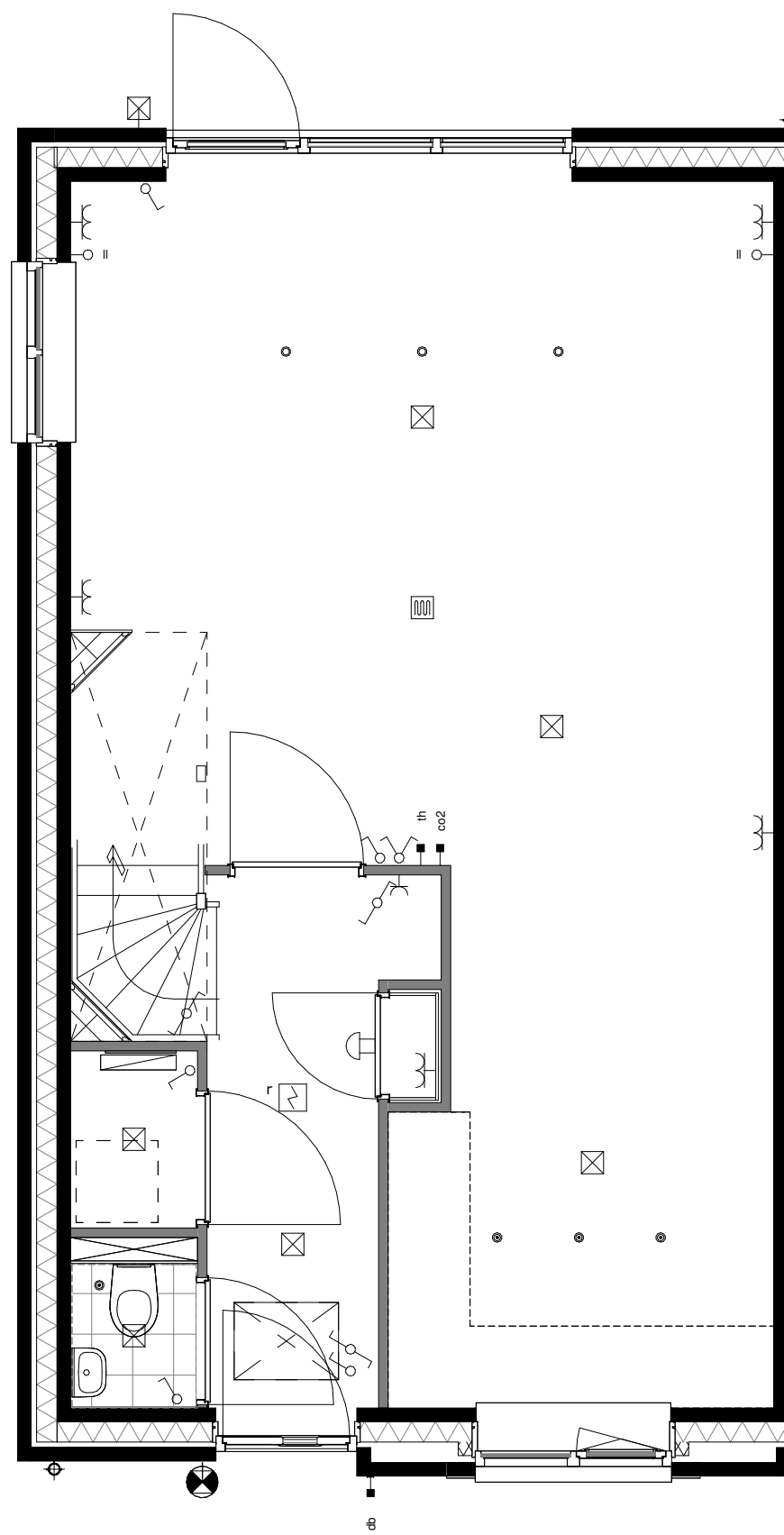

basis

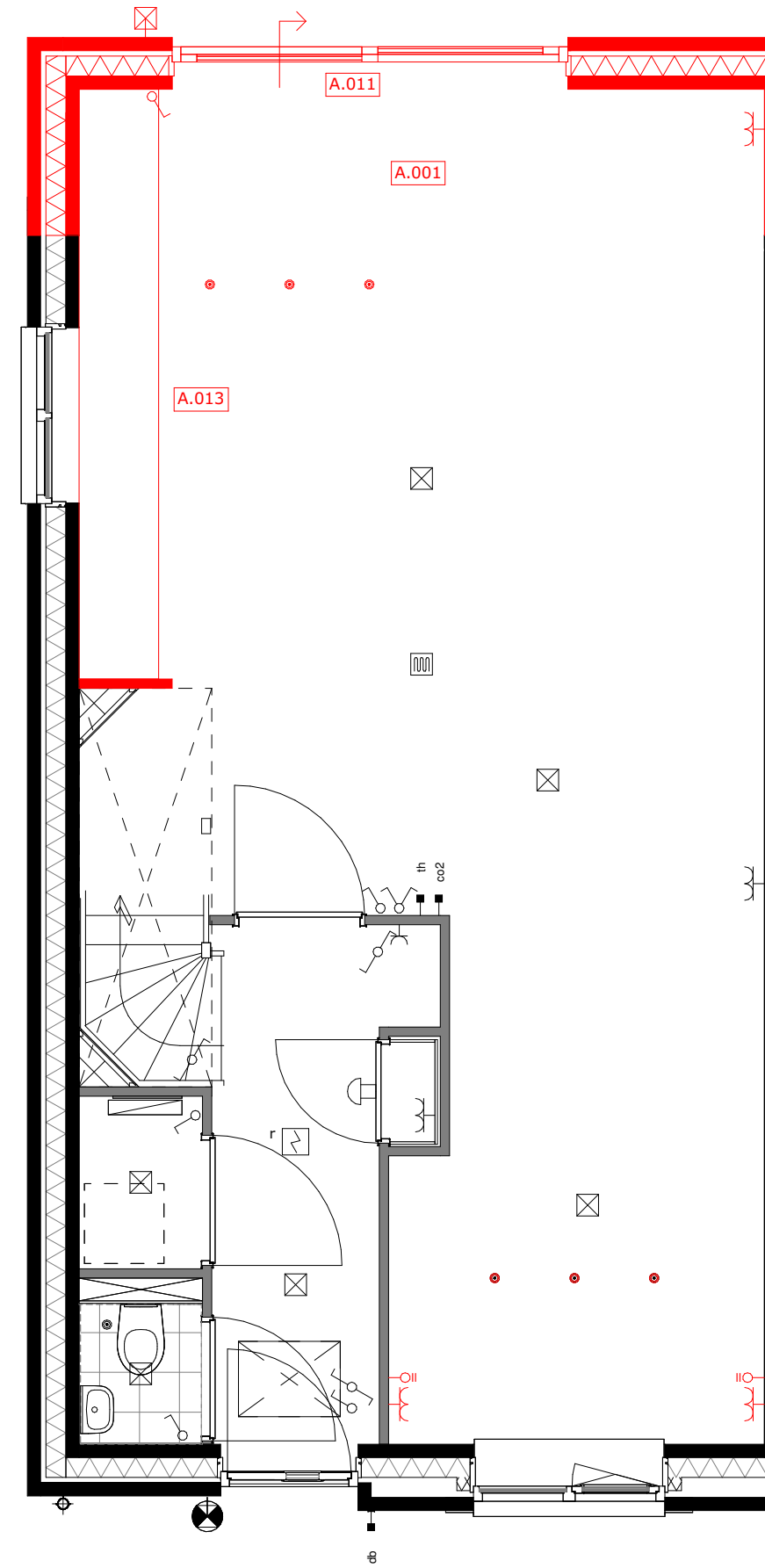

A.001 = uitbouw 1.2m
 A.011 = schuifpui
 A.021 = verplaatsen keukenopstelling

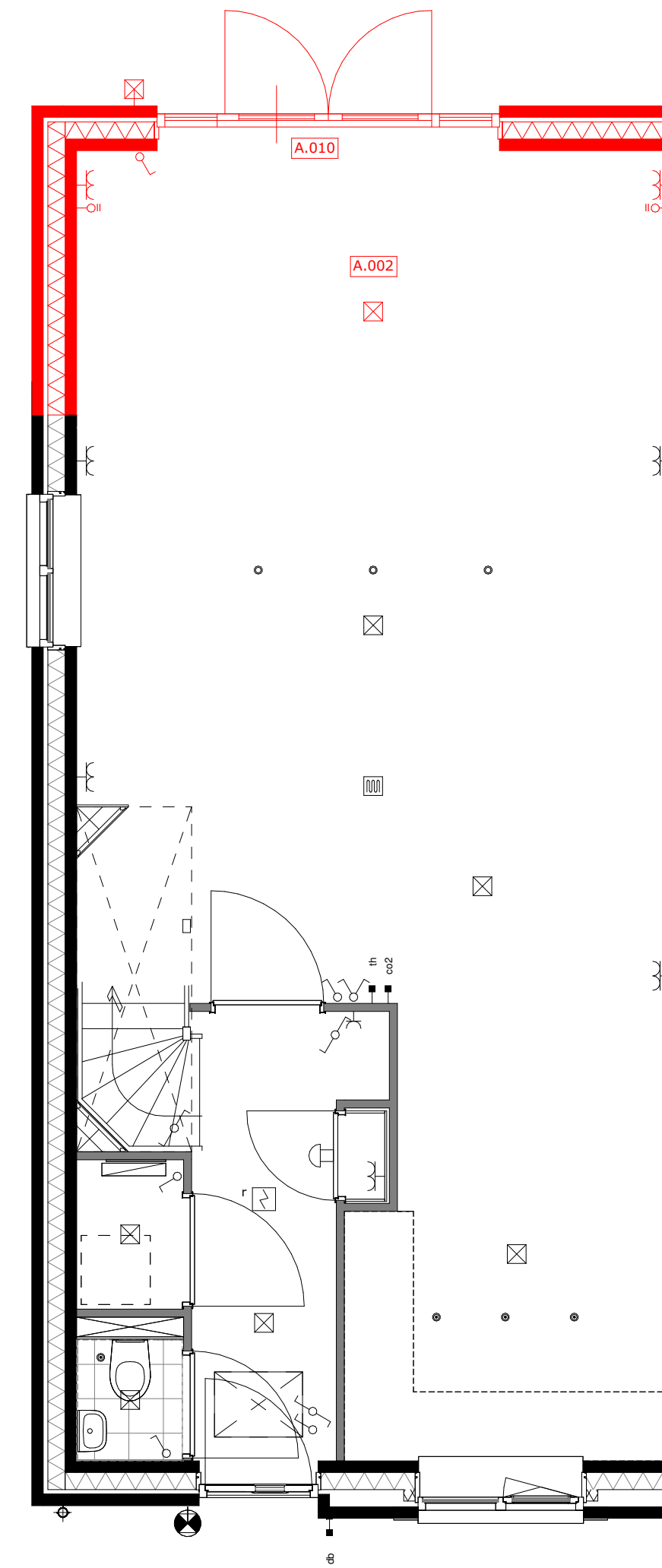

A.002 = uitbouw 2.4m
 A.010 = openslaande deuren

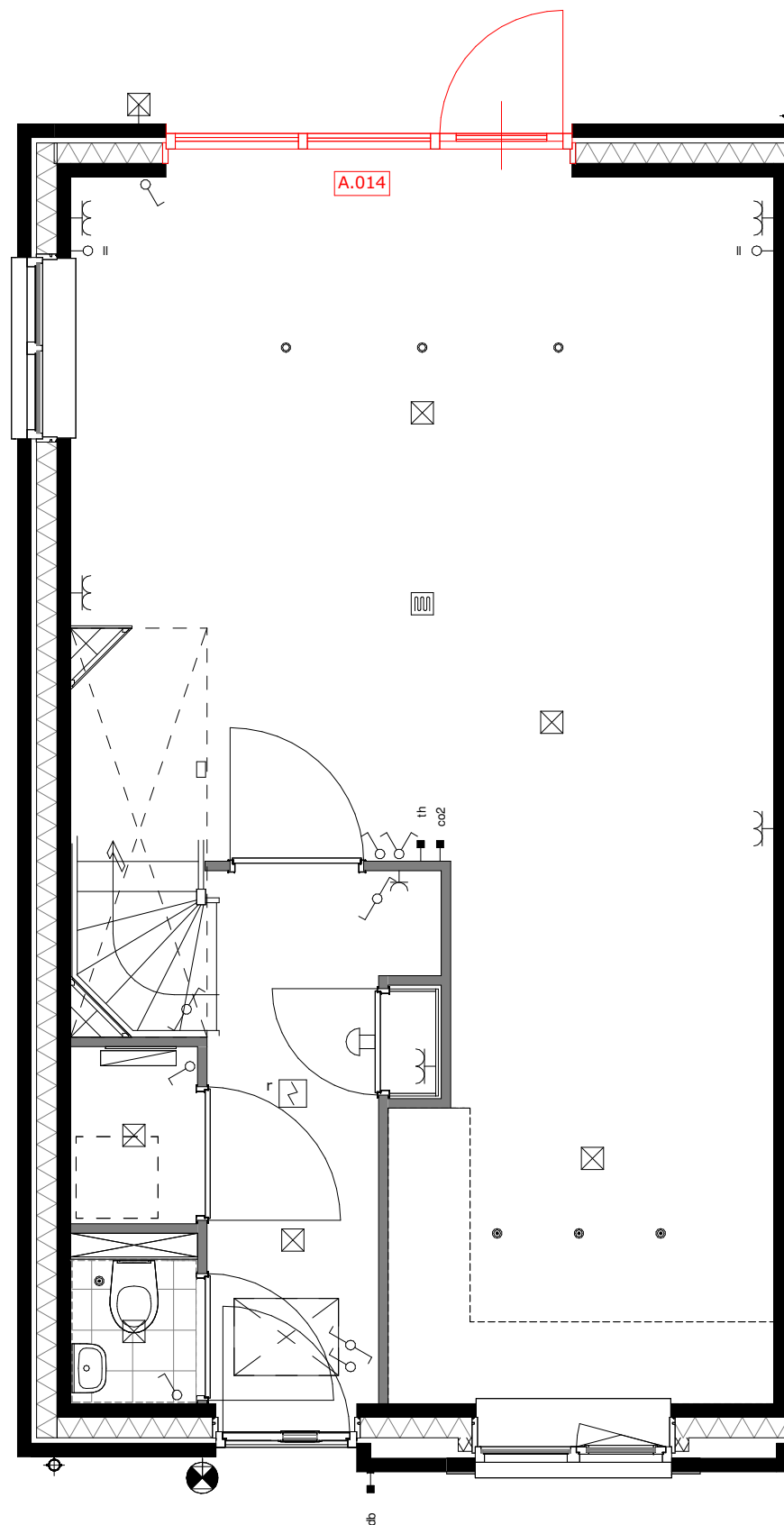

A.014 = wijzigen loopdeur

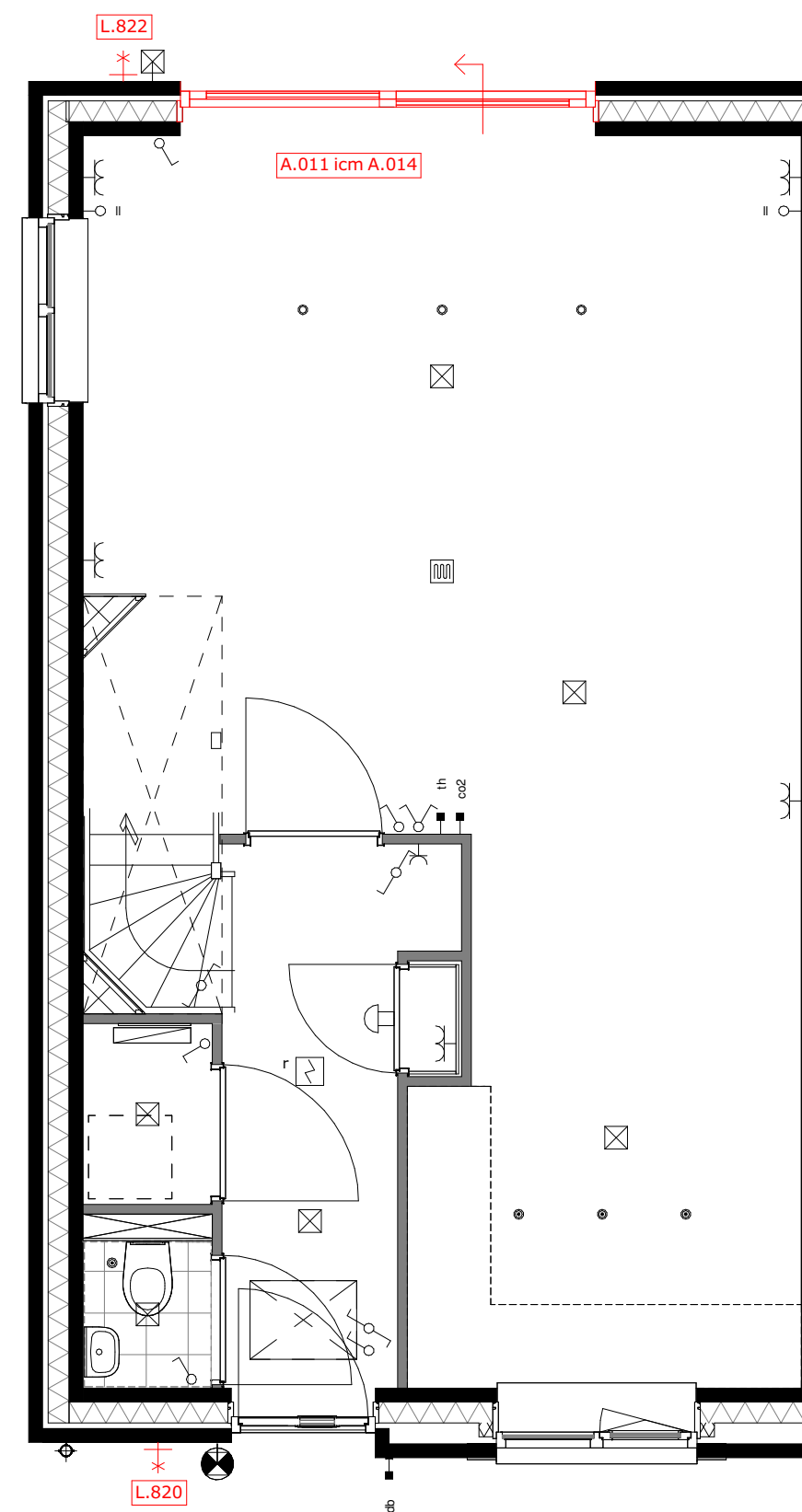

A.014 = wijzigen schuivende deel icm. optie A.011
 L.820 = buitenkraan voorgevel
 L.822 = buitenkraan achtergevel

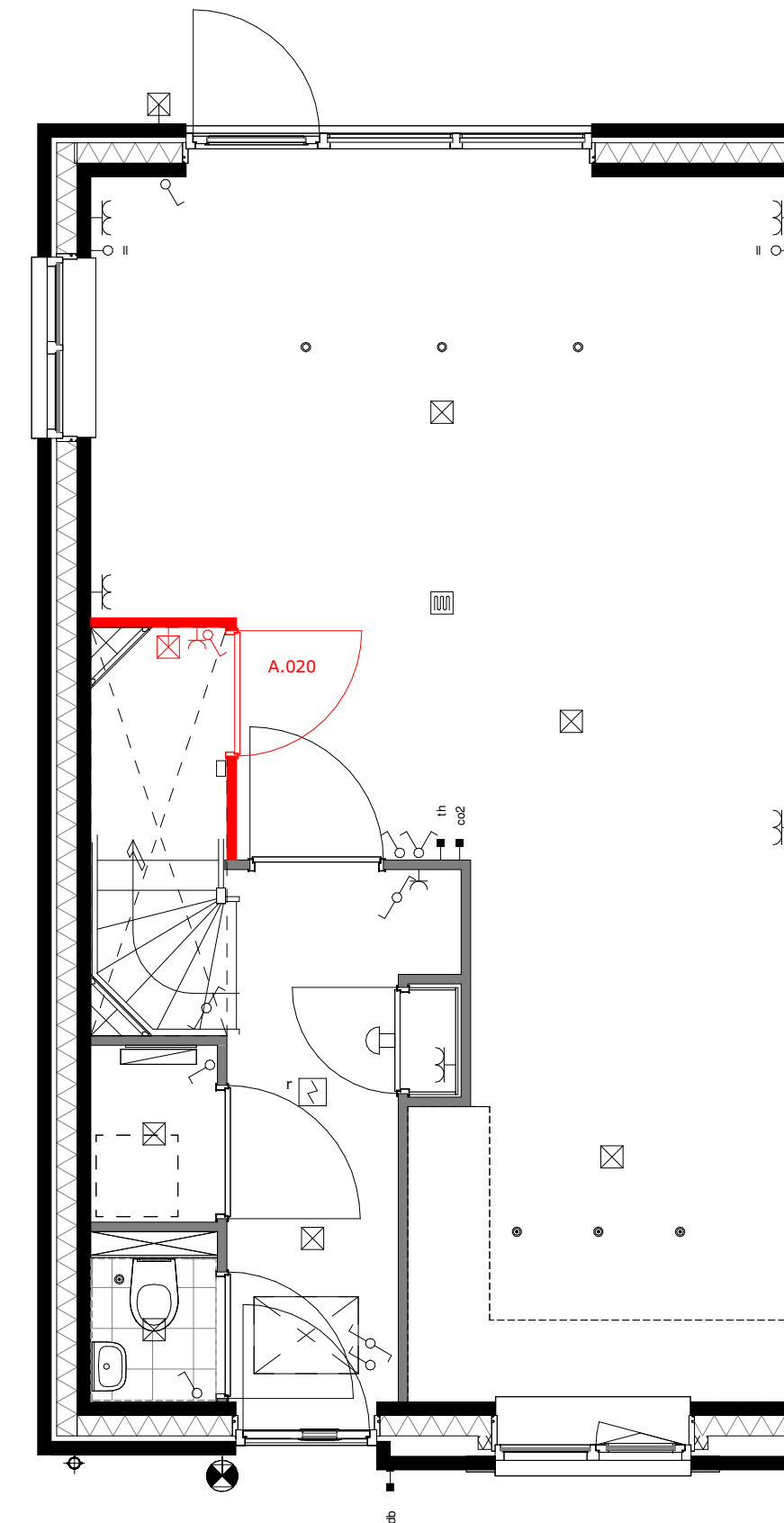

A.020 = trapkast



project
 Tuindershof FASE 3A-1
 Pijnacker-Nootdorp

omschrijving
 Opties type 3.1 begane grond - Blok 7, bouwnummer 32 en 35

opdrachtgever Ontwikkelcombinatie Tuindershof	schaal	gewijzigd 31-08-2023	projectnummer 5994_70
formaat A1	status Verkooptekening	29-09-2023 04-10-2023 09-10-2023	tekeningsnummer VK-3.1-00
getekend ev	datum 24-07-2023		

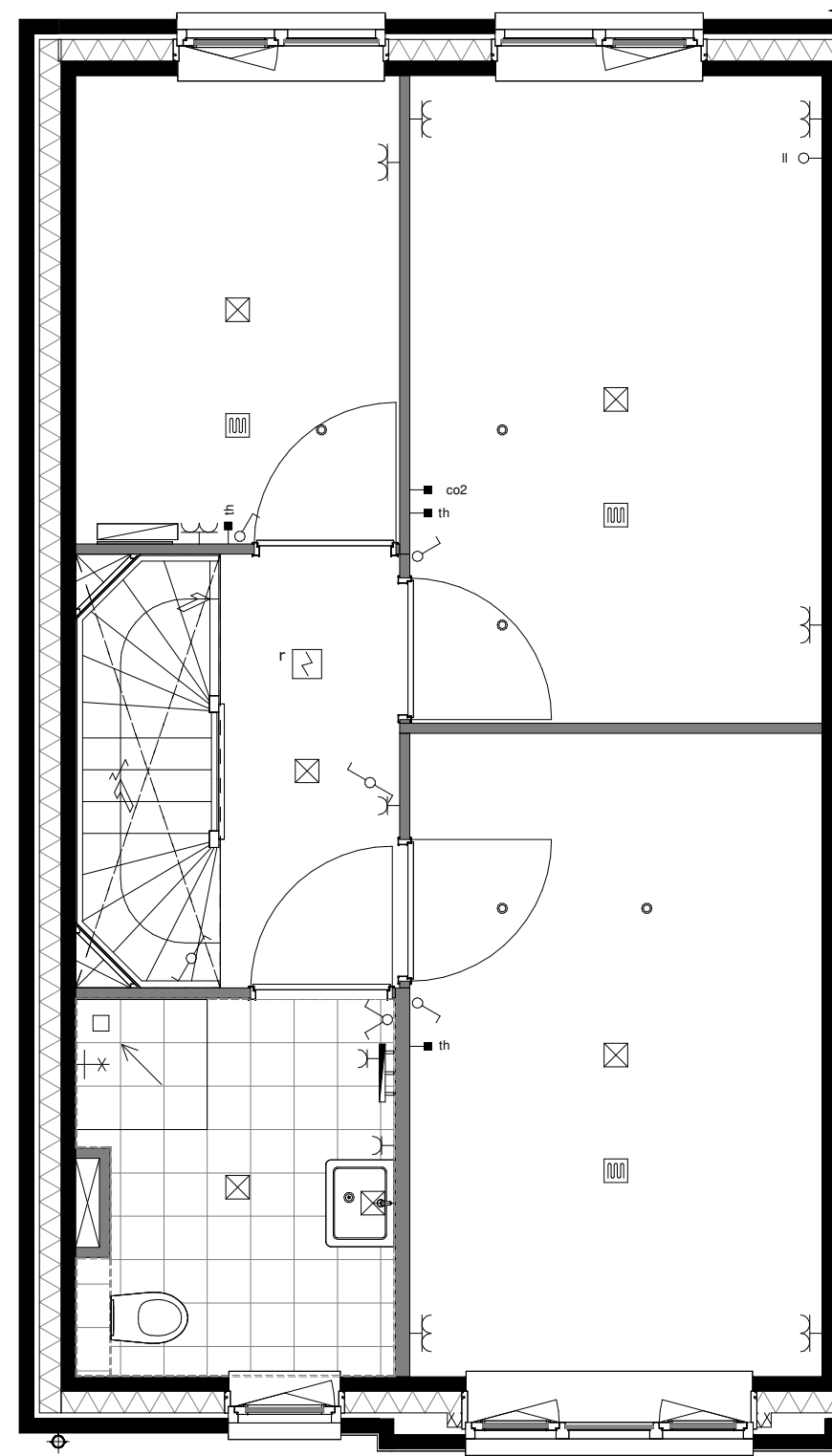

basis

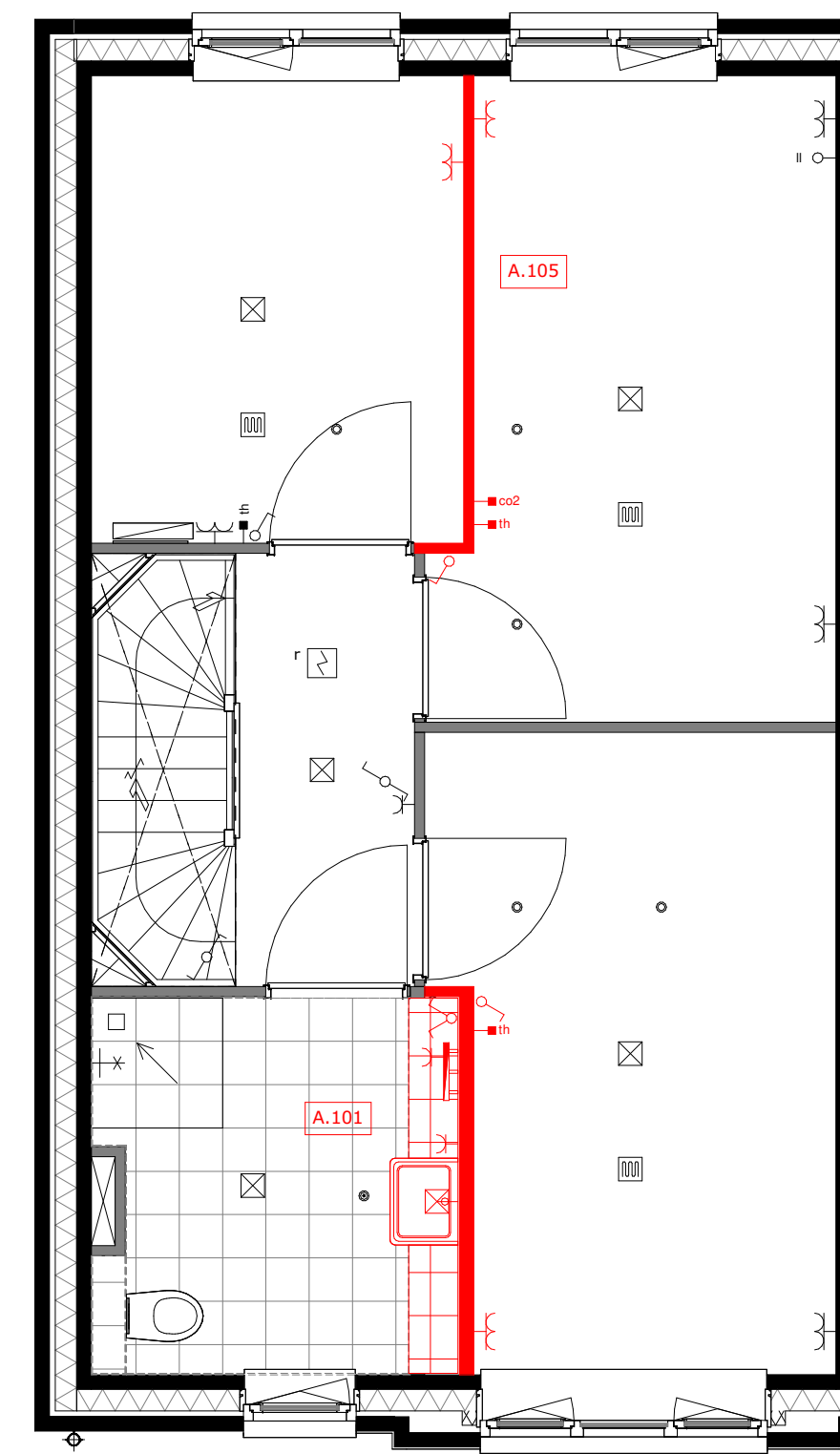

A.101 = vergroten badkamer ca. 35cm
A.106 = verplaatsen wand slaapkamer 1 en 3

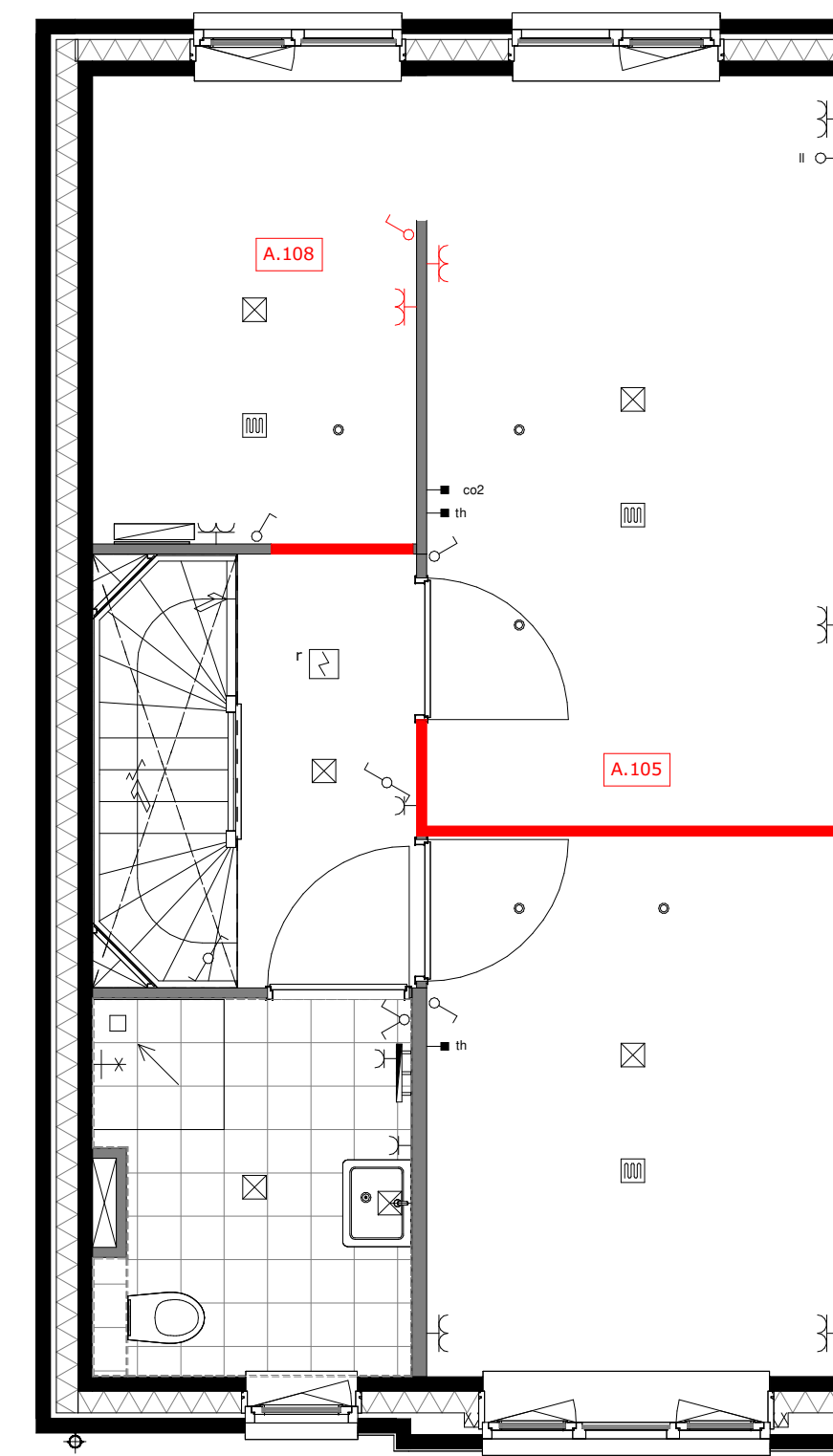

A.105 = verplaatsen wand slaapkamer 1 en 2
A.108 = slaapkamer 1 met inloopkast

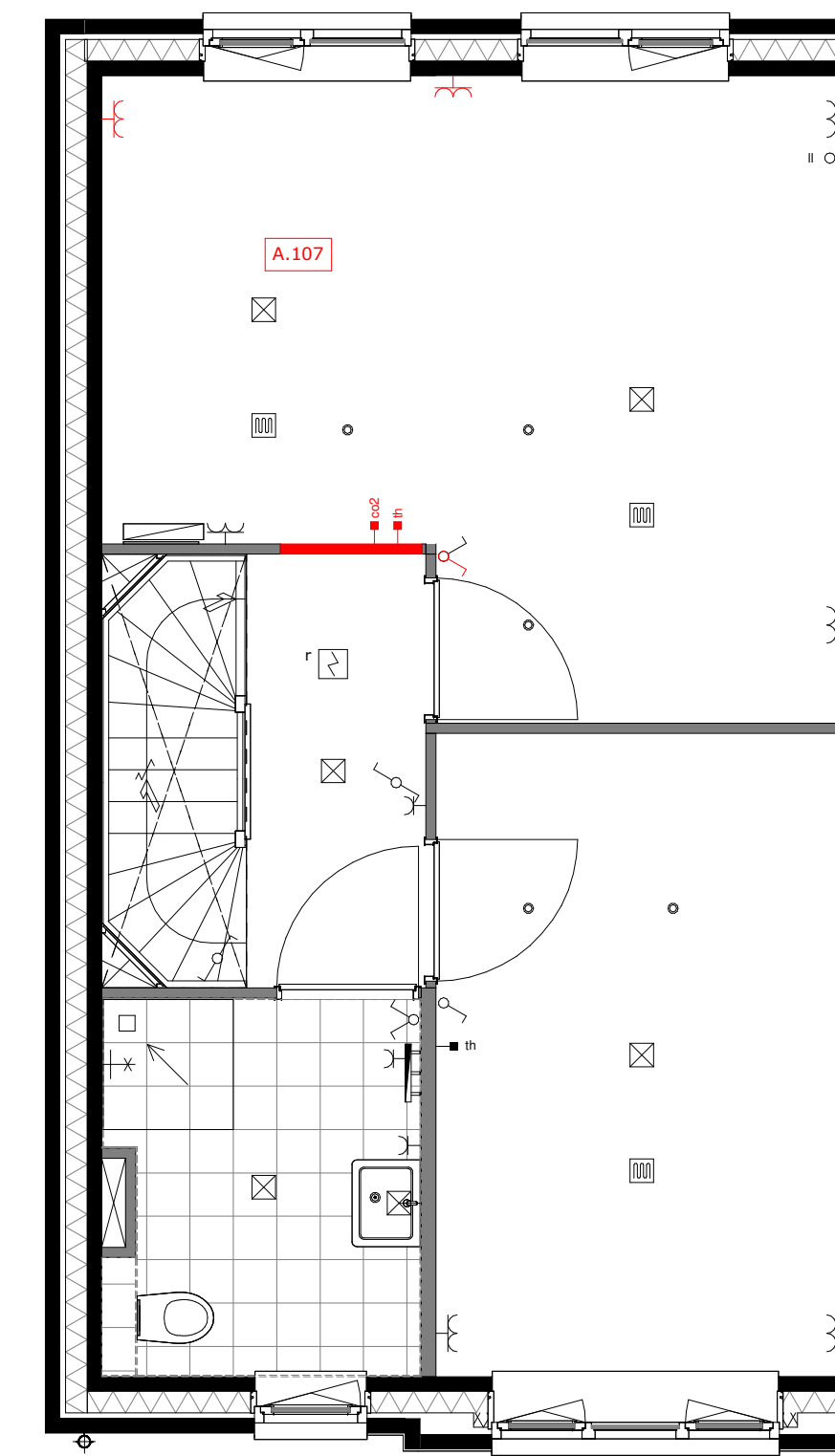

A.107 = slaapkamer 1 en 3 samenvoegen

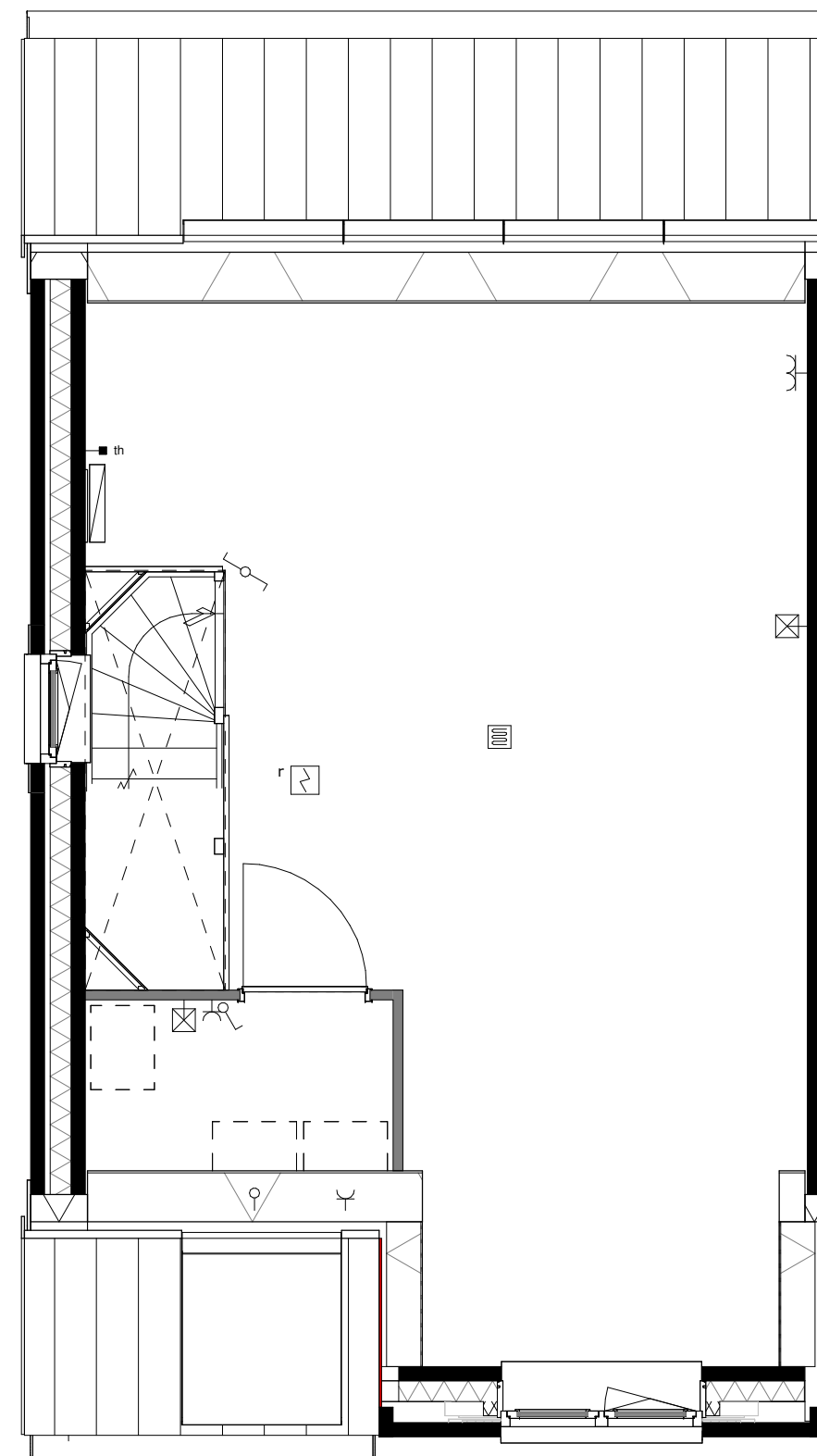

basis

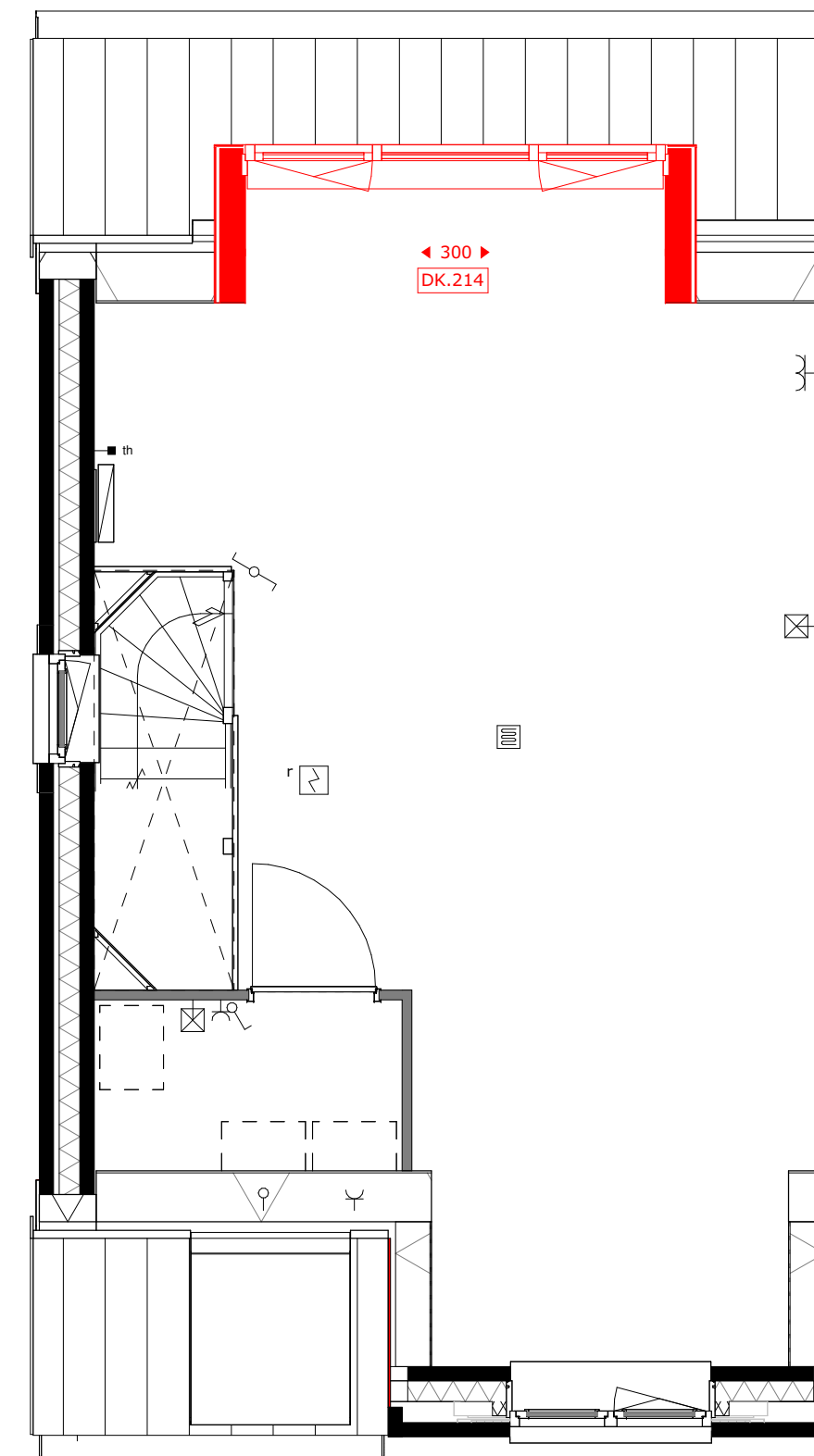

DK.214 = dakkapel achtergevel (breedte c.a. 3m)

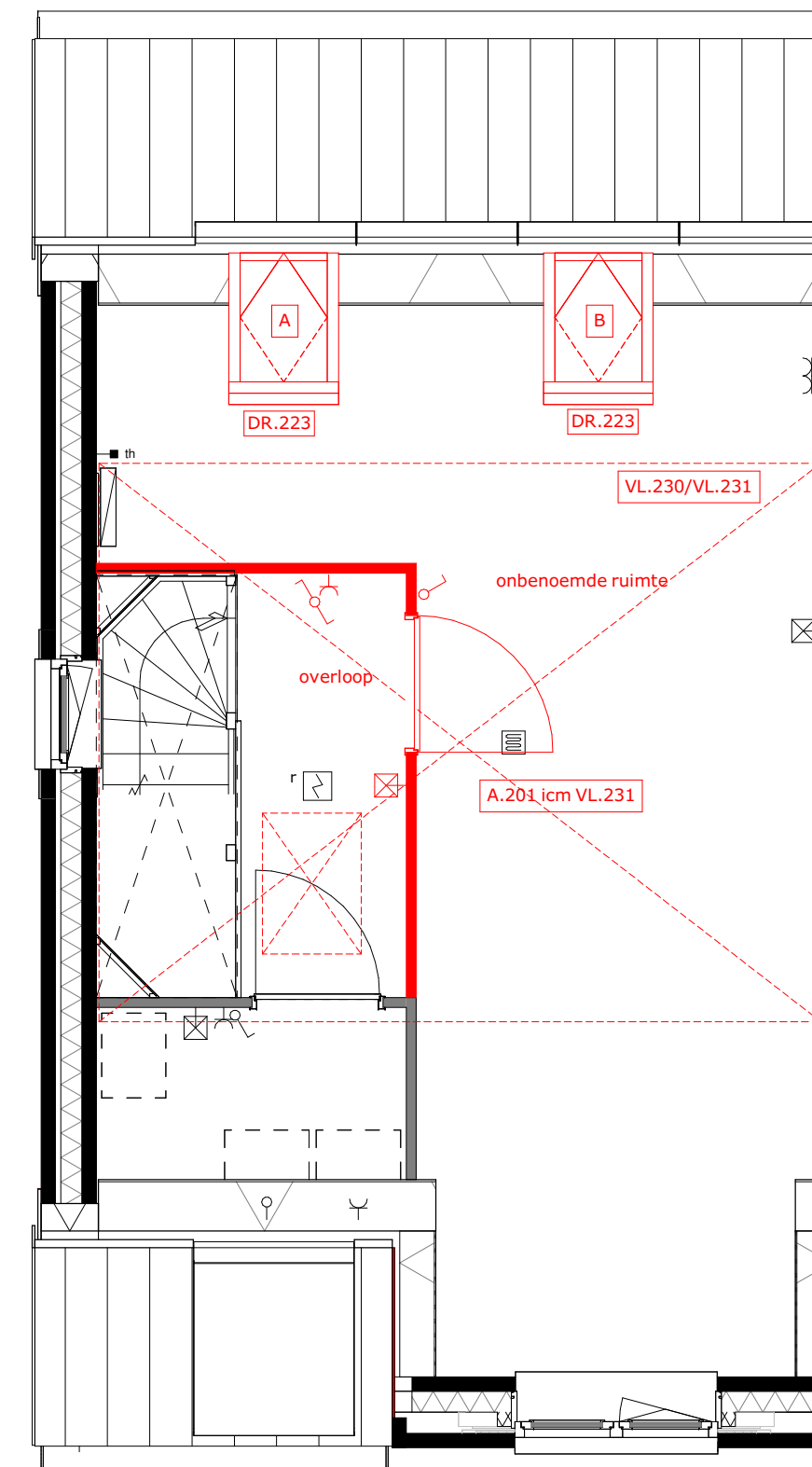

A.201 = zolderindeling (alleen in combinatie met VL.231)
DR.223 = houten tuimeldakraam
VL.230 = vloering (onafgewerkt)
VL.231 = vloering afgewerkt



project
Tuindershof FASE 3A-1
Pijnacker-Nootdorp

omschrijving
Opties type 3.1 verdiepingen - Blok 4, bouwnummer 32 en 35

opdrachtgever Ontwikkelcombinatie Tuindershof	schaal 1:50	gewijzigd 31-08-2023 29-09-2023 04-10-2023 09-10-2023	projectnummer 5994_70
formaat A1	status Verkooptekening	datum 24-07-2023	tekeningnummer VK-3.1-01
getekend ev			

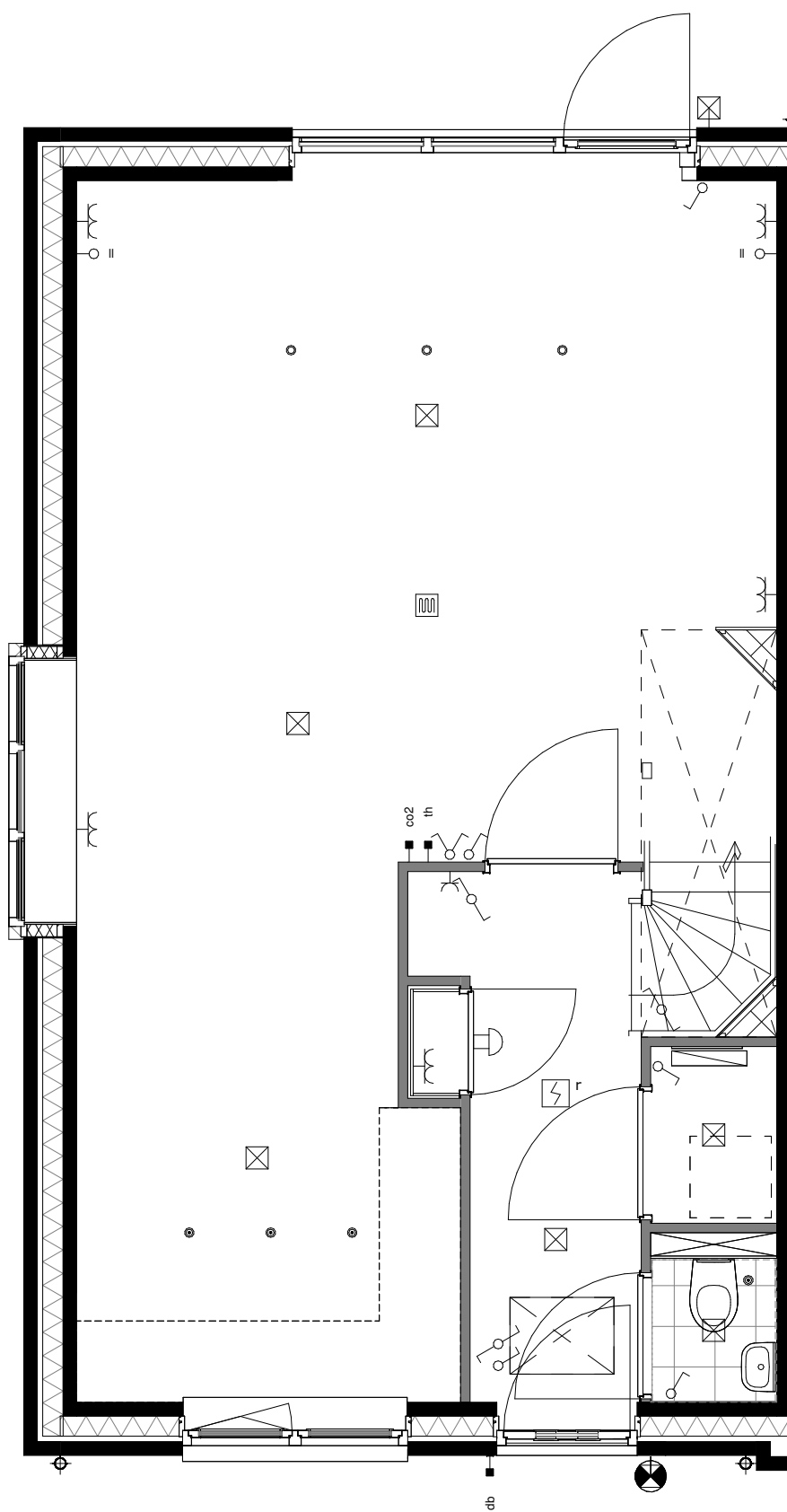

basis

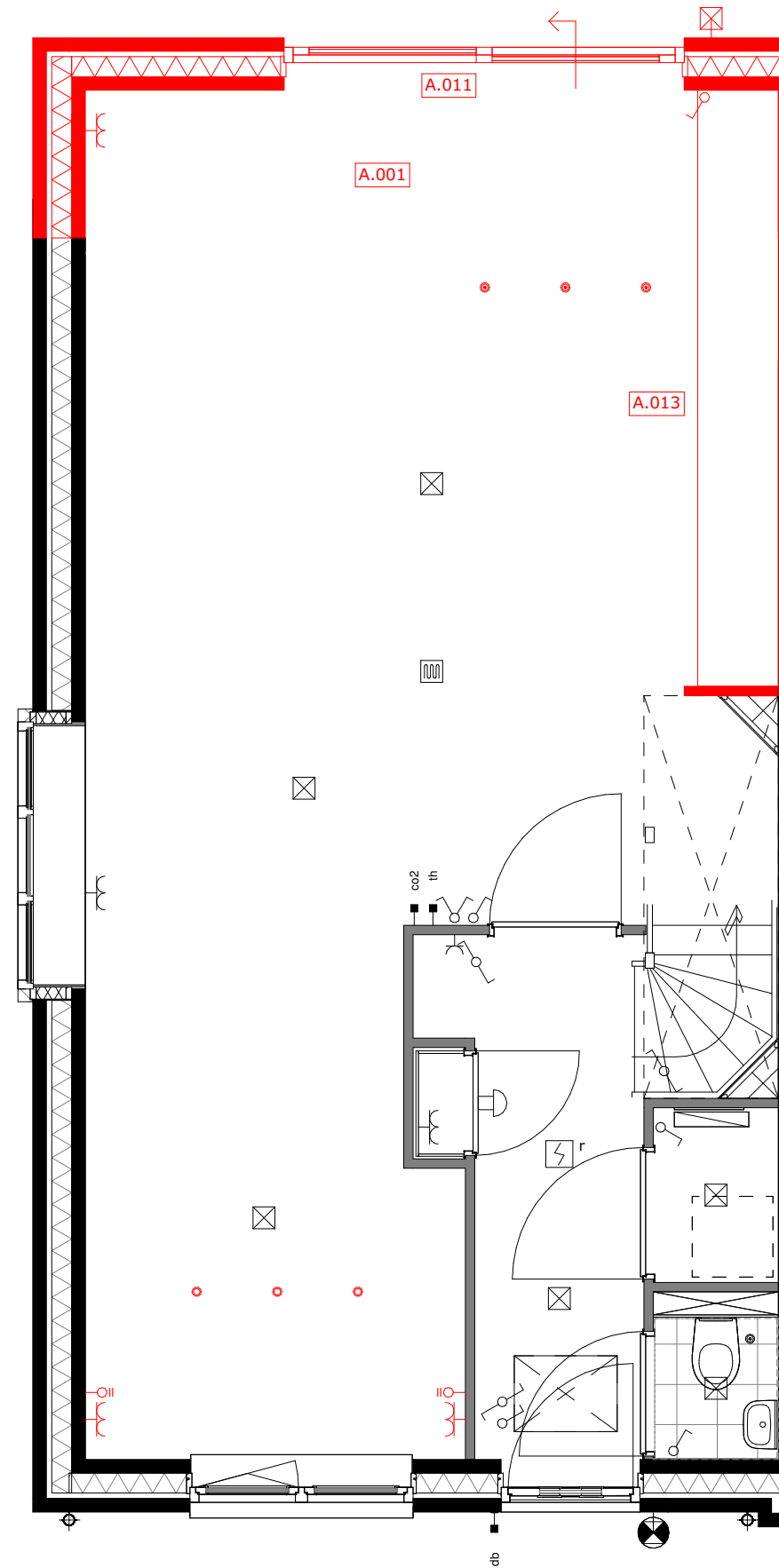

A.001 = uitbouw 1.2m
 A.011 = schuifpui
 A.021 = verplaatsen keukenopstelling

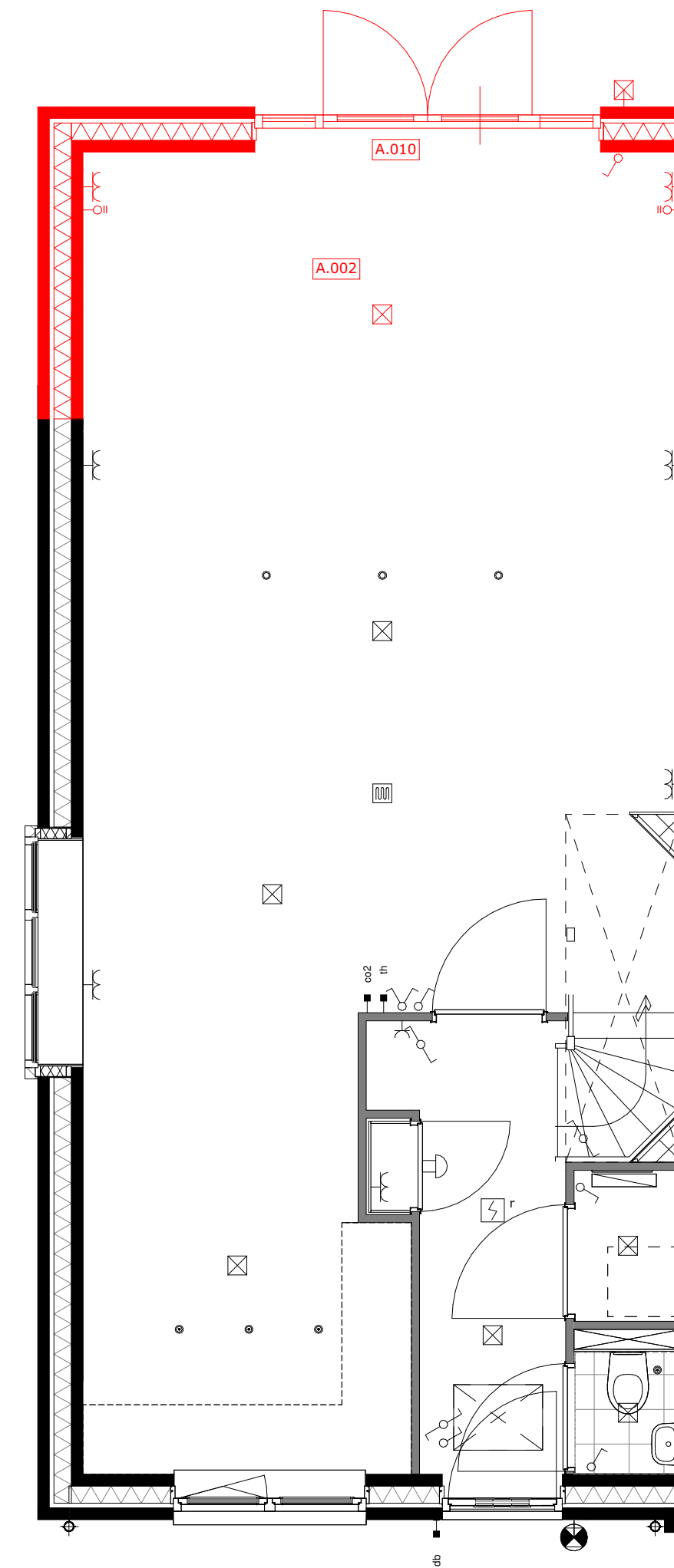

A.002 = uitbouw 2.4m
 A.010 = openslaande deuren

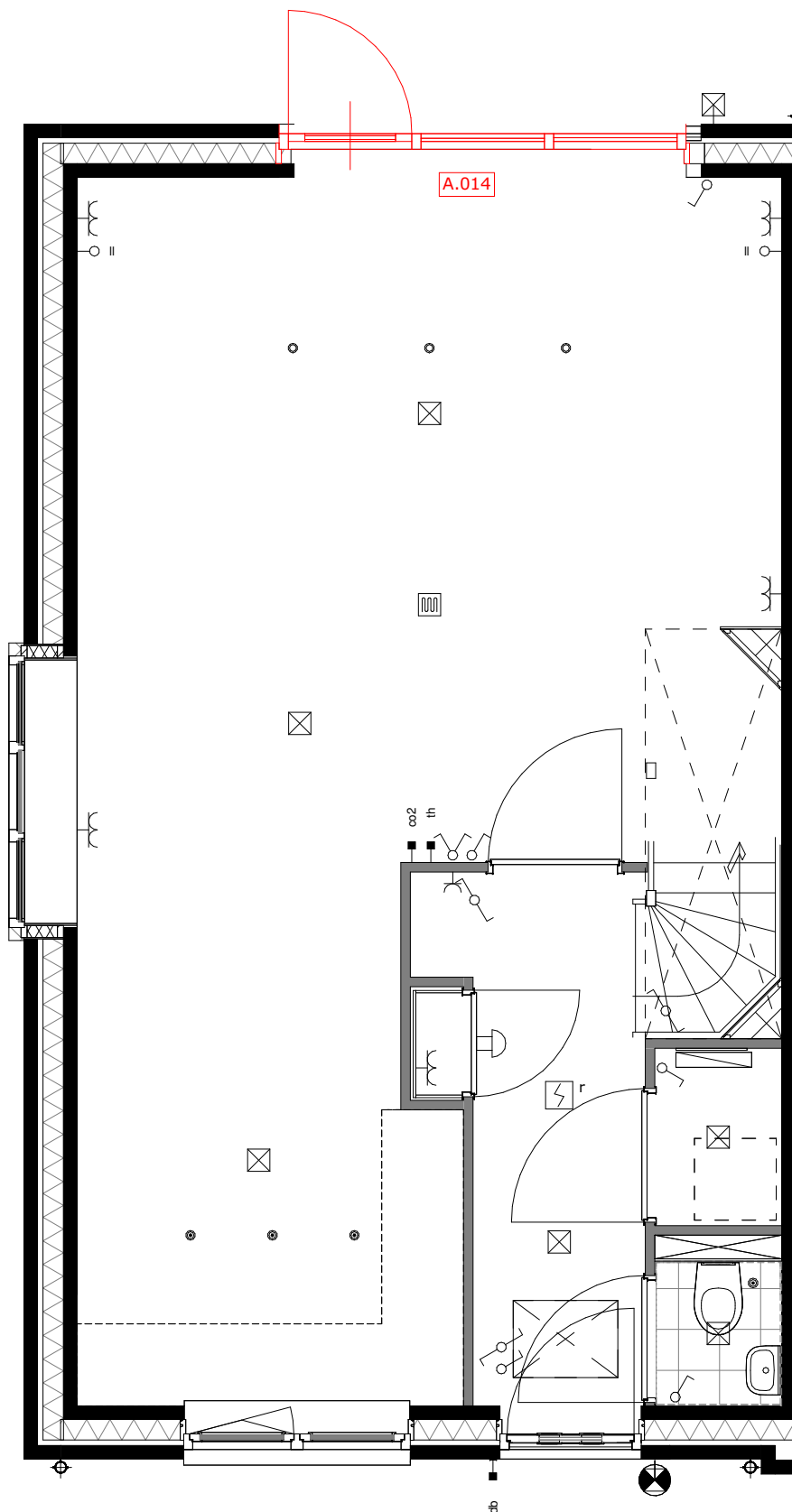

A.014 = wijzigen loopdeur

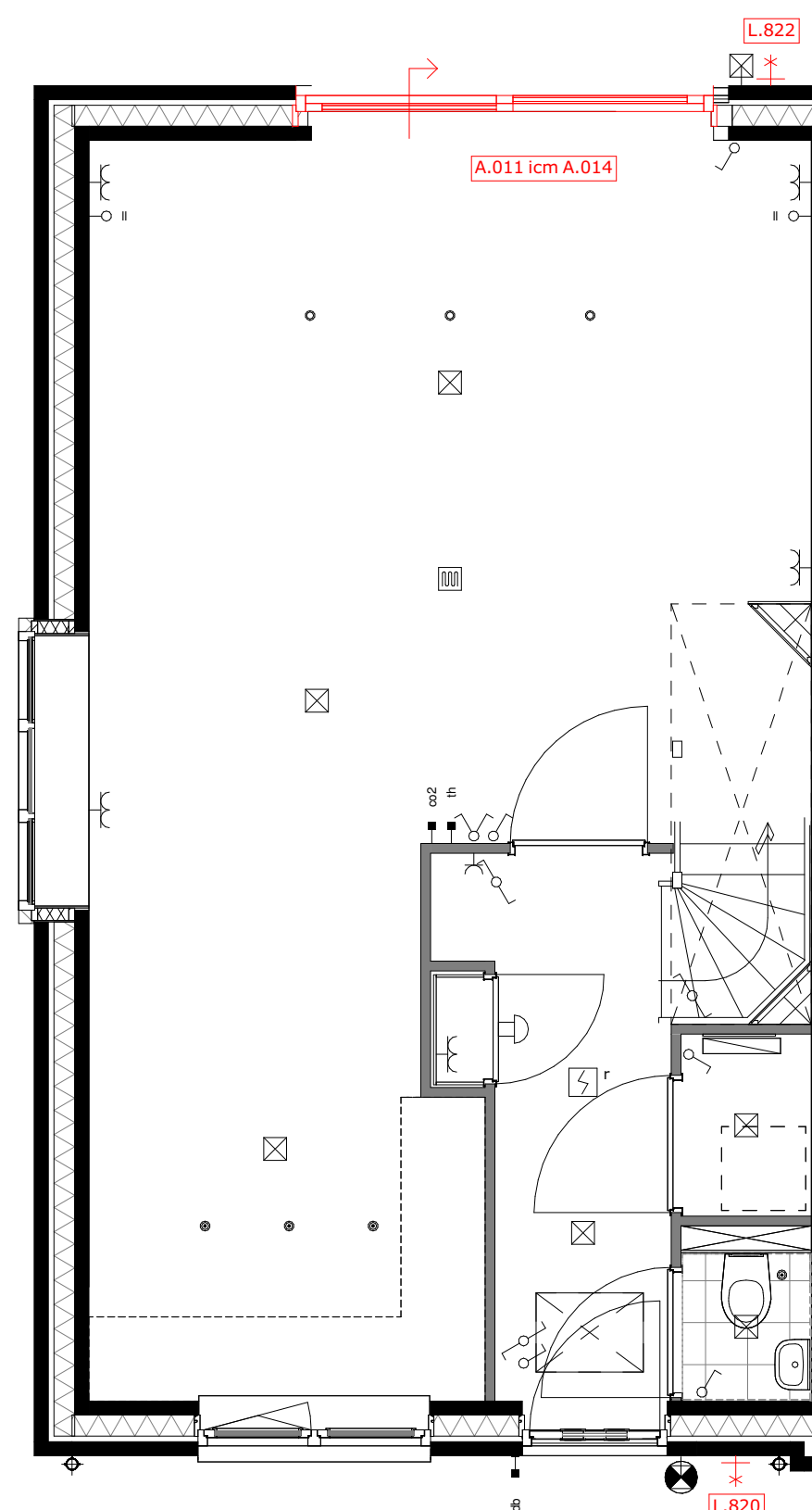

A.014 = wijzigen schuivende deel icm. optie A.011
 L.820 = buitenkraan voorgevel
 L.822 = buitenkraan achtergevel

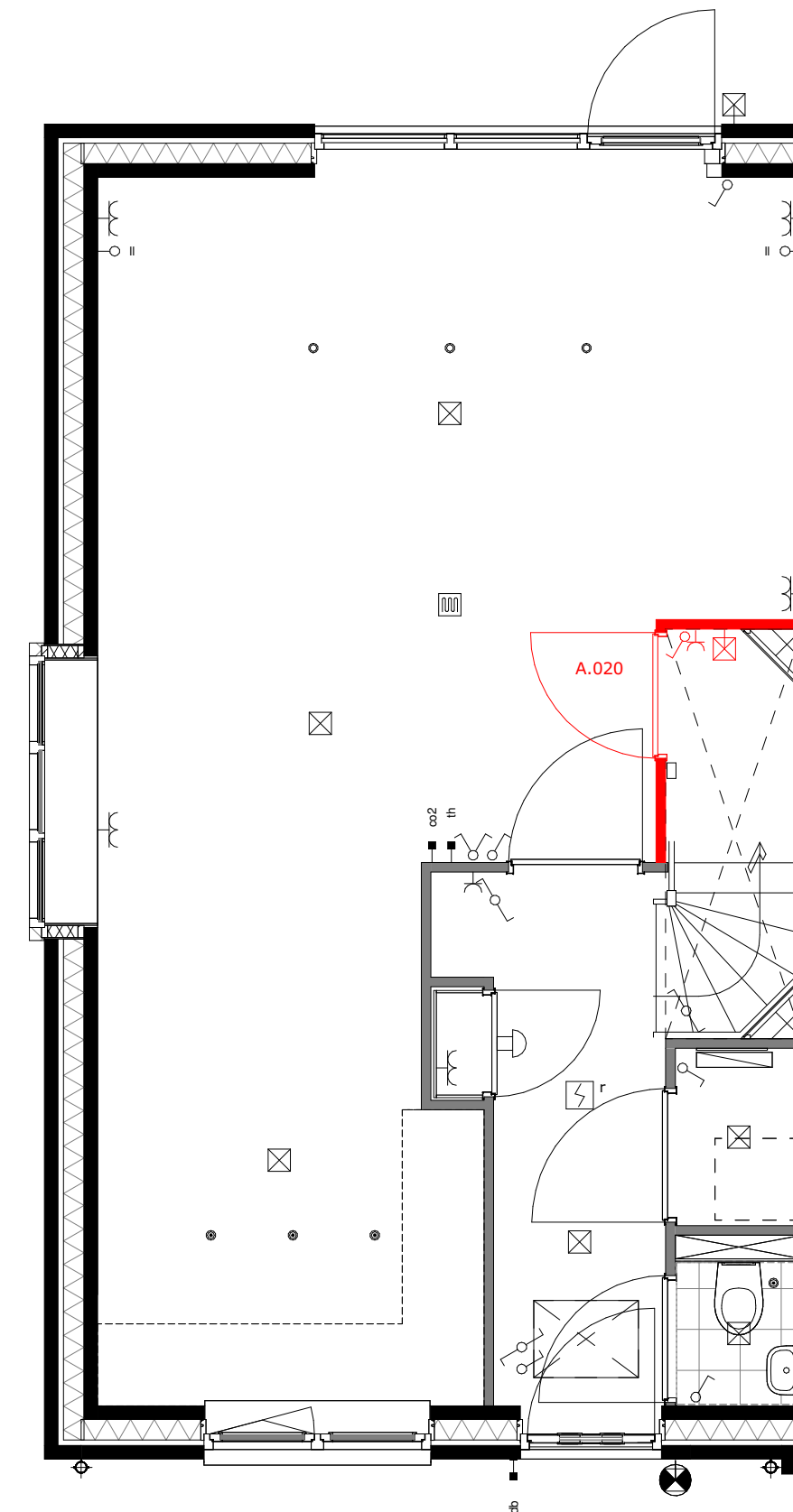

A.020 = trapkast



project
 Tuindershof FASE 3A-1
 Pijnacker-Nootdorp

omschrijving
 Opties type 3.2 begane grond - Blok 4, bouwnummer 23

opdrachtgever Ontwikkelcombinatie Tuindershof	schaal	gewijzigd 31-08-2023 29-09-2023 04-10-2023 09-10-2023	projectnummer 5994_70
formaat A1	status Verkooptekening		tekeningnummer VK-3.2-00
getekend ev	datum 24-07-2023		

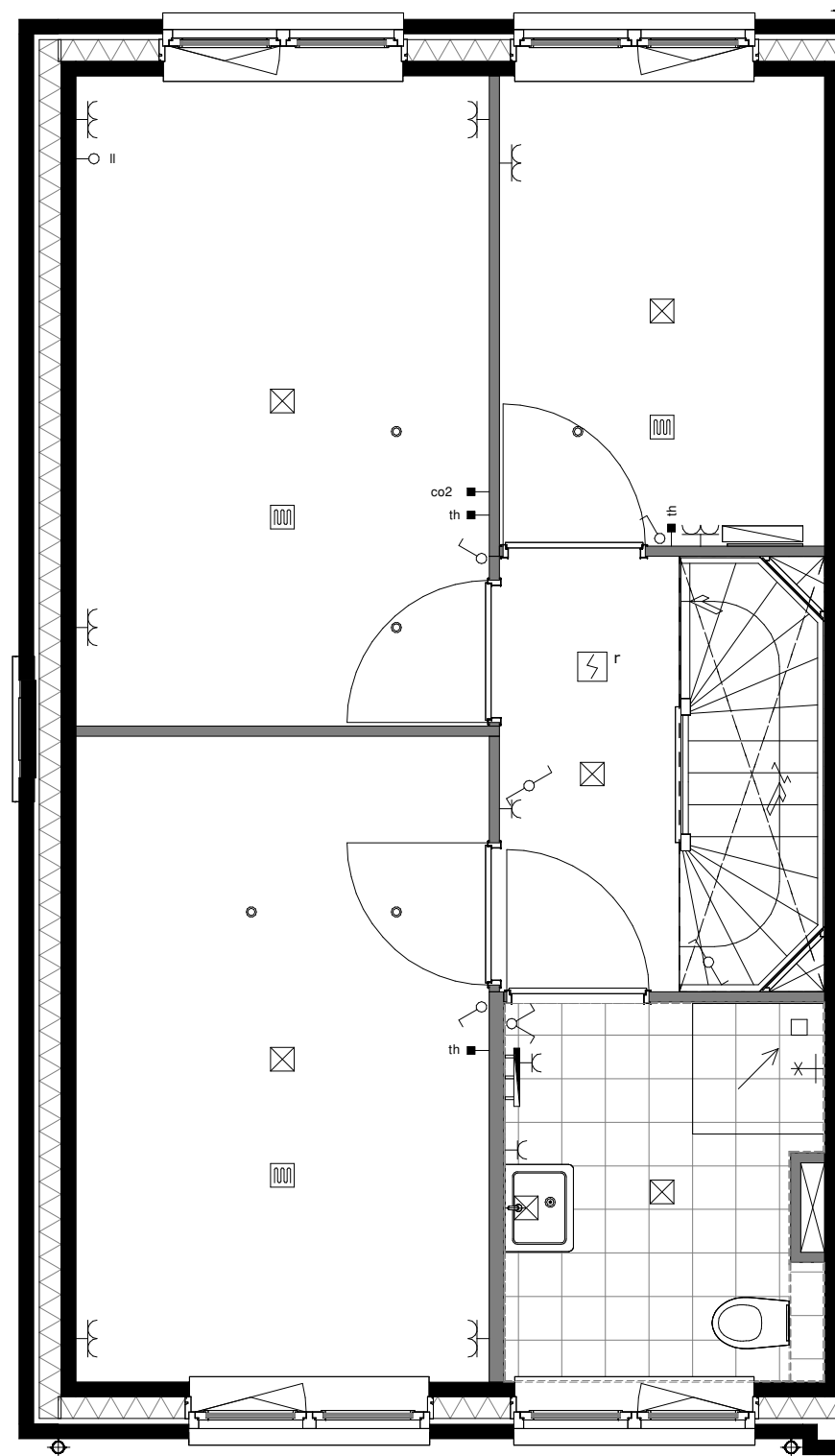

basis

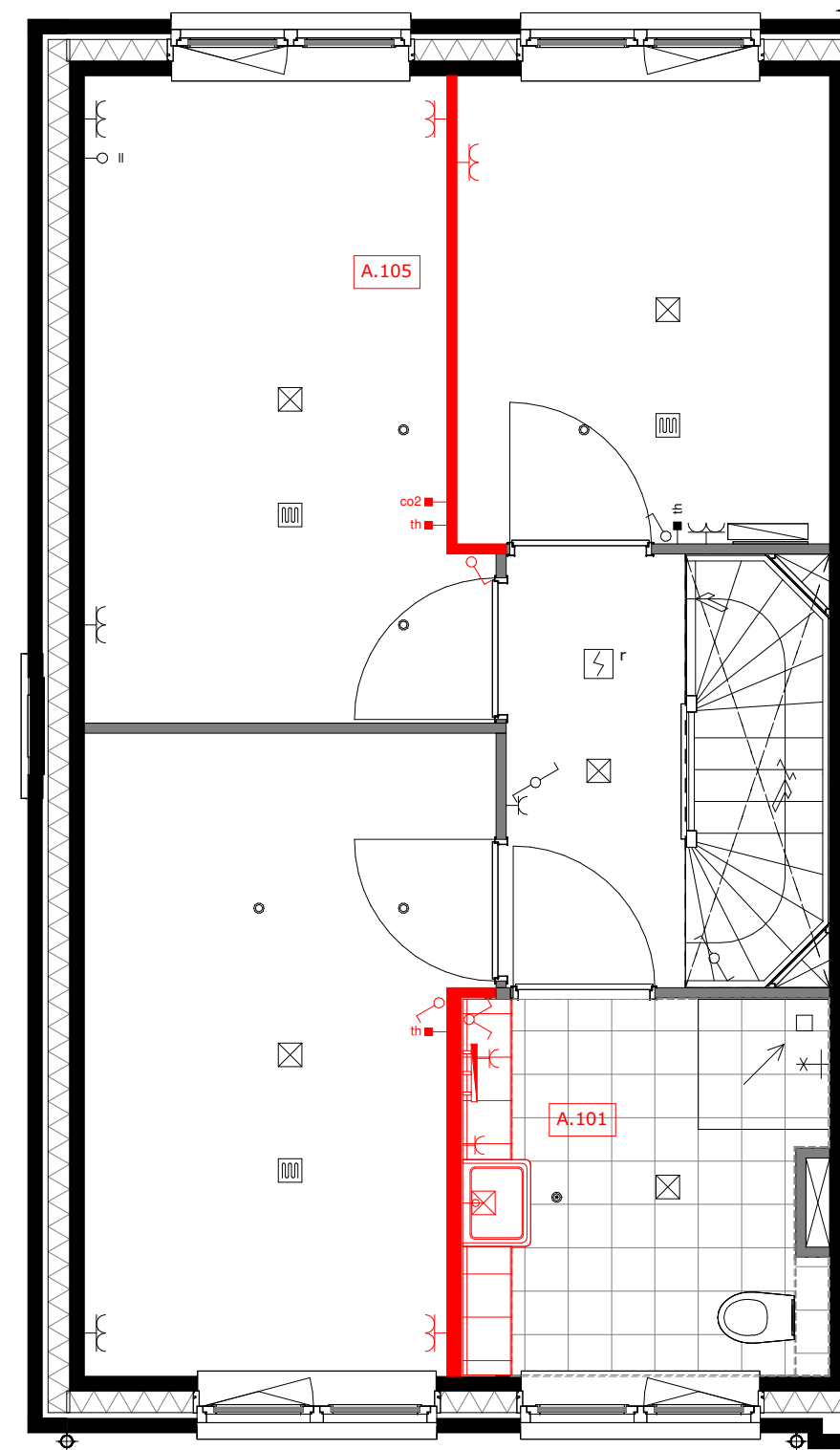

A.101 = vergroten badkamer ca. 35cm
A.106 = verplaatsen wand slaapkamer 1 en 3

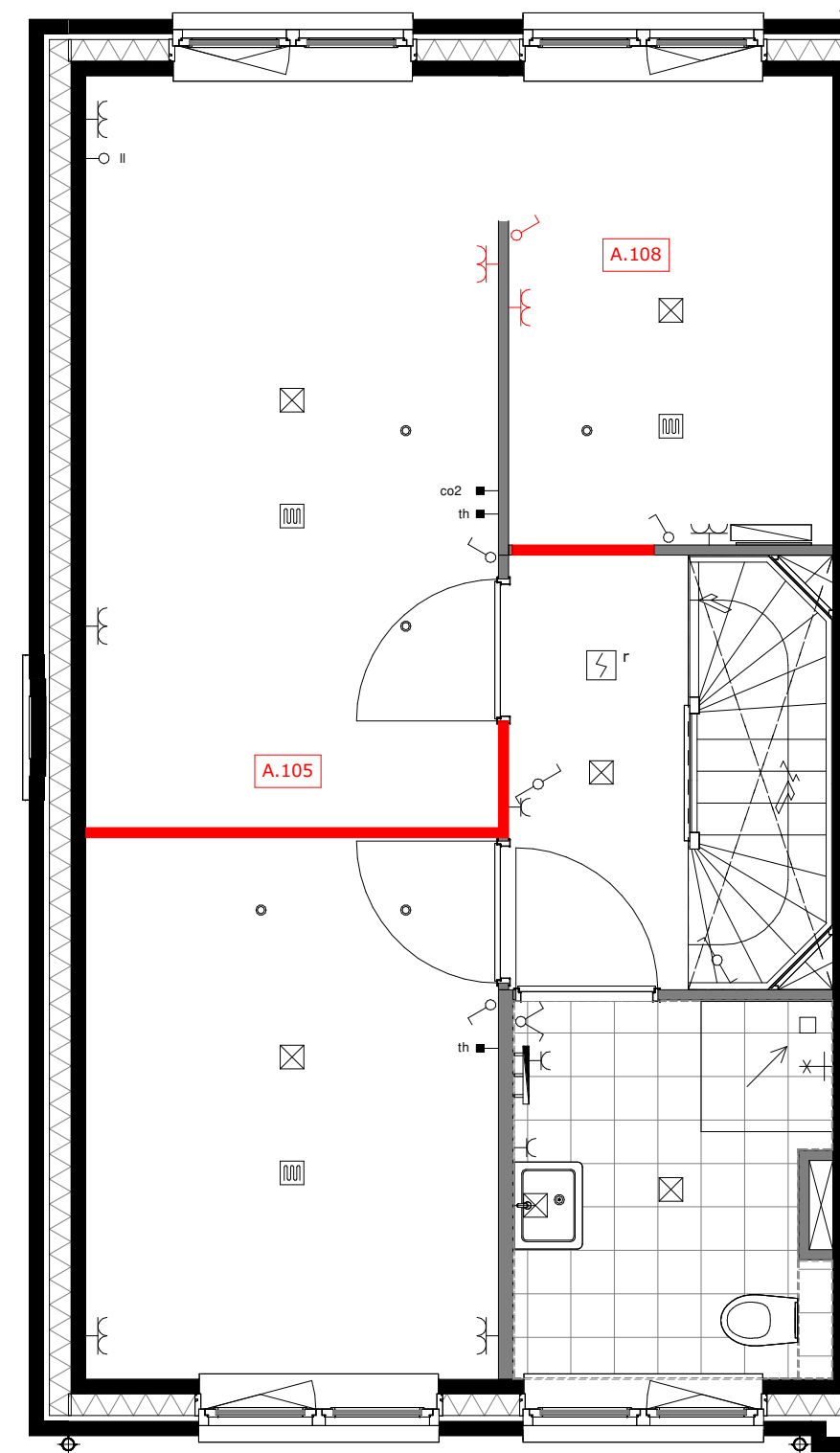

A.105 = verplaatsen wand slaapkamer 1 en 2
A.108 = slaapkamer 1 met inloopkast

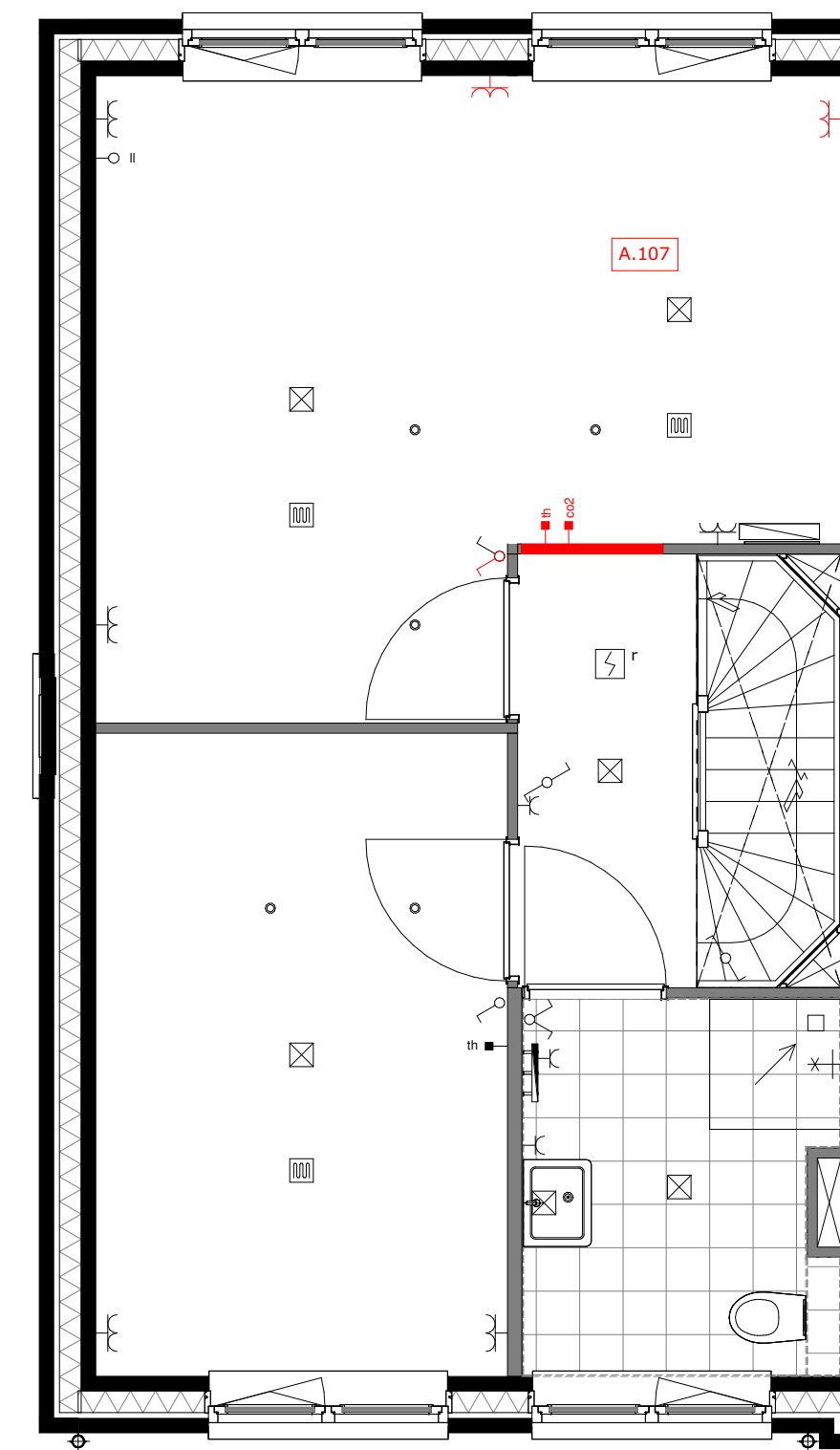

A.107 = slaapkamer 1 en 3 samenvoegen

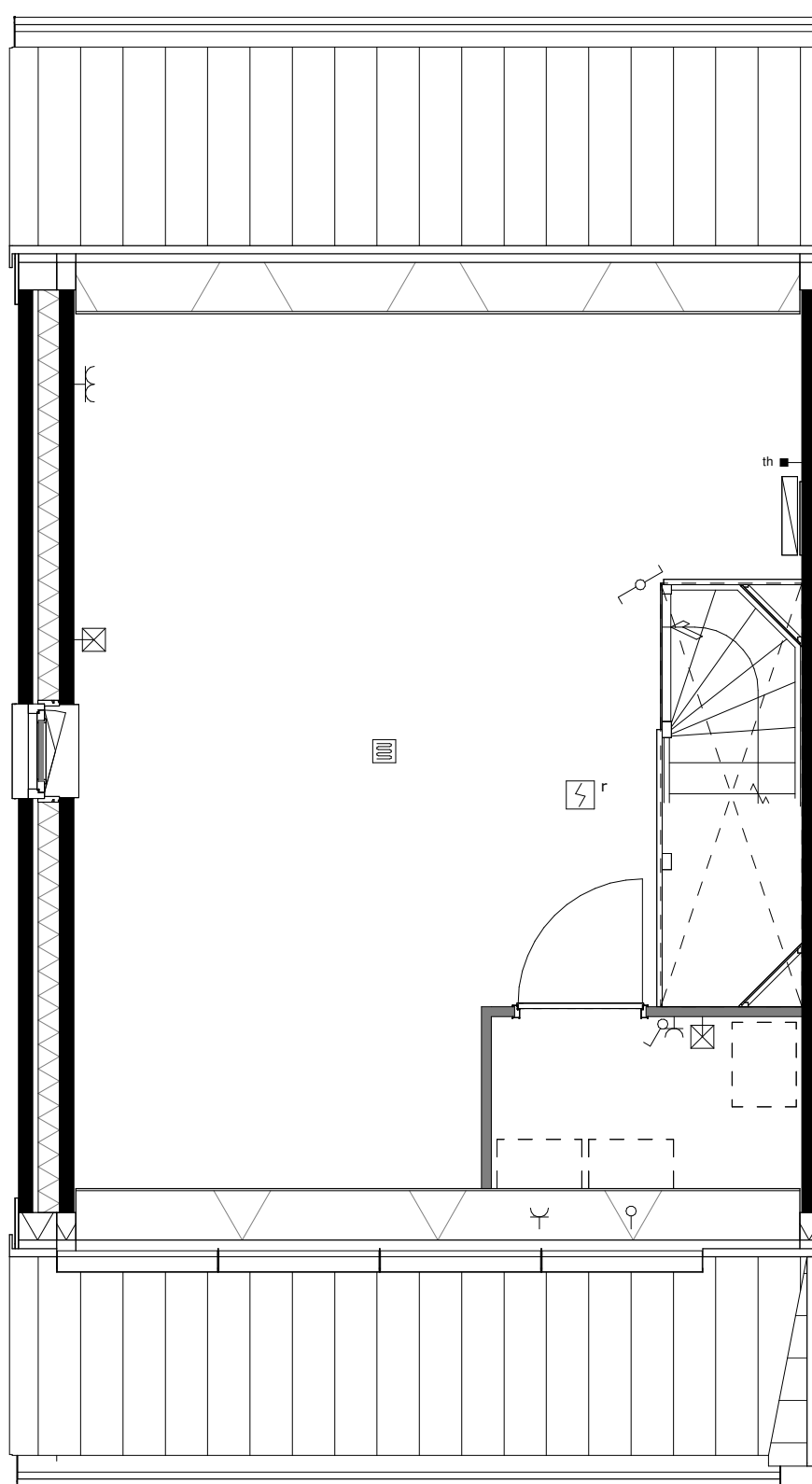

basis

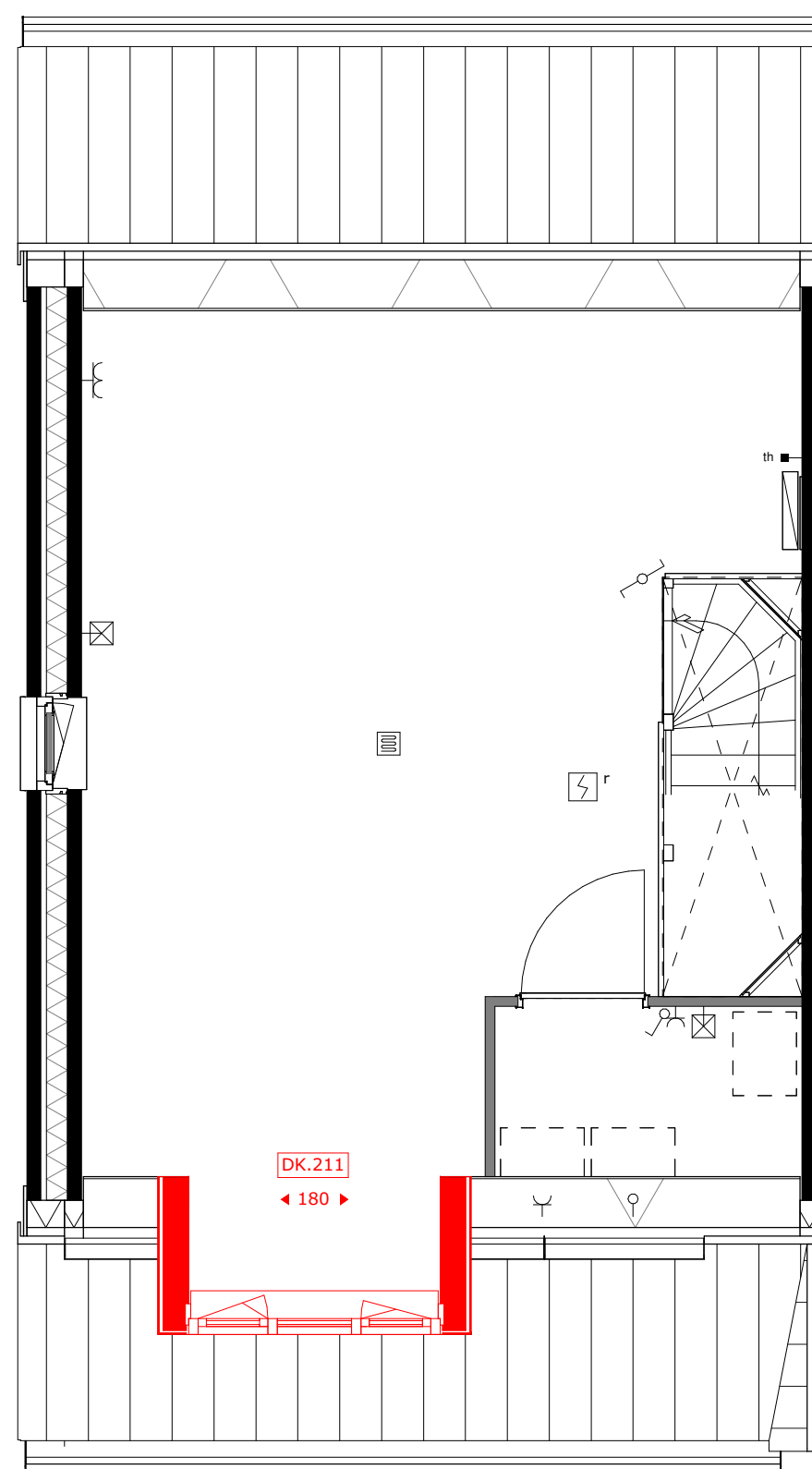

DK.211 = dakkapel voorgevel (breedte c.a. 1.8m)

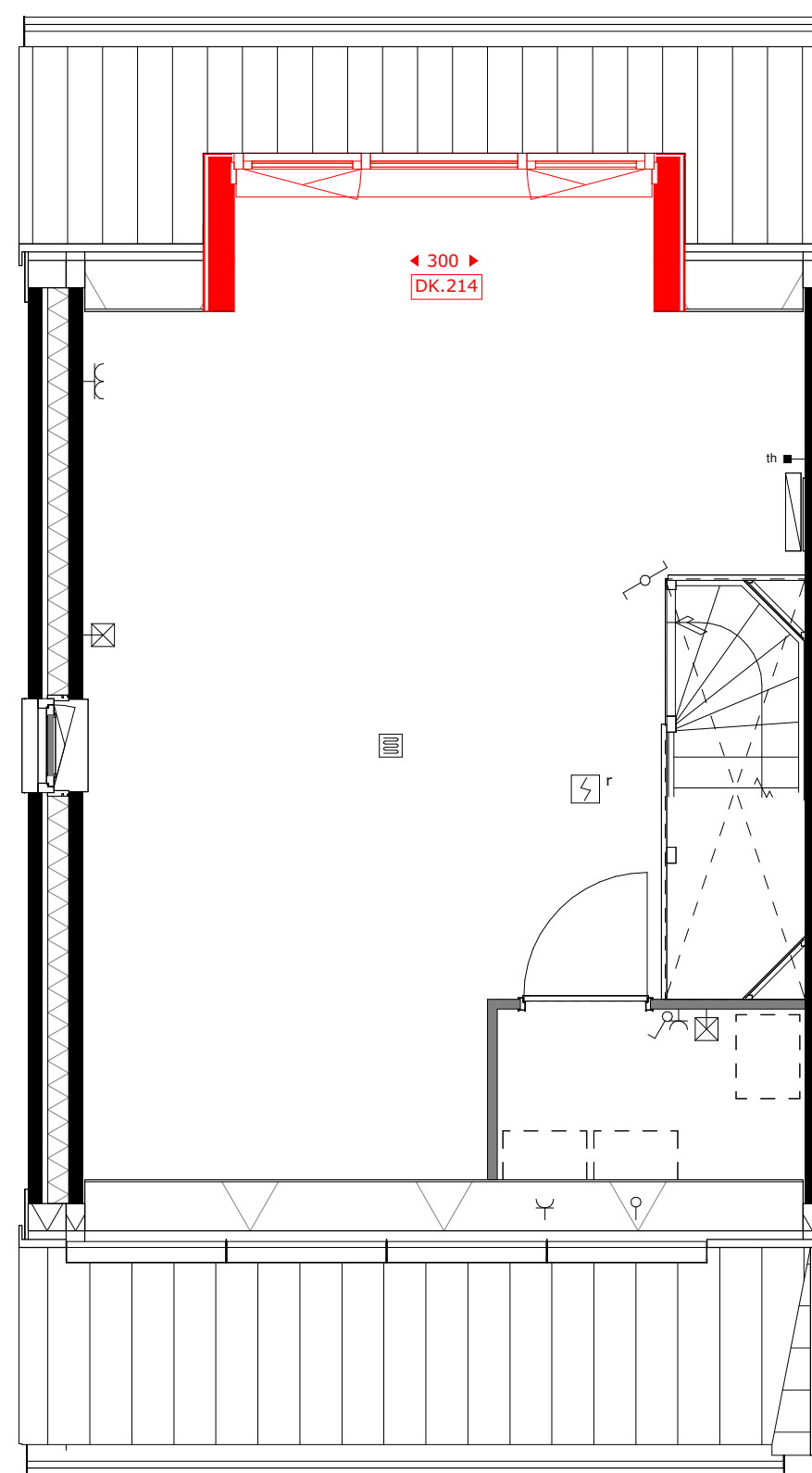

DK.214 = dakkapel achtergevel (breedte c.a. 3m)

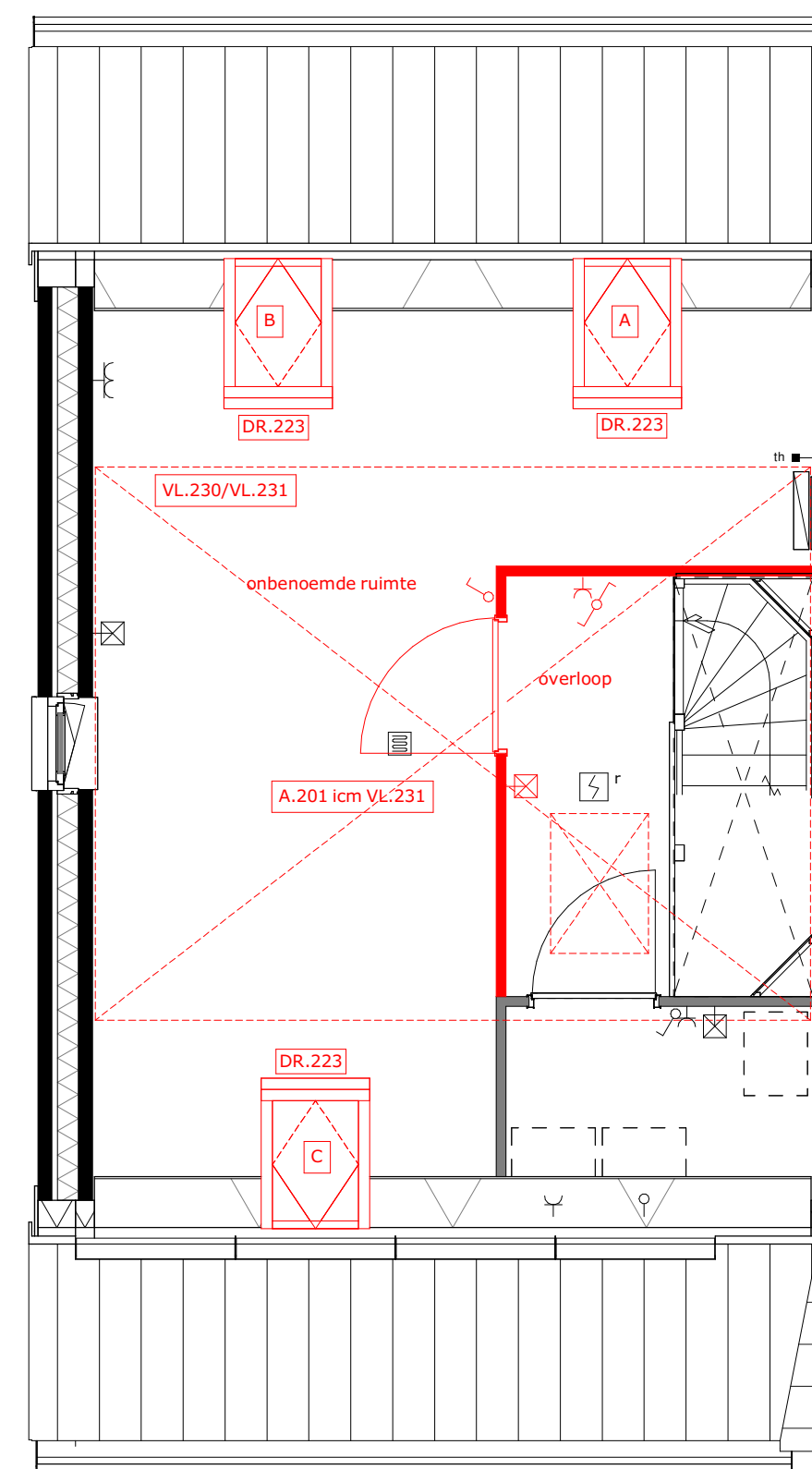

A.201 = zolderindeling (alleen in combinatie met VL.231)
DR.223 = houten tuimeldakraam
VL.230 = vliering (onafgewerkt)
VL.231 = vliering afgewerkt



project
Tuindershof FASE 3A-1
Pijnacker-Nootdorp

omschrijving
Opties type 3.2 verdiepingen - Blok 4, bouwnummer 23

opdrachtgever Ontwikkelcombinatie Tuindershof	schaal 1:50	gewijzigd 31-08-2023 29-09-2023 04-10-2023 09-10-2023	projectnummer 5994_70
formaat A1	status Verkooptekening	datum 24-07-2023	tekeningnummer VK-3.2-01
getekend ev			